

MANUEL D'UTILISATION ET DE PIÈCES



MODÈLE GAC-6HZ GÉNÉRATEUR PORTATIF (HONDA GX340 MOTEUR A ESSENCE)

Révision #1 (31/03/10)

Pour trouver la dernière révision de
cette publication, visitez notre site Web à
l'adresse suivante: www.multiquip.com



CE MANUEL DOIT ACCOMPAGNER LE MATÉRIEL EN PERMANENCE.

**Générateur portatif
GAC6HZ 60 Hz**

Table des matières..... 2
 Processus de commande des pièces..... 3
 Information de sécurité..... 4-8
 Caractéristiques (générateur)..... 10
 Caractéristiques (moteur)..... 11
 Dimensions..... 12
 Installation..... 14-15
 Information générale..... 16
 Composants (générateur)..... 17-18
 Inspection/configuration..... 19-20
 Fonctionnement..... 22-23
 Fonctionnement/Arrêt..... 23
 Préparation pour l'entreposage à long terme..... 24
 Entretien..... 25-26
 Schéma de câblage du générateur..... 27
 Dépannage (moteur)..... 28-29
 Dépannage (Générateur)..... 30
 Explication des codes
 dans la colonne des remarques..... 32
 Pièces de rechange suggérées..... 33

Schémas des composants

Ensemble plaque signalétique et étiquettes..... 34-35
 Ensemble de générateur..... 36-37
 Ensemble de boîte de commande..... 38-39
 Assemblage de silencieux d'échappement..... 40-41
 Ensemble de châssis de tuyauterie..... 42-43

**Moteurs Honda GX340K1EDE2/
GX340U1EDE2**

Ensemble filtre à air..... 44-45
 Ensemble arbre à cames..... 46-47
 Ensemble carburateur..... 48-51
 Ensemble de commande..... 52-53
 Ensemble couvercle de carter..... 54-55
 Ensemble vilebrequin..... 56-57
 Ensemble de barillet..... 58-59
 Ensemble de culasse..... 60-61
 Ensemble de ventilateur..... 62-63
 Ensemble volant..... 64-65
 Ensemble bobine d'allumage..... 66-67
 Ensemble piston..... 68-69
 Ensemble démarreur manuel..... 70-71
 Ensemble de solénoïde..... 72-73
 Ensemble démarreur..... 74-75
 Ensemble robinet carburant..... 76-77
 Ensemble étiquettes moteur..... 78-79
 Boîte à outils..... 80-81

 Conditions de vente — pièces..... 82

AVIS

Les spécifications et numéros de pièce sont sujets au changement sans préavis.

PROCESSUS DE COMMANDE DES PIÈCES

Commander des pièces n'a jamais été aussi facile! Choisir à partir de trois options faciles:

Applicable:
Le 1er Janvier 2006



Commander par Internet (Concessionnaires uniquement):

Commander des pièces en ligne à travers le site Web SmartEquip de Multiquip !

- Voir le diagramme des pièces
- Commander les pièces
- Imprimer l'information des spécifications

Aller à www.multiquip.com et cliquer sur

Commander Pièces pour vous inscrire et économiser!



Si vous avez un compte MQ, pour obtenir un nom d'utilisateur et un mot de passe, envoyez-nous un courriel à : parts@multiquip.com.

Pour obtenir un compte MQ, contacter votre directeur régional des ventes pour plus d'information.

Utiliser l'**internet** et recevez une **remise de 5%** sur les commandes standard pour toutes les commandes comprenant le numéros de pièces en entier.*

Remarque: Les remises sont sujettes au changement



Commander par fax (Concessionnaires uniquement):

Tous les clients sont bienvenus pour commander des pièces par fax.

Clients américains, composer le:
1-800-6-PARTS-7 (800-672-7877)

Faxer votre commande et recevez une **remise de 2%** sur les commandes standard pour toutes les commandes comprenant le numéros de pièces en entier.*

Remarque: Les remises sont sujettes au changement



Commander par téléphone:

Concessionnaires américains, composer le:
1-800-427-1244

Clients non concessionnaires:

Pour les pièces, contacter votre concessionnaire Multiquip local ou appeler le 800-427-1244 pour de l'aide à localiser un concessionnaire près de chez vous.



Les clients hors des états-unis

devraient contacter leurs représentants Multiquip locaux pour l'information sur la commande de pièces.

Lors de la commande des pièces, veuillez fournir:

- | | |
|---|--|
| <input type="checkbox"/> Numéro de compte du concessionnaire | <input type="checkbox"/> Mentionner la méthode préférée d'expédition : |
| <input type="checkbox"/> Nom et adresse du concessionnaire | <input checked="" type="checkbox"/> UPS/Fed Ex <input checked="" type="checkbox"/> DHL |
| <input type="checkbox"/> Adresse d'expédition (si différente de l'adresse de facturation) | <input checked="" type="checkbox"/> Priority One <input checked="" type="checkbox"/> Truck |
| <input type="checkbox"/> Numéro de renvoi de fax | <input checked="" type="checkbox"/> Transport routier |
| <input type="checkbox"/> Numéro de modèle applicable | <input checked="" type="checkbox"/> Livraison le lendemain |
| <input type="checkbox"/> Quantité, numéro de pièce et description de chaque pièce | <input checked="" type="checkbox"/> Deuxième/Troisième jour |

AVIS

Toutes les commandes sont traitées comme étant des *commandes standard* et seront expédiées le même jour si elles sont reçues avant 15:00 h HNP.

NOUS ACCEPTONS LA PLUPART DES CARTES DE CRÉDIT!



www.multiquip.com



INFORMATION DE SÉCURITÉ

Ne pas utiliser ou entretenir le matériel avant de lire le manuel dans sa totalité. Les mesures de sécurité devraient être suivies à tout moment lors de l'utilisation de ce matériel. Tout échec de lire et comprendre les messages de sécurité et les consignes d'utilisation peut avoir comme conséquence des blessures à vous-même et à d'autres.

MESSAGES DE SÉCURITÉ

Les quatre messages de sécurité montrés ci-après vous informeront des risques qui pourraient vous blesser ou blesser d'autres. Les messages de sécurité abordent spécifiquement le niveau d'exposition du conducteur et sont précédés par l'un de quatre mots : **DANGER**, **AVERTISSEMENT**, **ATTENTION** ou **AVIS**.

SYMBOLES DE SÉCURITÉ

DANGER

Indique une situation risquée qui, si elle n'est pas évitée, **ENTRAINERA** la **MORT** ou **UNE BLESSURE GRAVE**.

AVERTISSEMENT

Indique une situation risquée qui, si elle n'est pas évitée, **PEUT ENTRAÎNER** la **MORT** ou **UNE BLESSURE GRAVE**.

ATTENTION

Indique une situation risquée qui, si elle n'est pas évitée, **PEUT** entraîner **UNE BLESSURE LÉGÈRE** ou **MODÉRÉE**.

AVIS

Règle la question des pratiques non liées au dommage corporel.

Des risques éventuels liés au fonctionnement de ce matériel seront cités avec des symboles de danger qui peuvent apparaître dans tout ce manuel en même temps que des messages de sécurité.

Symbole	Situation dangereuse
	Danger mortel de gaz d'échappement
	Risques de carburant explosif
	Risques de brûlure
	Risque de survitesse
	Risque de choc électrique

SECURITE GENERALE

⚠ ATTENTION

- **NE JAMAIS** utiliser ce matériel sans vêtements de protection appropriés, lunettes incassables, protection des voies respiratoires, protecteurs auriculaires, bottes à embout d'acier et autres dispositifs de protection exigés par fonction ou les règlements de ville et d'état.



- **NE JAMAIS** utiliser ce matériel quand vous ne vous sentez pas bien en raison de la fatigue, maladie ou prise médicamenteuse.



- **NE JAMAIS** utiliser ce matériel quand vous êtes sous l'influence de drogues ou d'alcool.



- **TOUJOURS** examiner le matériel pour déceler les fils ou les boulons détachés avant de commencer.
- **NE PAS** utiliser le matériel pour n'importe quel but autre que ses buts ou applications prévus.

AVIS

- Ce matériel devrait être utilisé uniquement par le personnel qualifié âgé de 18 ans et plus.
- Chaque fois que cela est nécessaire, remplacer les étiquettes de plaque signalétique, de fonctionnement et de sécurité quand elles deviennent difficiles à lire.
- Le fabricant n'assume la responsabilité d'aucun accident dû aux modifications de matériel. La modification de matériel non autorisée annulera toutes les garanties.
- **NE JAMAIS** utiliser des accessoires ou des pièces d'assemblage qui ne sont pas recommandés par Multiquip pour ce matériel. Il peut en résulter des dégâts au matériel et/ou des blessures de l'utilisateur.

- **TOUJOURS** connaître l'emplacement de l'extincteur le plus proche.



- **TOUJOURS** connaître l'emplacement de la trousse de secours la plus proche.



- **TOUJOURS** connaître l'emplacement du téléphone le plus proche ou **garder un téléphone sur le lieu de travail**. Avoir également, les numéros de téléphone de l'ambulance, du médecin et des sapeurs-pompiers les plus proches. Cette information sera de valeur inestimable en cas d'urgence.



SÛRETÉ DU GÉNÉRATEUR

⚠ DANGER

- **NE JAMAIS** utiliser le matériel dans une atmosphère explosive ou près des matières combustibles. Il peut en résulter une explosion ou un incendie entraînant des **blessures corporelles graves ou même la mort**.



⚠ AVERTISSEMENT

- **NE JAMAIS** déconnecter n'importe **quels dispositifs d'urgence ou de sécurité**. Ces dispositifs sont destinés pour la sécurité de l'utilisateur. Le débranchement de ces dispositifs peut causer des blessures graves, des dommages physiques ou même la mort. Le débranchement de n'importe lequel de ces dispositifs annulera les garanties.

⚠ ATTENTION

- **NE JAMAIS** graisser les composants ou essayer de faire des réparations sur une machine en marche.

AVIS

- **TOUJOURS** s'assurer que le générateur est sur un sol nivelé avant l'utilisation.
- **TOUJOURS** maintenir la machine en bon état de marche.
- Fixer les dommages à la machine et remplacer toutes les pièces cassées immédiatement.
- **TOUJOURS** entreposer le matériel correctement lorsqu'il n'est pas utilisé. Le matériel devrait être entreposé dans un endroit propre et sec hors de la portée des enfants et des personnes non autorisées.

SECURITE DU MOTEUR

DANGER

- Les gaz d'échappement du carburant du moteur contiennent du monoxyde de carbone toxique. Ce gaz est incolore et inodore, et peut causer la mort si inhalé.
- Le moteur de ce matériel exige un débit d'air de refroidissement continu approprié. **NE JAMAIS** utiliser ce matériel dans un espace clos ou étroit où la circulation d'air est restreinte. Si la circulation d'air est restreinte, elle causera des blessures aux personnes et à la propriété et de sérieux dommages au matériel ou au moteur.

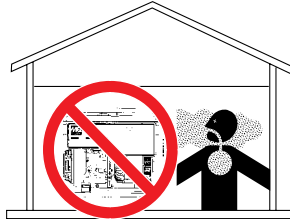

AVERTISSEMENT

- **NE JAMAIS** faire marcher le moteur sans les boucliers thermiques ou les barrières de sécurité.
- **NE PAS** retirer le bouchon de vidange d'huile à moteur alors que le moteur est encore chaud. L'huile chaude jaillira hors du carter de moteur et brûlera sévèrement toute personne proche du générateur.

ATTENTION

- **NE JAMAIS** toucher le collecteur d'échappement, silencieux ou cylindre chauds. Permettre à ces pièces de se refroidir avant de faire des réparations.



AVIS

- **NE JAMAIS** mettre en marche un moteur sans filtre à air ou avec un filtre à air sale. Des dommages de moteur graves peuvent se produire. Faire un entretien fréquent du filtre à air pour éviter un mauvais fonctionnement du moteur.
- **NE JAMAIS** changer les réglages d'usine du moteur ou du régulateur de régime. Les dommages au moteur ou au matériel peuvent survenir avec des plages de vitesse au-delà du maximum permis.
- Les codes d'état de santé et de sécurité et les codes des ressources publiques précisent que dans certains endroits, les pare-étincelles doivent être utilisés sur les moteurs à combustion interne qui utilisent des combustibles hydrocarbures. Un pare-étincelles est un dispositif conçu



pour prévenir le déversement accidentel d'étincelles ou de flammes de l'échappement du moteur. Les pare-étincelles sont qualifiés et évalués par le Service des forêts des États-Unis à cette fin. Afin de se conformer aux lois locales concernant les pare-étincelles, consulter le concessionnaire du moteur ou l'administrateur local de santé et de sécurité.

SÉCURITÉ DE CARBURANT

DANGER

- **NE PAS** ajouter le carburant au matériel s'il est placé à l'intérieur de la plate-forme du camion avec doublure en plastique. La possibilité d'explosion ou d'incendie existe en raison de l'électricité statique.

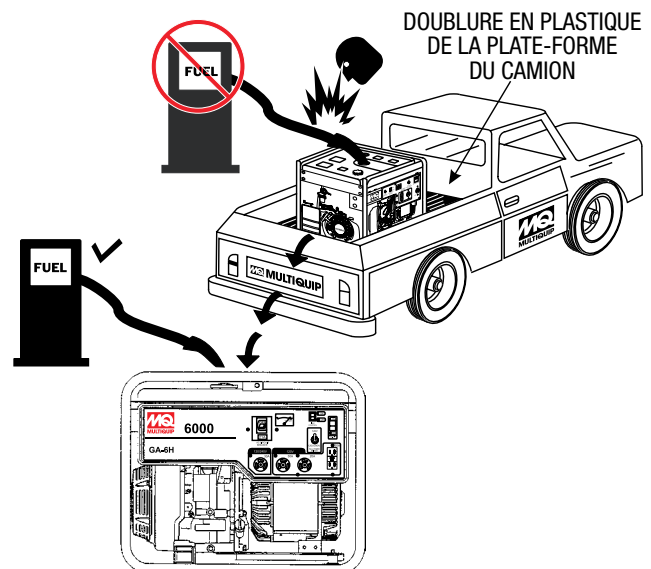

- **NE PAS** démarrer le moteur près du carburant ou de liquides combustibles renversés. Le carburant Diesel est hautement inflammable et ses vapeurs peuvent causer une explosion si enflammé.
- **TOUJOURS** refaire le plein dans un endroit bien aéré, loin des étincelles et des flammes nues.
- **TOUJOURS** faire très attention lors de manipulation de liquides **inflammables**.
- **NE PAS** remplir le réservoir de carburant alors que le moteur est chaud ou en marche.
- **NE PAS** remplir le réservoir à ras-bord, puisque le carburant déversé peut s'enflammer s'il entre en contact avec les pièces chaudes du moteur ou les étincelles provenant du système d'allumage.

■ Entreposer le carburant dans des récipients appropriés, dans des endroits bien aérés et loin des étincelles et des flammes.

■ **NE JAMAIS** utiliser le carburant comme agent nettoyant.

■ **NE PAS** fumer près ou aux environs du matériel. Un incendie ou une explosion pourraient résulter des vapeurs de carburant ou si le carburant est renversé sur un moteur chaud.



SÉCURITÉ ÉLECTRIQUE

DANGER

■ Mettre le générateur ainsi que tous les disjoncteurs **hors tension** avant d'effectuer un entretien sur le générateur ou d'établir un contact avec les prises de sortie.

■ **NE JAMAIS** insérer des objets dans les prises de sortie lors du fonctionnement. Ceci est extrêmement dangereux. Il y a possibilité de **choc électrique, d'électrocution ou de mort.**



■ Le retour de tension au réseau électrique peut causer une **électrocution** et / ou des dommages matériels **NE JAMAIS** connecter le générateur au système électrique d'un bâtiment sans commutateur de transfert ou tout autre dispositif approuvé. Toutes les installations doivent être effectuées par un **électricien agréé** conformément à toutes les lois applicables et les codes électriques. Le manque de faire ainsi pourrait entraîner un choc électrique ou des brûlures, causant des **blessures graves ou même la mort.**



Sécurité du cordon d'alimentation/câble

DANGER

■ **NE JAMAIS** laisser les cordons d'alimentation ou les câbles étendus dans l'eau .

■ **NE JAMAIS se tenir debout dans l'eau** tandis que l'alimentation CA du générateur est transférée à une charge.

■ **NE JAMAIS** utiliser des câbles ou cordons d'alimentation **endommagés** ou **usés** lors du raccordement du matériel au générateur. Vérifier s'il ya des déchirures dans le revêtement isolant.

■ **NE JAMAIS** saisir ou de toucher un cordon d'alimentation ou un câble avec les mains mouillées. Il y a possibilité de **choc électrique, d'électrocution ou de mort.**

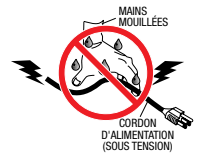

■ Assurez-vous que les câbles d'alimentation sont correctement raccordés aux prises de sortie du générateur. Des raccordements incorrects peuvent causer des chocs électriques et des dommages au générateur.

AVIS

■ **TOUJOURS** s'assurer qu'un cordon d'alimentation ou de rallonge adéquat a été sélectionné pour la tâche. Voir le diagramme de sélection de câble dans ce manuel.

Sécurité de mise à la terre

DANGER

■ **TOUJOURS** s'assurer que les circuits électriques sont bien raccordés à la masse appropriée (tige de mise à la terre) en accord avec le Code national de l'électricité(NEC) et les codes locaux avant d'utiliser le générateur. **Des blessures graves ou la mort par électrocution** peuvent résulter de l'exploitation d'un générateur non relié à la terre.

■ **NE JAMAIS** utiliser la tuyauterie de gaz comme mise électrique à la terre.

SECURITE DE LA BATTERIE (DÉMARRAGE ÉLECTRIQUE SEULEMENT)

DANGER

- **NE PAS** faire tomber la batterie. Il y a un risque d'explosion de la batterie .
- **NE PAS** exposer la batterie aux flammes nues, aux étincelles, aux cigarettes, etc. La batterie contient des gaz et des liquides inflammables. Si ces gaz et liquides entrent en contact avec une flamme ou une étincelle, une explosion pourrait se produire.
- **NE PAS** charger la batterie si elle est gelée. La batterie pourrait exploser. Si la batterie est gelée, la réchauffer à au moins 61 ° F (16 °C).



AVERTISSEMENT

- **TOUJOURS** porter des lunettes de protection lors de la manipulation de la batterie pour éviter une irritation des yeux. La batterie contient des acides qui peuvent causer des blessures aux yeux et la peau.
- Utiliser des gants isolants de bonne qualité lors de l'enlèvement de la batterie.
- **TOUJOURS** maintenir la batterie chargée. Si la batterie n'est pas chargée, le gaz combustible s'accumulera.
- **TOUJOURS** recharger la batterie dans un endroit bien aéré, pour éviter le risque d'une concentration dangereuse de gaz combustibles.
- Si le liquide de la batterie (acide sulfurique dilué) entre en contact avec **les vêtements ou la peau**, rincer immédiatement la peau ou les vêtements, abondamment avec de l'eau.
- Si le liquide de la batterie (acide sulfurique dilué) entre en contact avec **les yeux**, rincer les yeux immédiatement avec beaucoup d'eau et contacter le médecin ou l'hôpital le plus proche pour chercher l'aide médicale.



ATTENTION

- **TOUJOURS** débrancher la **borne NÉGATIVE** de la batterie avant de réparer le générateur.
- **TOUJOURS** garder les câbles de la batterie en bon état de marche. Réparer ou remplacer tous les câbles usés.

SECURITE DE TRANSPORT

ATTENTION

- **NE JAMAIS** permettre à une personne ou à un animal de rester debout sous le matériel tout en le soulevant.

AVIS

- Avant le levage, s'assurer que les pièces du matériel (anse de levage si équipé) ne sont pas endommagés et que les vis ne sont pas desserrées ou manquantes.
- S'assurer toujours que la grue ou le dispositif de levage a été correctement attaché à l'anse de levage (crochet) du matériel.
- **TOUJOURS** arrêter le moteur avant de le déplacer.
- **NE JAMAIS** soulever le matériel alors que le moteur est toujours en marche.
- Bien serrer le bouchon du réservoir de carburant et fermer le robinet de carburant pour éviter tout débordement.
- Utiliser un câble de levage proportionné (câble ou corde) de résistance suffisante.
- Utiliser un crochet de suspension à point unique et soulever directement vers le haut.
- **NE PAS** soulever la machine à des hauteurs inutiles.
- **TOUJOURS** attacher le matériel pendant le transport en l'attachant à l'aide d'une corde.

SÉCURITÉ DE L'ENVIRONNEMENT

AVIS

- Jeter les déchets dangereux correctement. Les exemples de déchets potentiellement dangereux sont l'huile de moteur, carburant et filtres à essence usagés.
- **NE PAS** les récipients pour aliments ou en plastique pour jeter des déchets dangereux.
- **NE PAS** verser les déchets, huile ou carburant directement sur le sol, dans un égout ou dans n'importe quel point d'eau.



CARACTÉRISTIQUES (GÉNÉRATEUR)

Tableau 1. Caractéristiques (Générateur)		
Générateur-alternateur	Modèle	GAC6HZ
	Genre	Type de champ tournant sans brosse
	Excitation	Système à semi-conducteur, statiquement excité
	Vitesse	3600 T/PM
	Système de refroidissement	Autoventilation
	Capacité du réservoir	5 gallons (19 litres)
Source d'alimentation CA 60 Hz	Puissance continue	5.0 kW
	Puissance en attente	6.0 kW
	Tension nominale	120/240V
	Courant max/continu (120V)	50.0/41.6 amps
	Courant max/continu (240V)	25.0/20.8 amps
	Phase	Monophasé (3 fils)
	Fréquence	60 Hz
	Facteur de puissance	1
Dimensions (L x l x H)		30,70 x 20,27 X 18,89 po. (780 X 515 X 480 mm)
Poids à sec Net		216 livres (98 kg.)

AVIS

Conformément à la politique Multiquip d'améliorer continuellement ses produits, les caractéristiques citées dans le présent sont sujettes au changement sans préavis.

CARACTÉRISTIQUES (MOTEUR)

Tableau 2. Caractéristiques (Moteur)		
Moteur	Modèle	HONDA GX340K1EDE2 HONDA GX340U1EDE2
	Genre	Moteur horizontal à essence, refroidi par l'air, 4 temps, monocylindrique, à soupapes en tête
	Course x alésage	3,23 po. X 2,52 po. (82 mm x 64 mm.)
	Cylindrée	20.63 pouce cube (389 cm ³)
	Puissance max	11.0 H.P./3600 T/M.
	Carburant	Essence sans plomb d'automobile
	Capacité d'huile de graissage	1.16 pintes (1.1 litres)
	Système d'alerte d'huile	Oui
	Méthode de contrôle de vitesse	Type centrifuge Fly-weight
	Méthode de démarrage	Démarrage électrique/ manuel
	Batterie	12 Volt @ 26 Ah
Dimensions (L x l x H)	15,0 x 17,7 X 17,4 po. (405 X 450 X 443 mm)	
Poids à sec Net	68.4 livres (31 kg.)	

Effets de l'altitude et de la chaleur

La puissance maximale des moteurs ci-dessus est applicable pour fournir du courant électrique pour le service continu aux conditions ambiantes, conformément à la norme SAE J607 test cord. Les conditions ambiantes ci-dessus sont des conditions d'atmosphère type au niveau de la mer, avec une lecture barométrique de 29,92 pouces et une température de 60 ° F (15,5 ° C).

En général, la puissance de sortie du moteur diminuera 3-1/2% pour chaque 1000 pieds (305 mètres) d'altitude au dessus du niveau de la mer, et 1% pour chaque 10 ° F (-12,2 ° C) au-dessus de la température standard de 60 ° F (15,5 ° C).



Schéma 1. Dimensions

RACCORDEMENT DE LA TERRE

L'écrou et la borne de terre sur le générateur doivent toujours être utilisés pour connecter le générateur à une terre appropriée. Le câble de masse doit être de taille minimale de fil # 8.

Au niveau du générateur, connecter la borne du câble de masse entre la rondelle frein et l'écrou (schéma 2) et bien serrer l'écrou. Branchez l'autre extrémité du câble de masse à une terre appropriée (tige de mise à la terre).

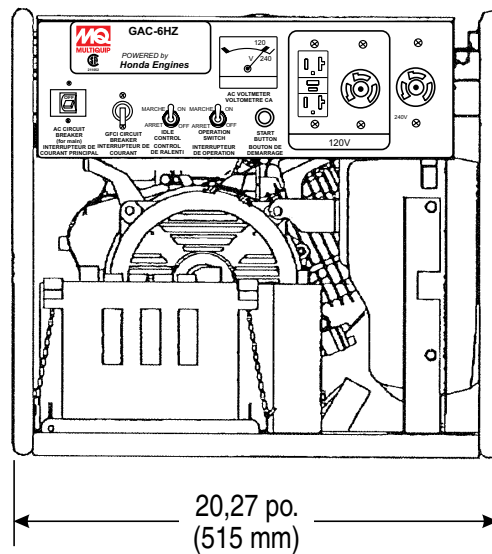
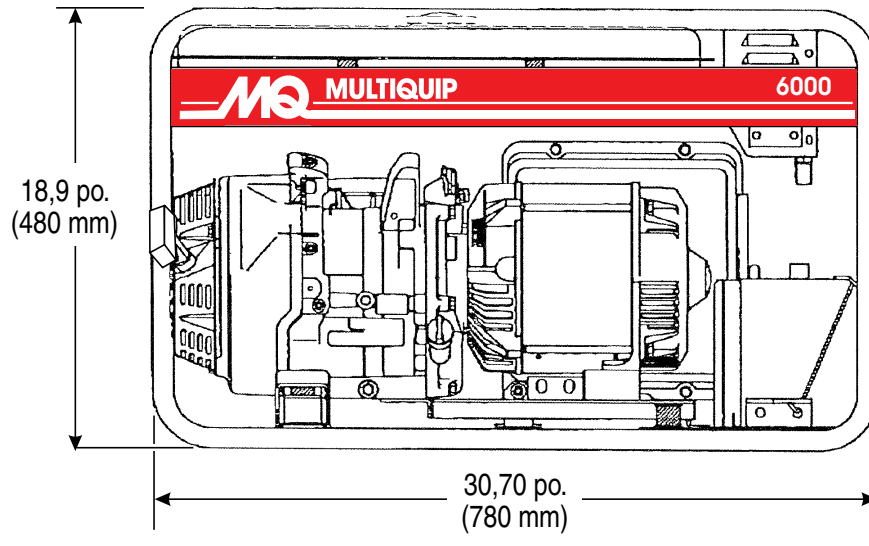

Schéma 2. Mise à la terre du générateur

INSTALLATION EXTÉRIEURE

Si possible, installer le générateur dans un endroit sans débris, passants, et obstacles aériens. Assurez-vous que le générateur est sur un sol nivelé sécuritaire de sorte qu'il ne puisse pas glisser ou se déplacer.

Le lieu d'installation doit être relativement exempt d'humidité et de poussière. Tout le matériel électrique devrait être protégé contre l'humidité excessive. Le non-respect entraîne une détérioration du matériau isolant et se traduira par des courts-circuits et une mise à la terre.

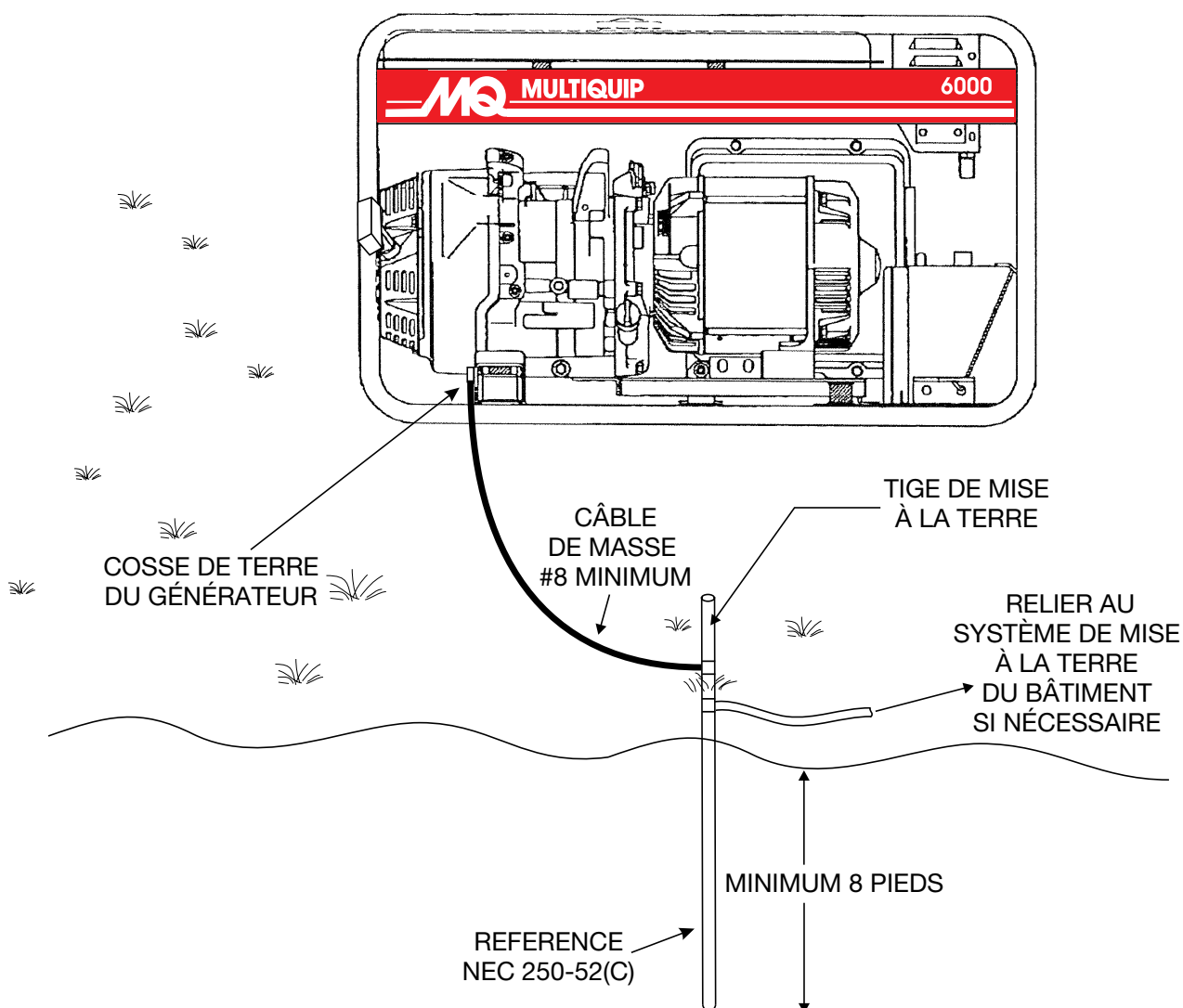
Les matières étrangères telles que la poussière, le sable, les peluches et les matériaux abrasifs ont tendance à provoquer l'usure excessive du moteur et des pièces de l'alternateur.



AVERTISSEMENT



Portez une attention particulière à la ventilation lors de l'utilisation du générateur à l'intérieur des tunnels et des grottes. Les gaz d'échappement contiennent des éléments nocifs. L'échappement du moteur doit être dirigé vers un endroit bien ventilé.

INSTALLATION INTÉRIEURE

Les gaz d'échappement des moteurs à essence sont extrêmement toxiques. Quand un moteur est installé à l'intérieur, les gaz d'échappement doivent être évacués vers l'extérieur. Le moteur doit être installé à au moins deux pieds de tout mur extérieur. L'utilisation d'un tuyau d'échappement trop long ou trop petit, peut entraîner une contre-pression excessive qui fera chauffer le moteur excessivement et peut-être même brûler les valves.

EMPLACEMENT

Le générateur doit toujours être placé sur une surface plane lorsqu'il est en marche. **NE PAS** placer le générateur sur les pentes, car il est possible que le générateur puisse glisser.



DANGER



Un choc électrique est susceptible de se produire quand des vibreurs sont utilisés. Faites attention à la manipulation lors de l'utilisation des vibreurs et toujours utiliser des bottes et des gants en caoutchouc pour isoler le corps d'un court-circuit.

MISE À LA TERRE DU GÉNÉRATEUR

Pour se prémunir contre les chocs électriques et des dommages possibles au matériel, il est important de fournir une bonne **mise à la TERRE**.

L'article 250 (mise à la terre) du Code national de l'électricité (NEC) fournit des directives pour la mise à la terre correcte et précise que le câble de terre doit être relié au système de mise à la terre du bâtiment aussi proche que possible du point d'entrée du câble.

Les articles NEC 250-64 (b) et 250-66 fixent les exigences suivantes à la terre :

1. Utilisez l'un des types de fils suivants pour connecter le générateur à la terre.
 - a. Cuivre - 10 AWG (5,3 mm²) ou plus.
 - b. Aluminium - 8 AWG (8,4 mm²) ou plus.
2. En mettant le générateur à la terre (schéma 2), connecter le câble de masse entre la rondelle frein et l'écrou sur le générateur et bien serrer l'écrou. Brancher l'autre extrémité du câble de masse à la terre.
3. L'article 250-52(c) de NEC spécifie que la tige de mise à la terre doit être enterrée de 8 pieds au minimum dans le sol.

AVIS

Lors de la connexion du générateur au système électrique de n'importe quel bâtiment **TOUJOURS** consulter un électricien autorisé.

FAMILIARISATION

Générateur

Le générateur Multiquip GAC6HZ est conçu comme une source d'énergie portative à double usage, pour des installations d'éclairage de 60 Hz (monophasé), outils électriques, des pompes submersibles et d'autres machines industrielles et de construction.

Le générateur est monté sur des amortisseurs de vibrations en caoutchouc qui ont une contreplaque de base en acier, fixée au châssis de transport protecteur du tuyau en acier. Le châssis de transport protecteur est fait de tuyauterie en acier et s'enroule entièrement autour du générateur pour protéger contre les dommages. Voir les schémas 3 et 4 pour les commandes de base et indicateurs pour le générateur GAC6HZ.

Ce générateur portatif est fourni avec une boîte de commande électrique. Pour réduire les vibrations causées par le moteur, la boîte de commande est également placée sur les isolateurs en caoutchouc.

Boîte de commande

La boîte de commande est équipée de ce qui suit:

- Prise de sortie verrouillable 120V (monophasée).
- Prise verrouillable 240V (monophasée).
- Prise double 120V du disjoncteur différentiel monophasée.
- Disjoncteur principal de 20 Amp
- Disjoncteur différentiel principal de 15 Amp
- Voltmètre CA
- Borne de terre
- Commutateur de commande de ralenti
- Commutateur de fonctionnement
- Commutateur de départ

DANGER

Avant de raccorder ce générateur au système électrique de n'importe quel bâtiment, un électricien agréé doit installer un commutateur d'isolement (transfert).

Des blessures graves ou la mort peuvent survenir sans ce commutateur de transfert.



Schéma 3. Composants de générateur

1. **Disjoncteur principal** – Ce disjoncteur bi-polaire (120/240V, 21 amps) protège le générateur d'un court-circuit ou d'une surcharge. Lors du démarrage du générateur toujours avoir le disjoncteur placé en position d'**ARRÊT**.
2. **Disjoncteur différentiel** – Ce disjoncteur unipolaire (120V, 15 amps) protège la prise de disjoncteur différentiel. Lors du démarrage du générateur toujours avoir le disjoncteur placé en position d'**ARRÊT**.
3. **Commutateur de commande de ralenti** – Le générateur est équipé d'un dispositif de commande de ralenti automatique pour supprimer le bruit et réduire la consommation de carburant.

La commande de ralenti automatique se déclenche automatiquement en vertu d'une condition à vide. Avec la commande de ralenti automatique en « **Marche** », les tours du moteur diminueront automatiquement à environ 2600 tr / min (fonctionnement à vitesse réduite) à moins de 3 secondes après l'arrêt de charge. Lorsque le fonctionnement reprend, la vitesse du moteur est automatiquement augmentée à environ 3600 tr / min (fonctionnement à haute vitesse) aussitôt que la charge est connectée.
4. **Commutateur de fonctionnement** – Placer le commutateur dans la position (haut) «**Marche**» pour un fonctionnement normal. Pour éteindre le générateur, placer le commutateur de fonctionnement en position (bas) « **Arrêt** » .
5. **Voltmètre CA** – Ce voltmètre Indique (avec une marque) la tension de sortie nominale de 60 Hz (monophasé). En outre, le voltmètre peut également être utilisé comme outil de diagnostic. Si l'indicateur du voltmètre (aiguille) est en-dessous de la tension nominale, des problèmes de moteur peuvent exister (T/MN bas / haut). Pour éviter d'endommager le générateur ou les outils électriques, **éteindre** le générateur et contactez votre concessionnaire réparateur Multiquip agréé .
6. **Bouton Démarrer** – Appuyer sur ce commutateur à bouton-poussoir pour mettre en marche le générateur.
7. **Prise double du disjoncteur différentiel** – NEMA 5-15R, la prise du disjoncteur différentiel fournira 120V, 15 amps.
8. **Prise de sortie 120V** – NEMA L5-30R prise verrouillable fournira 120V, 30 amps, 60 Hz.
9. **Prise de sortie 240V** – NEMA L6-20R prise verrouillable fournira 240V, 20 amps, 60 Hz.
10. **Terre** – Cette liaison à la terre doit être connectée à une bonne masse (tige de mise à la terre).
11. **Batterie** – Ce générateur est équipé d'une batterie de 12 volt c.c. Remplacer avec une batterie du type recommandé uniquement.

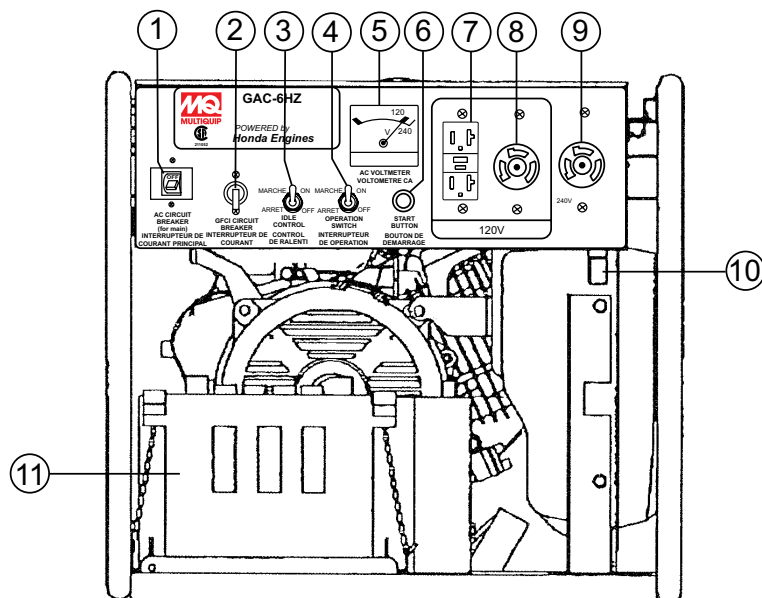

Schéma 4. Composants du générateur (suite)

12. **Bougie d'allumage** – Fournit des étincelles pour le système d'allumage. Régler l'écartement de la bougie à 0,6 - 0,7 mm (0,028 à 0,031 pouces) Nettoyer la bougie d'allumage une fois par semaine.
13. **Silencieux/ bouclier thermique** – Utilisé pour réduire le bruit et les émissions. **NE JAMAIS** toucher ce bouclier thermique lorsque le générateur / soudeur est en cours d'utilisation. Toujours laisser le moteur se refroidir avant l'entretien.
14. **Filtre à air** – Empêche la poussière et autres débris de pénétrer le système du carburant. Retirer l'écrou à oreilles sur le dessus du boîtier de filtre à air pour accéder à l'élément filtrant. **NE JAMAIS** faire tourner le moteur sans filtre à air.
15. **Bouchon du réservoir de carburant** – Retirer ce bouchon pour ajouter l'essence sans plomb dans le réservoir de carburant. Réalimenter avec de l'essence propre sans plomb. S'assurer que le bouchon est bien serré. **NE PAS** trop remplir
16. **Levier d'étrangleur** – Utilisé pour démarrer le moteur. Fermer le levier d'étrangleur au démarrage d'un moteur froid ou par temps froid. L'étrangleur enrichit le mélange de carburant.. Ouvrir le levier d'étrangleur si vous démarrez un moteur chaud ou par temps chaud
17. **Levier du robinet carburant** – Tourner ce levier vers le bas pour démarrer (en bas) l'écoulement de carburant dans le carburateur. Tournez vers le haut pour arrêter (vers le haut) l'écoulement de carburant.
18. **Bouchon de remplissage d'huile du moteur** – Enlever ce bouchon / jauge lorsque l'ajout d'huile moteur est nécessaire. Voir tableau 4 pour le type d'huile moteur recommandé.
19. **Bouchon de vidange d'huile moteur** – Retirer ce bouchon de vidange lorsque la vidange de l'huile du carter est exigée. Remplir avec le type d'huile recommandé comme indiqué dans le tableau 4.
20. **Démarrateur manuel (lanceur)** – Méthode de démarrage manuel. Tirez la poignée du démarreur jusqu'à sentir une résistance, puis tirez vigoureusement et sans secousses.
21. **Réservoir de carburant** – La capacité du réservoir est de 5 gallons (19 litres)
22. **Jauge à essence** – Cette jauge est située sur le dessus du réservoir de carburant. Lire cette jauge pour déterminer quand le niveau du carburant est bas.

AVIS

Ce moteur **HONDA** est équipé d'une capacité d'arrêt lorsque le niveau d'huile est bas . Un capteur intégré éteindra automatiquement le moteur si le niveau d'huile chute en dessous des conditions opérationnelles sûres. Assurez-vous que le générateur est placé sur un sol nivelé. Le fait de placer les générateurs sur un sol nivelé, assurera que le capteur de bas niveau d'huile fonctionnera correctement.

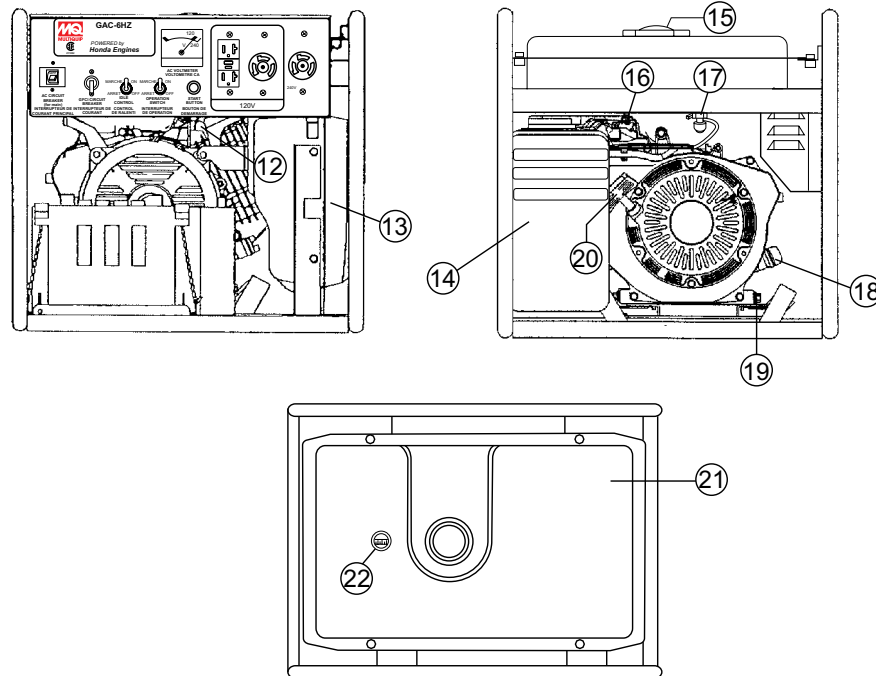
INSPECTION GÉNÉRALE AVANT LA MISE EN MARCHÉ

Outils électriques mis à la terre

Lorsque vous utilisez des outils électriques ou un matériel électrique exigeant l'alimentation en C.A. du générateur, assurez-vous que le cordon de l'outil électrique a une broche de terre ou une double isolation comme le montre le schéma 5.



Schéma 5. Broche de terre

AVIS

Les outils électriques à double isolation et les petits appareils ont des boîtiers spécialement isolés qui éliminent la nécessité d'une broche de terre. Ces types de cordons d'alimentation à double isolation sont conçus de manière à ce qu'aucune pièce du dispositif ne soit sous tension même si l'isolation interne échoue.

Câble de rallonge

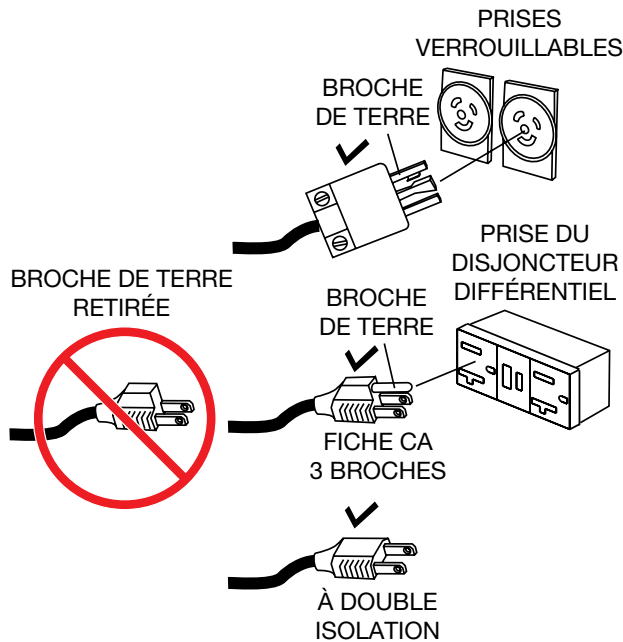
Lorsque le courant électrique doit être fourni à différents outils ou charges à une certaine distance du générateur, des câbles de rallonges sont généralement utilisés. Les câbles doivent être dimensionnés, pour tenir compte de la distance, en longueur et en ampérage de sorte que la chute de tension entre le générateur et le point d'utilisation (charge) soit tenue à un minimum. Utilisez le diagramme de sélection de câble (tableau 3) comme guide pour choisir la taille de câble appropriée.

⚠ DANGER

NE JAMAIS utiliser les outils électriques ou matériel qui n'ont pas une possibilité de mise à la terre; il existe une possibilité d'électrocution, de choc électrique ou de brûlures, ce qui peut provoquer des blessures corporelles graves ou même la **MORT!**

Disjoncteurs différentiels/principal

TOUJOURS placer les disjoncteurs principal et différentiels en position d'**Arrêt** avant de démarrer le moteur.

Tableau 3. Sélection du câble (60 Hz, fonctionnement monophasé)

Courant en ampères	Charge en watts		Longueur maximale des câbles permise			
	120 Volts	240 Volts	Fil #10	Fil #12	Fil #14	Fil #16
2.5	300	600	1000 pi.	600 pi.	375 pi.	250 pi.
5	600	1200	500 pi.	300 pi.	200 pi.	125 pi.
7.5	900	1800	350 pi.	200 pi.	125 pi.	100 pi.
10	1200	2400	250 pi.	150 pi.	100 pi.	
15	1800	3600	150 pi.	100 pi.	65 pi.	
20	2400	4800	125 pi.	75 pi.	50 pi.	

ATTENTION: Les dommages matériels peuvent résulter d'une basse tension.

Avant de commencer

1. Lire les consignes de sécurité au début du manuel.
2. Nettoyez le générateur, en enlevant la saleté et la poussière, surtout le trou d'entrée d'air de refroidissement du moteur, le carburateur et le filtre à air.
3. Examiner le filtre à air, à la recherche de saleté et de poussière. Si le filtre à air est sale, le remplacer par un neuf, au besoin.
4. Examiner le carburateur à la recherche de saleté et de poussière extérieure. Nettoyez avec de l'air comprimé sec.
5. Vérifiez le serrage des écrous de fixation et des boulons

Vérification d'huile moteur

1. Pour vérifier le niveau d'huile moteur, placer le générateur sur un sol nivelé sûr avec le moteur arrêté.
2. Retirer la jauge de remplissage du trou de remplissage d'huile moteur (schéma 6) et essuyer.



Schéma 6. Dépose de la jauge d'huile moteur

3. Insérer et retirer la jauge sans la visser dans le goulot de remplissage. Vérifier le niveau d'huile indiqué sur la jauge.
4. Si le niveau d'huile est bas (schéma 7), remplir jusqu'au bord du trou de remplissage d'huile avec le type d'huile recommandé (tableau 4). La capacité maximale d'huile est de 1,16 pintes (1,1 litres)

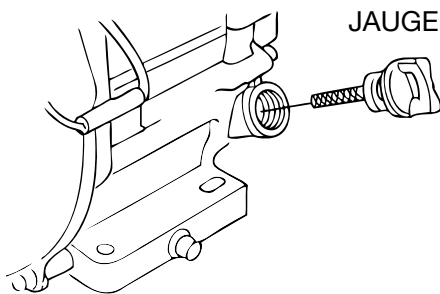

Schéma 7. Dépose de la jauge d'huile moteur (Niveau d'huile)

Saison	Température	Type d'huile
Été	25°C ou plus	SAE 10W-30
Printemps/ Automne	25°C~10°C	SAE 10W-30/20
Hiver	0° ou plus bas	SAE 10W-10

Vérification carburant

1. Fermer le robinet de carburant avant de remplir le réservoir.
2. Retirez le bouchon du réservoir situé sur le dessus du réservoir de carburant.
3. Lire la jauge de carburant située sur le dessus du réservoir de carburant (schéma 8) pour déterminer si le niveau de carburant est bas. Si le niveau de carburant est bas, remplir avec du carburant propre sans plomb.

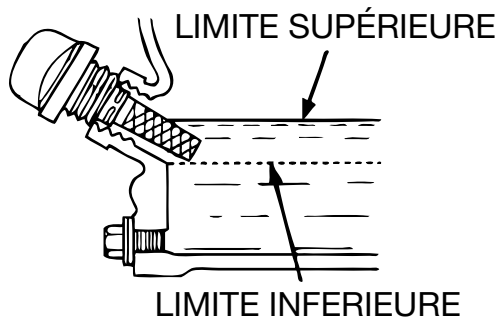

Schéma 8. Jauge de carburant

4. Lors du ravitaillement en carburant, veillez à utiliser un filtre pour la filtration. **NE PAS** remplir complètement le réservoir. **NE PAS** remplir le réservoir au delà de la capacité. Essayer tout déversement de carburant **immédiatement!**

Vérification de la batterie

TOUJOURS s'assurer que les câbles de batterie (schéma 9) sont correctement connectés aux bornes de la batterie comme indiqué ci-dessous. Le **câble rouge** est connecté à la borne positive de la batterie, et le **câble noir** est connecté à la borne négative de la batterie.

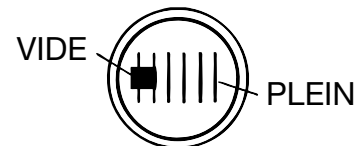

Schéma 9. Connexions de la batterie

Cette section est destinée à aider l'utilisateur durant la mise en marche initiale du générateur portatif. Il est extrêmement important que cette section soit lue attentivement avant d'utiliser le générateur dans ce domaine.

Avant de mettre le moteur en marche

1. Veillez à débrancher tous les charges électriques du générateur avant de démarrer le moteur.
2. **NE JAMAIS** démarrer le moteur alors que le disjoncteur principal est en position de **Marche**. Toujours placer le disjoncteur (schéma 10) en position **ARRÊT** avant de commencer.

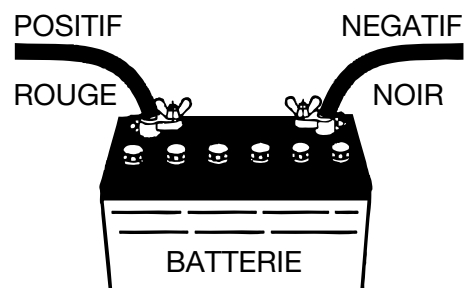

Schéma 10. Disjoncteur principal (Arrêt)

3. **NE JAMAIS** démarrer le moteur alors que le disjoncteur différentiel est en position de **Marche**. Toujours placer le disjoncteur (schéma 11) en position **ARRÊT** avant de démarrer le moteur.

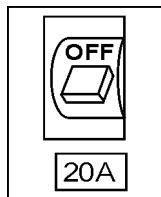

Schéma 11. Disjoncteur différentiel (Arrêt)

Démarrage du moteur

1. Placer le levier du robinet à essence du moteur (schéma 12) à la position **Marche**.



Schéma 12. Levier de robinet à essence du moteur (Marche)

2. Placez le levier d'étrangleur (schéma 13) en position **FERMÉ** lors du démarrage d'un moteur froid .

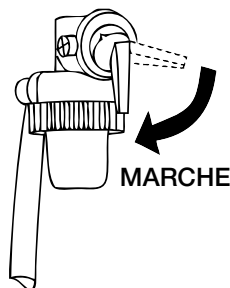

Schéma 13. Levier d'étrangleur

3. Placez le levier d'étrangleur (schéma 13) en position **OUVERT** lors du démarrage d'un moteur chaud ou par temps chaud.
4. Placer le commutateur de fonctionnement du générateur (schéma 14) en position de **Marche** .

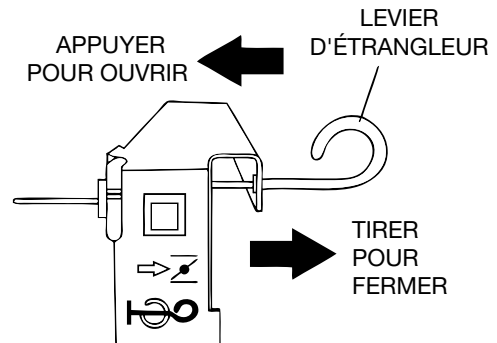

Schéma 14. Commutateur de fonctionnement (Marche)

5. Appuyer sur le commutateur de départ à bouton-poussoir du générateur (schéma 15) et écouter le moteur démarrer. Si la batterie n'est pas installée, procéder à l'étape 6.

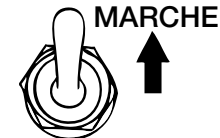

Schéma 15. Commutateur de départ à bouton-poussoir

6. Saisir la poignée du démarreur (schéma 16) et tirez-la lentement. La résistance devient plus dure à une certaine position, correspondant au point de compression. Tirer la poignée du démarreur vigoureusement et sans secousses pour le démarrage.

POIGNÉE DU DÉMARREUR



Schéma 16. Poignée du démarreur

AVIS

NE PAS tirer le câble de démarreur jusqu'au bout.

NE PAS relâcher le câble de démarreur après l'avoir tiré. Lui permettre de se rembobiner aussitôt que possible.

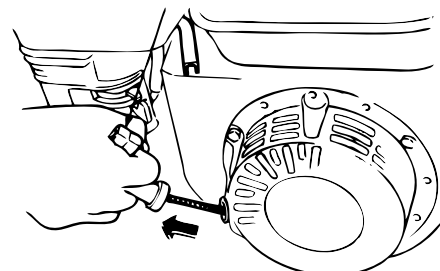
- Si le moteur a démarré, renvoyer lentement le levier d'étrangleur (schéma 13) à la position **OUVERT**. Si le moteur n'a pas démarré, répétez les étapes de 1 à 8.
- Avant que le générateur soit mis en service, faire tourner le moteur pendant 3-5 minutes. Vérifiez les odeurs inhabituelles, les fuites de carburant, et les bruits qui s'associeraient avec des composants desserrés.
- Placer le commutateur de commande de ralenti (schéma 17) en position (bas) **Arrêt**. Cela permettra à la vitesse du moteur de tourner à environ 3600 t/min.



Schéma 17. Commutateur de commande de ralenti (Arrêt)

AVIS

Le fait de placer le commutateur de commande de ralenti en position d'**Arrêt** (schéma 17), permettra au moteur de tourner à la vitesse maximale d'environ 3600 t/min.

Lorsque le commutateur de commande de ralenti (schéma 18) est placé en position haute (**Marche**), le générateur fonctionnera au ralenti (2200 tr/min), jusqu'à ce qu'une charge soit appliquée; à ce moment-là le régime du moteur grimpera jusqu'à 3600 t/mn tant que la charge est appliquée.

Lorsque la charge n'est pas utilisée, la vitesse du moteur chutera de nouveau au mode de ralenti après environ 3 secondes.



Schéma 18. Commutateur de commande de ralenti (Marche)

- Toujours placer le disjoncteur principal (schéma 19) en position **Marche**.

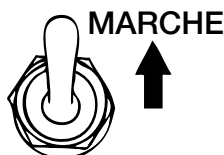

Schéma 19. Disjoncteur principal (Marche)

- Toujours placer le disjoncteur différentiel (schéma 20) en position **Marche**.

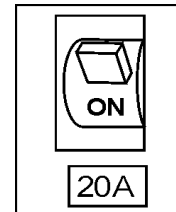

Schéma 20. Disjoncteur différentiel (Marche)

- Lire le voltmètre sur le panneau avant du générateur (schéma 21) et vérifier que 120 volt CA est affiché. A l'aide d'un voltmètre externe comme montré sur le schéma 21, vérifier que 120 volt CA est présent à la prise verrouillable 120V et aux prises doubles du disjoncteur différentiel.

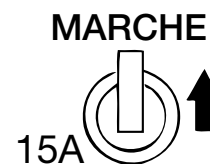

Schéma 21. Prises 120V/disjoncteur différentiel

13. Lire le voltmètre sur le panneau avant du générateur (schéma 22) et vérifier que 240 volt CA est affiché. A l'aide d'un voltmètre externe comme montré sur le schéma 20, vérifier que 240 volt CA est présent à la prise verrouillable 240V.

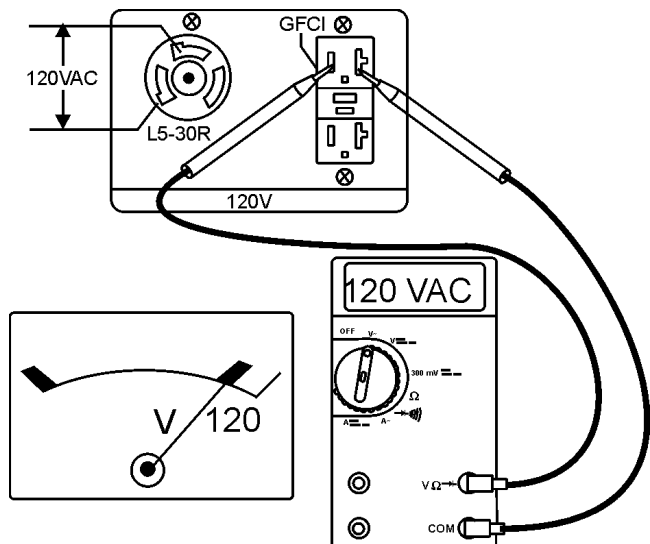

Schéma 22. Prise 240V

AVIS

Lorsque vous utilisez une combinaison de prises double, la charge totale ne doit pas dépasser la capacité nominale du générateur.

14. La connexion des charges (outils électriques, éclairage etc.) aux prises du générateur peut maintenant être faite.

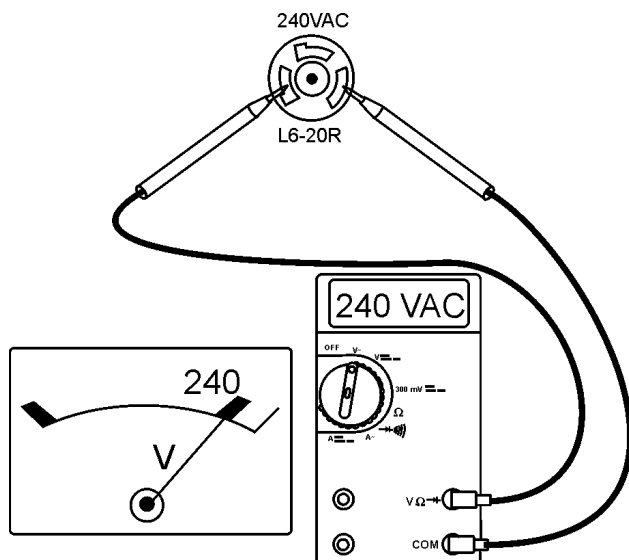
Arrêt du moteur (arrêt normal)

1. Toujours placer le disjoncteur principal (schéma 23) en position **Arrêt**.



Schéma 23. Disjoncteur principal (Arrêt)

2. Toujours placer le disjoncteur différentiel (schéma 24) en position **Arrêt**.

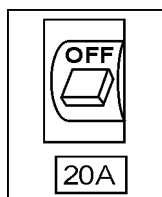

Schéma 24. Disjoncteur différentiel (Arrêt)

3. Placer le commutateur de commande de ralenti (schéma 25) en position d'**Arrêt**.



Schéma 25. Commutateur de commande de ralenti (Arrêt)

4. Laisser le moteur tourner au ralenti sans charge pendant 2-3 minutes.
5. Pour arrêter le moteur, placer le commutateur de fonctionnement du générateur (figure 26) dans la position **Arrêt**.



Schéma 26. Commutateur de fonctionnement (Arrêt)

6. Placer le levier du robinet à essence du moteur (schéma 27) à la position **Arrêt**.



Schéma 27. Levier de robinet à essence du moteur (Arrêt)

7. Enlever toutes les charges du générateur.

Arrêt d'urgence

8. Placer le commutateur de fonctionnement (schéma 26) en position d'**Arrêt**

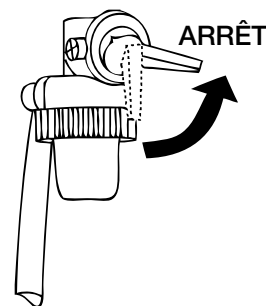
PRÉPARATION POUR L'ENTREPOSAGE À LONG TERME

Stockage de générateur

Pour l'entreposage du groupe électrogène de plus de 30 jours, les instructions suivantes sont requises:

- Vidanger le réservoir de carburant complètement, ou ajouter STA-BIL au carburant.
- Faire tourner le moteur jusqu'à ce que l'essence dans le carburateur soit complètement consommée.
- Vider complètement l'huile du carter et remplir avec de l'huile fraîche.
- Retirez la bougie, versez 2 ou 3 cc d'huile SAE 30 dans le cylindre et tourner lentement pour distribuer l'huile.
- Tourner lentement le moteur, plusieurs fois, avec le câble de démarreur et installer une nouvelle fiche.
- Tirer le câble du démarreur lentement et s'arrêter au point de compression.
- Nettoyer toutes les pièces externes du groupe électrogène avec un chiffon.
- Couvrir le groupe électrogène et conserver dans un endroit propre et sec.

Utilisez le tableau 5 comme guide général d'entretien lors de l'entretien de votre moteur. Pour plus d'informations détaillées d'entretien du moteur, se référer au manuel du propriétaire du moteur fourni avec votre moteur.

Tableau 5. Programme d'entretien du moteur							
DESCRIPTION (3)	FONCTIONNEMENT	AVANT	PREMIER MOIS OU 10 HEURES.	TOUS LES 3 MOIS OU 25 HEURES.	TOUS LES 6 MOIS OU 50 HEURES.	CHAQUE ANNÉE OU 100 HEURES.	TOUS LES 2 ANS OU 200 HEURES.
Huile moteur	VÉRIFICATION	X					
	CHANGER						
Filtre à air	VÉRIFICATION	X	X				
	CHANGER			X (1)			
Tous les écrous et boulons	RESSERRER SI NÉCESSAIRE	X					
Bougie d'allumage	CHANGER				X		
	REMPACER						X
Ailettes de refroidissement	VÉRIFICATION				X		
Pare-étincelles	NETTOYER					X	
Réservoir à carburant	NETTOYER					X	
Filtre à essence	VÉRIFICATION					X	
Marche au ralenti	VÉRIFICATION-AJUSTER					X (2)	
Jeu des soupapes	VÉRIFICATION-AJUSTER						X (2)
Conduites carburant	VÉRIFICATION	Tous les 2 ans, remplacer si nécessaire (2)					

(1) Entretien plus fréquemment si utilisé dans des endroits **POUSSIÉREUX**.

(2) Ces pièces doivent être réparées par votre concessionnaire réparateur, sauf si vous avez les outils adéquats et que vous êtes mécaniquement apte. Consultez le manuel de réparation HONDA pour les procédures de service.

(3) Pour un usage commercial, enregistrer les heures d'utilisation afin de déterminer les intervalles d'entretien appropriés.

Entretien

Effectuer les procédures d'entretien régulier comme définies par le tableau 5 et ci-dessous:

Quotidiennement

- Nettoyer à fond la saleté et l'huile du moteur et de la zone de commande. Nettoyer ou remplacer les éléments du filtre à air, si nécessaire.. Vérifier et resserrer tous les dispositifs de fixation si nécessaire.

Hebdomadaire

- Retirer le bouchon du réservoir et nettoyer l'intérieur du réservoir de carburant.
- Enlever ou nettoyer le filtre au fond du réservoir.
- Retirer et nettoyer la bougie d'allumage (schéma 28), puis régler l'écartement à 0,024 ~ 0,028 pouce (0,6 ~ 0,7 mm). Cette unité a un allumage électronique, qui ne nécessite aucun ajustement.



Schéma 28. Écartement des bougies d'allumage

Huile moteur

1. Vidanger l'huile du moteur lorsqu'elle est chaude comme montré sur le schéma 29.
2. Retirer le boulon de vidange d'huile et la rondelle d'étanchéité et laisser l'huile se vider dans un récipient approprié.
3. Remplacer l'huile du moteur par le type d'huile recommandé comme indiqué dans le tableau 4. Pour la capacité de l'huile moteur, voir le tableau 2 (caractéristiques techniques du moteur). **NE PAS** trop remplir.
4. Installer le boulon de vidange avec sa rondelle d'étanchéité et bien serrer.

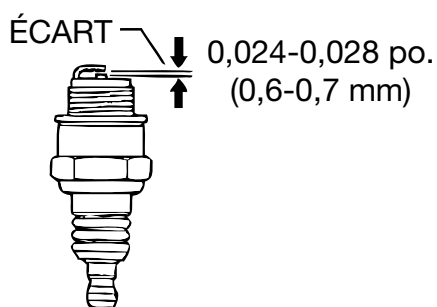

Schéma 29. Vidange d'huile moteur

Filtre à air du moteur

! DANGER

NE PAS utiliser l'essence comme dissolvant de nettoyage, car il existe une possibilité d'incendie ou d'explosion qui peuvent endommager le matériel et causer des blessures corporelles graves ou même la **MORT!**

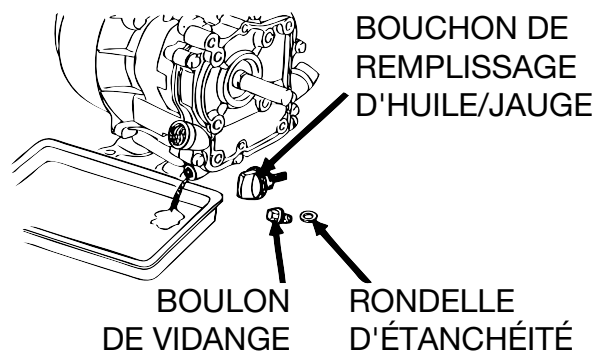
1. Retirer le couvercle du filtre à air et filtre en mousse comme le montre le schéma 30.
2. Nettoyer le filtre en mousse à l'eau chaude savonneuse ou avec un dissolvant ininflammable. Rincer et sécher soigneusement. Tremper l'élément filtrant dans l'huile moteur propre et essorer l'excès d'huile complètement de l'élément filtrant avant d'installer.



Schéma 30. Filtre à air du moteur

SCHÉMA DE CÂBLAGE DU GÉNÉRATEUR

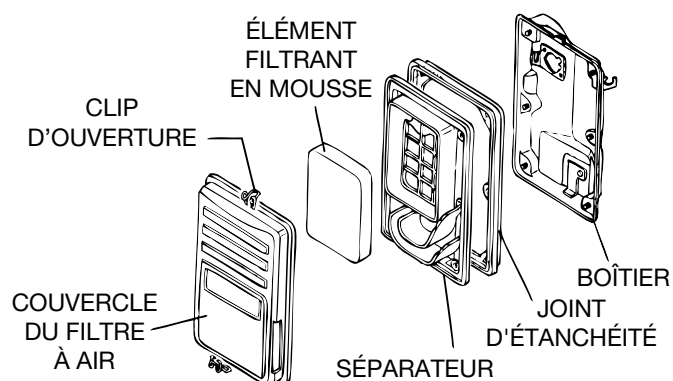
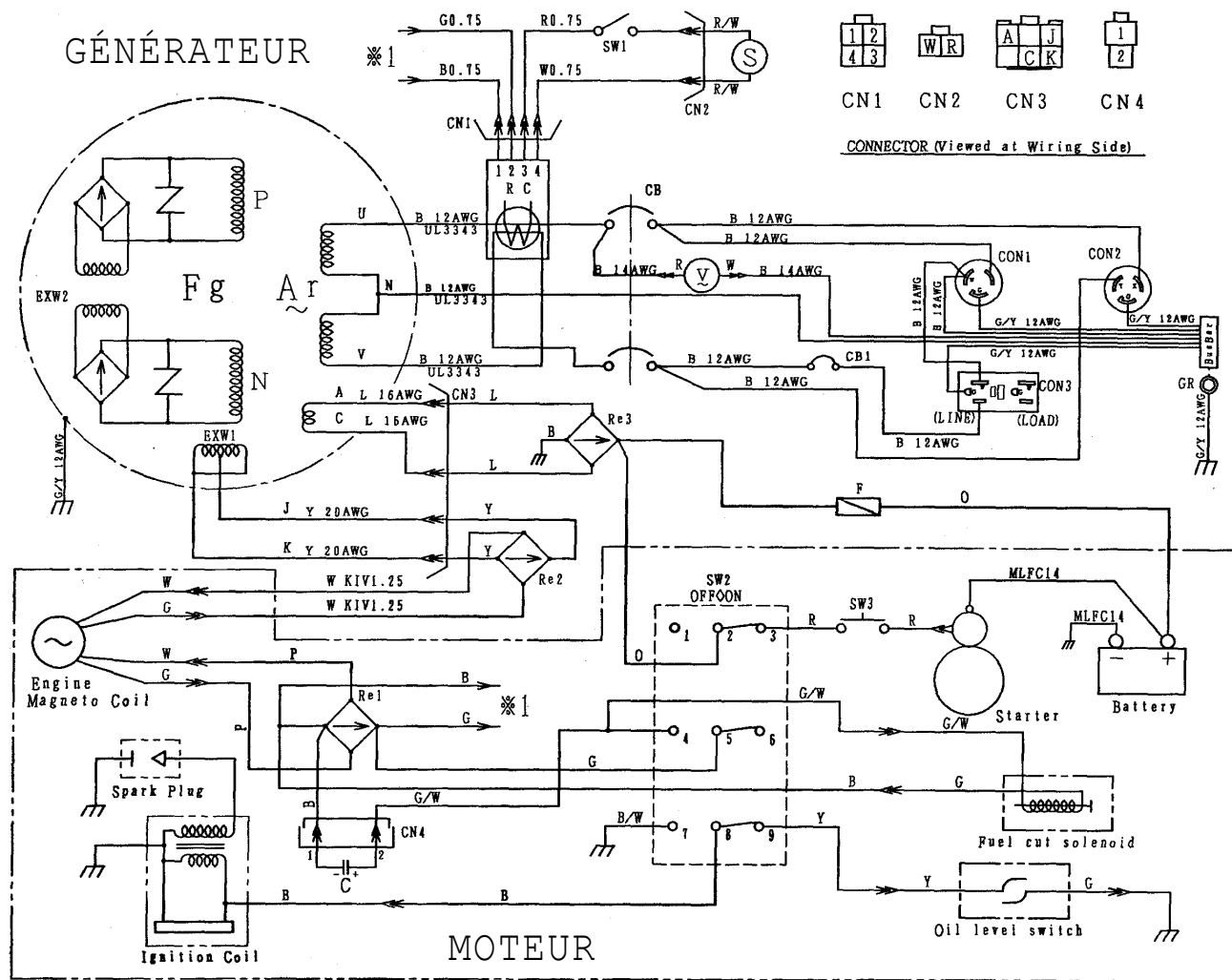

SYMBOLE	NOM DE PIÈCE
Ar	Enroulement d'induit
Fg-PN	Enroulement de champ
EXW1-2	Enroulement d'excitation
V	Voltmètre CA (120/240)
Re1-3	Redresseur
CON1	Prise L5-30R
CON2	Prise L6-20R
CON3	Prise 5-15R
CB	UPM-2 20A
CB1	CP-31E/15N 15A
SW1	Commutateur de commande de ralenti
SW2	Commutateur de fonctionnement
SW3	Commutateur de départ
RC	Dispositif de commande de ralenti
S	Solénoïde de commande de ralenti
GR	Borne de terre T-3830
C	Condensateur 50V @ 1000µf

Code couleur de câblage			
Symbole	Couleur	Symbole	Couleur
B	NOIR	R	ROUGE
L	BLEU	W	BLANC
BR	MARRON	Y	JAUNE
G	VERT	LB	BLEU CLAIR
GR	GRIS	LG	VERT CLAIR
V	VIOLET	O	ORANGE
P	ROSE		

Schéma 31. Schéma de câblage du générateur (GAC6HZ)

Tableau 6. Dépannage du moteur

Symptôme	Cause possible	Solution
Difficile de démarrer. Le carburant est disponible, mais pas d'ÉTINCELLE à la bougie d'allumage.	Bougie d'allumage en relais?	Vérifier l'écartement, l'isolant ou remplacer la bougie d'allumage.
	Dépôt de carbone sur la bougie?	Nettoyer ou changer la bougie d'allumage.
	Court-circuit dû à une isolation de bougie d'allumage défectueuse?	Examiner l'isolation de bougie d'allumage. Remplacer si usée.
	Écart des bougies d'allumage incorrect?	Remettre à la bonne distance.
Difficile de démarrer. Le carburant est disponible, et l'ÉTINCELLE est présente à la bougie d'allumage.	L'interrupteur Marche/arrêt est court-circuité?	Vérifier le câblage de commutateur. Remplacer le commutateur.
	Bobine d'allumage défectueuse?	Remplacer la bobine d'allumage.
	Écart des bougies incorrect, pointes sales?	Remettre l'écartement des pointes à la bonne distance et nettoyer les pointes.
	Isolation du condensateur usée ou court-circuitée ?	Remplacer le condensateur.
	Fil de bougie d'allumage cassé ou court-circuité ?	Remplacer le câblage défectueux de bougie d'allumage.
Difficile de démarrer. Le carburant est disponible, et l'ÉTINCELLE est présente à la bougie d'allumage et la compression est normale.	Type de carburant inapproprié?	Vidanger le système d'essence et remplir avec le type de carburant approprié.
	Eau ou poussière dans le système de carburant?	Rincer le système de carburant.
	Filtre à air sale?	Nettoyer ou remplacer le filtre à air.
Difficile de démarrer. Le carburant est disponible, et l'ÉTINCELLE est présente à la bougie d'allumage et la compression est basse.	Soupape d'aspiration /d'échappement est coincée ou dépassee?	Fermer les valves.
	Segment de piston et /ou cylindre usagé(s)?	Remplacer les segments de piston ou le piston.
	Culasse et/ou bougie d'allumage n'est pas bien serrée?	Serrer les boulons de culasse et de bougie d'allumage.
	Joint de culasse et / ou joint de bougie d'allumage endommagé(s)?	Remplacer les joints statiques de la culasse et de la bougie d'allumage.
Aucun combustible présent dans le carburateur.	Carburant non disponible dans le réservoir de carburant?	Remplir avec le type de carburant approprié.
	Le robinet de carburant ne s'ouvre pas correctement ?	Appliquer du lubrifiant pour desserrer le levier du robinet de carburant. Remplacer au besoin.
	Filtre à essence bouché?	Remplacer le filtre à essence.
	Trou d'évent du bouchon de réservoir de carburant bouché ?	Nettoyer ou remplacer le bouchon du réservoir de carburant .
	De l'air dans la tuyauterie d'essence?	Purger la tuyauterie à essence.
Faible en puissance. La compression est correcte et il n'y a pas de ratés d'allumage.	Filtre à air sale?	Nettoyer ou remplacer le filtre à air.
	Niveau inadéquat dans le carburateur?	Vérifier le réglage du flotteur de carburateur. Reconditionner le carburateur.
	Bougie d'allumage défectueuse?	Nettoyer ou changer la bougie d'allumage.

Tableau 6. Dépannage moteur (suite)

Symptôme	Cause possible	Solution
Faible en puissance. La compression est correcte mais il y a des ratés du moteur.	Eau dans le système de carburant?	Vidanger le système d'essence et remplir avec le type de carburant approprié.
	Bougie d'allumage encrassée?	Nettoyer ou changer la bougie d'allumage
	Bobine d'allumage défectueuse?	Remplacer la bobine d'allumage.
Moteur surchauffe.	Chaleur de combustion de la bougie d'allumage inadéquate?	Remplacer par le type correct de bougie d'allumage.
	Type de carburant inapproprié?	Remplir avec le type de carburant correct.
	Ailettes de refroidissement encrassées?	Nettoyer les ailettes de refroidissement.
Vitesse de rotation fluctuante.	Réglage correct du régulateur?	Régler le régulateur
	Ressort du régulateur défectueux?	Remplacer le ressort du régulateur.
	Débit de carburant réduit?	Vérifier s'il y a des fuites ou des encrassements dans le système de carburant.
Anomalie du démarreur manuel.	Mécanisme du lanceur bouché par la poussière et la saleté?	Nettoyer l'ensemble du lanceur avec de l'eau et du savon.
	Ressort spiralé desserré?	Remplacer le ressort spiralé.

DÉPANNAGE (GÉNÉRATEUR)

Tableau 7. Dépannage du générateur

Symptôme	Problème possible	Solution
Basse tension	Vitesse de moteur trop basse ?	Augmenter la vitesse du moteur au régime-moteur nominal.
Basse tension. Vitesse normale du moteur 3650 tr / min (sans charge), 2500 tr / min (ralenti)	Voltmètre CA ne marche pas ?	Remplacer le Voltmètre CA .
	Mauvais fonctionnement du câblage interne de la boîte de commande ?	Vérifier le câblage de la boîte de commande.
	Bobine d'allumage défectueuse?	Vérifiez les fils d'allumage rouge et vert. Remplacer les fils d'allumage si nécessaire.
	Anomalie d'enroulement rotorique?	Vérifier ou remplacer le rotor.
	Anomalie d'enroulement du stator?	Vérifier ou remplacer le stator.
	Mauvais fonctionnement du rupteur de fuite?	Vérifier ou remplacer CB1.
	Mauvais fonctionnement du commutateur de puissance maximale?	Vérifier le commutateur de puissance maximale et son circuit.
Tension de sortie trop élevée.	Vitesse de moteur trop élevée?	Abaisser la vitesse du moteur au régime-moteur nominal.
Tension de sortie trop élevée. Vitesse normale du moteur 3650 tr / min (sans charge), 2500 tr / min (ralenti)	Mauvais fonctionnement du câblage interne de la boîte de commande	Vérifier le câblage de la boîte de commande.
Disjoncteur ne s'allume pas « À VIDE »	Disjoncteur défectueux ?	Remplacer le disjoncteur.
Le disjoncteur s'allume « CHARGÉ », mais se déclenche immédiatement.	Condition de surcharge?	Réduire la charge ou remplacer le disjoncteur.
	Circuit de charge est court-circuité?	Examiner le circuit de charge à la recherche d'un court-circuit.
N'accélère pas de bas en haut « À VIDE »	Solénoïde coincé ?	Examiner le solénoïde.
	Commutateur de commande de ralenti défectueux?	Vérifier ou remplacer le commutateur de commande de ralenti.
N'accélère pas de bas en haut « CHARGE ACTIVE »	Mauvais fonctionnement du commutateur de commande de ralenti ?	Vérifier ou remplacer le commutateur de commande de ralenti.
	Mauvais fonctionnement du dispositif de commande de ralenti ?	Vérifier ou remplacer le dispositif de commande de ralenti.
	Câblage interne de la boîte de commande défectueux ?	Vérifier le câblage de la boîte de commande.
Ne ralentit pas, pas de « TENSION DE SORTIE ».	Enroulements rotoriques défectueux ?	Vérifier ou remplacer le rotor.
	Solénoïde défectueux ?	Vérifier ou remplacer le solénoïde .
	Dispositif de commande de ralenti défectueux ?	Vérifier ou remplacer le dispositif de commande de ralenti.
	Solénoïde défectueux ?	Vérifier ou remplacer le dispositif de commande de ralenti.
Ne décélère pas, mais a une « TENSION DE SORTIE ».	Mauvais fonctionnement du câblage de la boîte de commande ?	Vérifier le câblage de la boîte de commande, remplacer tous les composants défectueux.
	Solénoïde défectueux ?	Vérifier ou remplacer le solénoïde .
	Mauvais fonctionnement du dispositif de commande de ralenti ?	Vérifier ou remplacer le dispositif de commande de ralenti.

EXPLICATION DES CODES DANS LA COLONNE DES REMARQUES

La section suivante explique les différents symboles et remarques utilisés dans la section des pièces de ce manuel. Si vous avez des questions, contactez les numéros d'assistance énumérés sur la dernière page du manuel.

AVIS

Le contenu et les numéros de pièce indiqués dans la section des pièces peuvent changer **sans avis préalable**. Multiquip ne garantit pas la disponibilité des pièces indiquées.

LISTE ÉCHANTILLON DE PIÈCES

N°	N° DE PIÈCE	NOM DE PIÈCE	QTÉ	REMARQUES
1	12345	BOULON	1	COMPREND 1/% DES ARTICLES
2%		RONDELLE, 1/4 PO.		N'EST PAS VENDU SÉPARÉMENT
2%	12347	RONDELLE, 3/8 PO.	1	MQ-45T UNIQUEMENT
3	12348	TUYAU	A/R	FABRIQUER SUR PLACE
4	12349	ROULEMENT	1	S/N 2345B ET PLUS

N° de colonne

Symboles uniques — Tous les articles avec le même symbole unique

(@, #, +, %, or >) dans la colonne du numéro appartiennent au même ensemble ou kit, chose qui est indiquée par une note dans la colonne des «Remarques».

Numéros d'articles en doubles — Numéros en doubles indiquent plusieurs numéros de pièces, qui sont en vigueur pour le même article général, tel que différentes tailles de gaines de protection pour lames de scie en service ou une pièce qui a été mise à jour sur des versions plus récentes de la même machine.

AVIS

Lorsque vous commandez une pièce qui a plus d'un numéro d'article indiqué, consulter la colonne de remarques pour vous aider à trouver la bonne pièce à commander.

Colonne de N° DE PIÈCE

Numéros utilisés - Les numéros de pièces peuvent être indiqués par un numéro, une inscription blanche, ou à déterminer.

À déterminer est généralement employé pour montrer une pièce pour laquelle un numéro de pièce officiel n'a pas été attribué au moment de la publication.

Une réponse en blanc indique généralement que l'article n'est pas vendu séparément ou qu'il n'est pas vendu par Multiquip. D'autres éléments peuvent être éclaircis dans la colonne des «Remarques».

QTE Colonne

Numéros utilisés - Les numéros de pièces peuvent être indiqués par un numéro, une inscription blanche, ou au besoin.

Au besoin est généralement employé pour les tuyaux ou autres pièces qui sont vendues en vrac et coupées à la longueur.

Une réponse en blanc indique généralement que l'article n'est pas vendu séparément. D'autres éléments peuvent être éclaircis dans la colonne des «Remarques».

REMARQUES Colonne

Certaines des notes les plus fréquentes trouvées dans la colonne « Remarques » sont énumérées ci-après. D'autres notes additionnelles requises pour décrire l'article peuvent également être montrées.

Ensemble/Kit — Tous les articles sur la liste des pièces avec le même symbole unique seront inclus quand cet article est acheté.

Indiqué par:

“INCLUT ARTICLES AVEC (symbole unique)”

Coupeure de numéro de série - Employée pour indiquer une gamme de numéros de série où une certaine partie est utilisée.

Indiqué par:

«S/N XXXXX ET EN-DESSOUS»

«S/N XXXXX ET AU-DESSUS»

«S/N XXXXX ET AU-DESSUS»

Utilisation spécifique de numéro de modèle - Indique que la pièce est utilisée uniquement avec le numéro de modèle spécifique ou la variante de numéro de modèle indiqué. Peut également être utilisé pour montrer qu'une pièce n'est PAS utilisée sur un modèle spécifique ou une variante de numéro de modèle.

Indiqué par:

“XXXXX UNIQUEMENT”

“N'EST PAS UTILISE SUR XXXX”

« Fabriquer/obtenir localement » - Indique que la pièce peut être achetée dans n'importe quelle quincaillerie ou fabriquée à partir d'articles disponibles. Les exemples comprennent les câbles de batterie, les cales, ainsi que certaines rondelles et écrous.

« Non vendu séparément » - Indique qu'un article ne peut pas être acheté séparément et qu'il fait soit partie d'un ensemble/kit qui peuvent être achetés, ou n'est pas disponible pour la vente par Multiquip.

GAC6HZ GÉNÉRATEUR PORTATIF 60 HZ AVEC MOTEURS À ESSENCE HONDA GX340K1EDE2/GX340U1EDE2

1 à 3 unités

Qté	Numéro de pièce	Description
1.....	0810106004.....	BOUCHON DU RÉSERVOIR DE CARBURANT
1.....	0810107103.....	FILTRE À ESSENCE
1.....	3015419604.....	SUSPENSION CAOUTCHOUC
4.....	1725419214.....	SUSPENSION CAOUTCHOUC
3.....	9807955846.....	BOUGIE D'ALLUMAGE
1◆.....	15510ZE2043.....	ENSEMBLE DE COMMUTATEUR, ALERTE D'HUILE
1◇.....	15510ZE2053.....	ENSEMBLE DE COMMUTATEUR, ALERTE D'HUILE
1.....	34150ZH7003.....	UNITÉ D'ALERTE, HUILE
2.....	28462ZE3W01.....	CÂBLE, LANCEUR
3.....	17211899000.....	ÉLÉMENT FILTRE À AIR

AVIS

Les numéros de pièces sur cette liste de pièces de rechange proposée, peuvent remplacer les numéros de pièces montrés sur la liste des pièces ci-après.

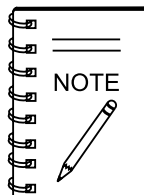

◆GX340K1EDE2: Modèle GAC6HZ AOUT 2007 ET AVANT

◇GX340U1EDE2: Modèle GAC6HZ JAN. 2008 ET PLUS RÉCENT

GAC6HZ — ENSEMBLE PLAQUE SIGNALÉTIQUE ET ÉTIQUETTES

S/N 5561048 AND BELOW

7 FUEL LOCK / ROBINET D'ESSENCE / OFF / FERMER

10 Insulation System --- B
Maximum ambient
Température --- 40°C (104°F)
Système d'insulation --- B
Température ambiante
maximum --- 40°C (104°F)

1 **CAUTION**
Do not use in rain or snow.
ATTENTION
Ne pas utiliser en cas de pluie ou neige.

2 **CAUTION/ATTENTION**
HOT PARTS can burn skin.
DO NOT touch until the lamp has sufficiently cooled.
Danger de brûlure, pièces chaudes.
Ne touchez pas avant que l'appareil ne soit suffisamment refroidi.

3 **WARNING/ATTENTION**
Only qualified personnel in well-ventilated areas.
Do not inhale exhaust gases.
Do not use equipment that does not have proper exhaust.
Ne respirez pas les gaz d'échappement.
Only qualified personnel should install, use or service this equipment.
Seul un personnel qualifié devrait installer, utiliser ou de réparer cet équipement.

4 **DANGER**
Do not touch metal terminals or internal wiring parts in operation.
Do not touch or use terminals, wires or the battery terminals when engine or equipment is in operation.
Only qualified personnel should install, use or service this equipment.
Seul un personnel qualifié devrait installer, utiliser ou de réparer cet équipement.

6 **CAUTION**
• READ OWNER'S SERVICE MANUAL BEFORE OPERATING OR SERVICING THIS MACHINE.
• ALWAYS KEEP UNAUTHORIZED INEXPERIENCED UNTRAINED PEOPLE AWAY FROM THIS MACHINE.
• MAKE SURE ALL SAFETY DEVICES ARE OPERATIONAL BEFORE THIS MACHINE IS STARTED. MAKE SURE ENGINE IS TURNED OFF AND SPARK PLUG WIRE DISCONNECTED BEFORE SERVICING THE MACHINE OR COMING IN CONTACT WITH ANY MOVING PART. IF EQUIPMENT IS POWERED BY AN ELECTRIC MOTOR, DISCONNECT ELECTRICAL PLUG.
• NEVER LEAVE MACHINE UNATTENDED WHEN OPERATING. ALWAYS STOP ENGINE AND ALLOW ENGINE TO COOL BEFORE ADDING FUEL OR OIL.

5 **CAUTION**
• Il est impératif de lire le manuel d'utilisation avant d'utiliser ou de réparer cet équipement.
• Il est impératif d'écarter tout personnel non autorisé ou non qualifié à distance de cet équipement.
• Assurez-vous que tout équipement de sécurité est fonctionnel avant d'engager l'équipement. Assurez-vous que le moteur est éteint et que le fil de la bougie est déconnecté avant de réparer la machine ou avant tout contact avec toute pièce en mouvement. Si l'équipement est alimenté par un moteur électrique, débranchez l'appareil.
• Ne laissez jamais l'appareil sans supervision quand il est en marche. Il est impératif d'arrêter le moteur et de le laisser refroidir avant d'ajouter de l'huile ou du carburant.

8 MULTIQUIP 6000

14 **DANGER - EXPLOSIVE GASES**
Cigarettes, flames or sparks could cause battery to explode. Always shield eyes and face from battery. Do not charge or use sealed cables or adjust post connections without proper instructions and training.
KEEP VENT CAPS TIGHT AND LEVEL.
POISON - CAUSES SEVERE BURNS
Contains sulfuric acid. Avoid contact with skin, eyes or clothing. In event of accident flush with water and call a physician immediately.
KEEP OUT OF THE REACH OF CHILDREN

15 **DANGER - GAS EXPLOSIONS**
Cigarettes, flames or sparks prevent causing explosion of the battery. Protect against the usage of the eyes when a proximity of the battery. Do not charge gas battery, install gas battery with correct damage or repair per the profession of the battery with instructions or practice.
POISON Fuel causes skin irritations.
Contient de l'acide sulfurique. Évitez tout contact avec la peau, les yeux ou vêtements. En cas d'accident rincez avec de l'eau et appelez un médecin immédiatement.
GARDEZ LES ENFANTS À DISTANCE

S/N 5561049~5582087

11 **DANGER**
The generator is not to be used in enclosed or partially enclosed areas.
S'il y a un risque d'explosion à moins que la génératrice ne soit correctement installée à l'extérieur, à l'air libre, à une distance suffisante de toute source de chaleur ou de feu.
NEVER use in enclosed or partially enclosed areas.
Utilisation INTERDITE dans un espace clos ou partiellement clos.

S/N 5582088~ 5627093

12 **DANGER**
Using a generator indoors CAN KILL YOU IN MINUTES.
Utiliser un générateur à l'intérieur POUVRA TUER EN QUELQUES MINUTES.
Exhaust contains carbon monoxide, a poison gas you cannot see or smell.
Le gaz d'échappement contient du monoxyde de carbone, un gaz toxique invisible et inodore.
NEVER use in enclosed or partially enclosed areas.
ONLY use outdoors and away from open windows, doors, and vents.
Utilisation UNIQUEMENT à l'extérieur loin des ouvertures et trous d'aération.

S/N 5627094 AND ABOVE

13 **WARNING**
Operation of this equipment may create sparks that can start fires around dry vegetation.
A spark arrester may be required.
The operator should contact local fire agencies for laws or regulations relating to fire prevention requirements.
Des étincelles pouvant enflammer la végétation sèche environnante peuvent être produites pendant le fonctionnement de cet équipement.
Un pare-étincelles peut être requis.
L'opérateur doit contacter les agences anti-incendie locales pour s'informer des lois ou réglementations concernant les exigences de prévention-incendie.

GAC6HZ — ENSEMBLE PLAQUE SIGNALÉTIQUE ET ÉTIQUETTES

<u>N°</u>	<u>N° DE PIÈCE</u>	<u>NOM DE PIÈCE</u>	<u>QTÉ</u>	<u>REMARQUES</u>
1	A355200004A	ÉTIQUETTES; ATTENTION, PLUIE NEIGE	1	A35200000A
2	A6552000404A	ÉTIQUETTES; ATTENTION, PIÈCES CHAUDES	1	A65300040A
3	A6532100904A	ÉTIQUETTES; ATTENTION, GAZ D'ÉCHAPPEMENT.....	1	A63210090A
4	A6532101004A	ÉTIQUETTES; DANGER, ÉLECTROCUTION.....	1	A63210100A
5	A5552000804	ÉTIQUETTES; DIRECTIVES D'UTILISATION (FRANÇAIS)	1	A552200080
6	A5552000704A	ÉTIQUETTES; DIRECTIVES D'UTILISATION (ANGLAIS)	1	A55200070A
7	A9508200004	ÉTIQUETTES; ROBINET CARBURANT	1	A90820000
8	W7900631302	ÉTIQUETTES; BANDE MQ LOGO 6000	1	S-5015
10	A3532100304A	ÉTIQUETTES;SPÉCIFICATION	1	A33210030A
11	A9511100204	ÉTIQUETTES; DANGER, TIGE DE MISE À LA TERRE.....	1	A91110020
			S/N 5561049~5582087
12	A9504000104	ÉTIQUETTES; DANGER, GAZ DANGEREUX	1	A90400010
			S/N 5582088~5627093
13	A9504000204	ÉTIQUETTES; AVERTISSEMENT, PARE-ÉTINCELLES.....	1	A90400020
			S/N 5627094 ET PLUS
14	A6532101104A	ÉTIQUETTES; DANGER, EXPLOSION GAZ (ANGLAIS)	1	A63210110A
15	A6532101404	ÉTIQUETTES; DANGER, EXPLOSION GAZ (FRANÇAIS).....	1	A63210140

GAC6HZ — ENSEMBLE DE GÉNÉRATEUR

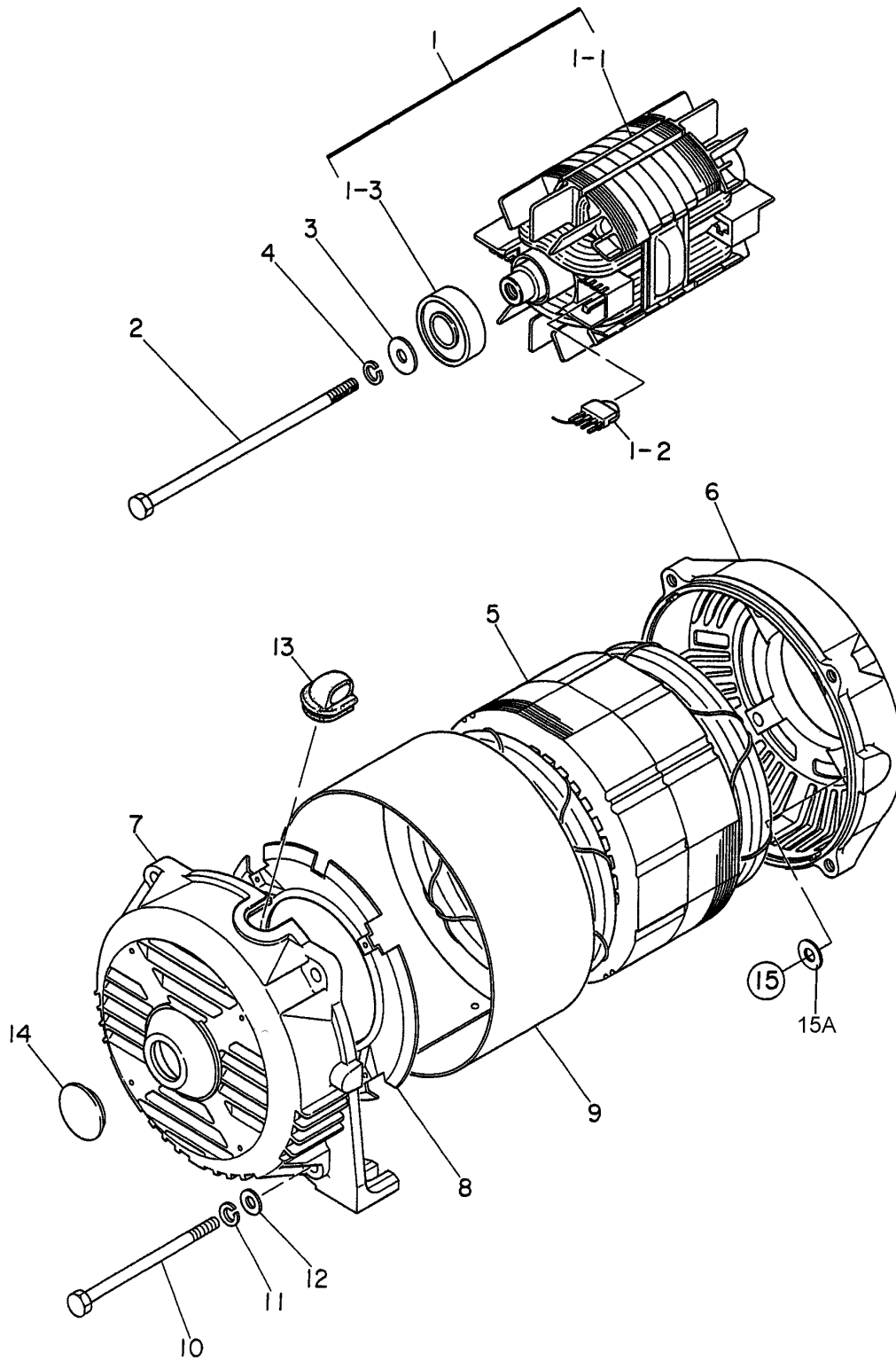

GAC6HZ — ENSEMBLE DE GÉNÉRATEUR

<u>N°</u>	<u>N° DE PIÈCE</u>	<u>NOM DE PIÈCE</u>	<u>QTÉ</u>	<u>REMARQUES</u>
1	7901002403	ENSEMBLE DE ROTOR.....	1COMPREND LES ARTICLES AVEC/#
1-1#		MONTAGE SUR PLACE	1N'EST PAS VENDU SÉPARÉMENT
1-2#	0601823213	REDRESSEUR, D3SB80	2	
	0601822638	SUPPRESSEUR DE SURTENSION	2	
1-3#	0071706304	ROULEMENT	1	
2	7901017004	ENSEMBLE BOULON, ROTOR	1	
3	0801086104	ENSEMBLE RONDELLE, ROULEMENT	1	
4	0040010000	RONDELLE FREIN	1	
5	A5136001103	INDUIT	1	
6	7901315502	CONSOLE TERMINALE	1	
7	7871315022	CONSOLE TERMINALE	1	
8	7875021523	PANNEAU DE GUIDE, AIR	1	
9	7871331003	COUVERCLE	1	
10	7901316004	ENSEMBLE BOULON, STATOR	4	
11	0040008000	RONDELLE FREIN	4	
12	0041208000	RONDELLE, PLATE	4	
13	7871329514	PASSE-CÂBLE	1	
14	0601851760	BOUCHON, 0B-13	1	
15	0013608020	BOULON À TÊTE HEXAGONALE	4	
15A	0040008000	RONDELLE FREIN	4	

GAC6HZ — ENSEMBLE DE BOÎTE DE COMMANDE

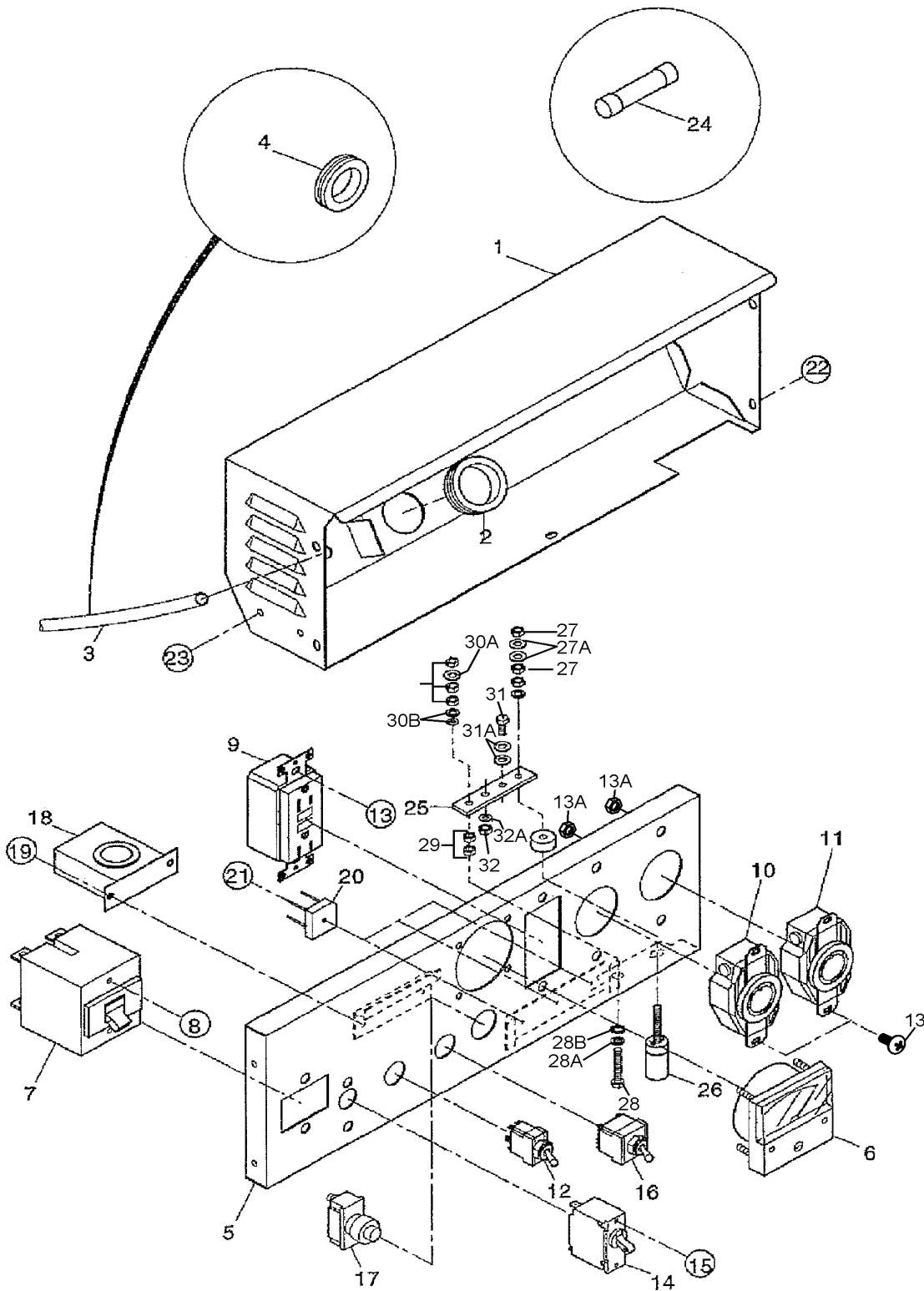

GAC6HZ — ENSEMBLE DE BOÎTE DE COMMANDE

<u>N°</u>	<u>N° DE PIÈCE</u>	<u>NOM DE PIÈCE</u>	<u>QTÉ</u>	<u>REMARQUES</u>
1	A5215000103	BOÎTE DE COMMANDE	1	
2	0601850102	PASSE-CÂBLE	1	
3	0199900700	TUYAU	1	
4	7901850004	PASSE-CÂBLE	1	
5	A5225001203	PANNEAU DE COMMANDES	1	
6	0601806819	VOLTMÈTRE CA, DE450, 0~240V	1	
7	0601807464	DISJONCTEUR, 20 AMP	1	
8	0027104006	VIS DE MACHINE	2	
9	0601812590	PRISE, 5-15R:GF5252 (disjoncteur différentiel)	1	
10	0601811035	PRISE, L5-30R: 125V, 30A	1	
11	0601811032	PRISE, L6-20R: 250V, 20A	1	
12	0601830727	COMMUTATEUR DE COMMANDE DE RALENTI	1	
13	0027104010	VIS DE MACHINE	6	
13A	0207004000	ÉCROU, HEXAGONAL	2	
14	0601806428	DISJONCTEUR, 15 AMP	1	
15	0027103006	VIS DE MACHINE	2	
16	0601830737	COMMUTATEUR DE FONCTIONNEMENT	1	
17	0602100102	COMMUTATEUR de DÉPART	1	
18	0601823853	UNITÉ DE RALENTISSEMENT	1	
19	0027104010	VIS DE MACHINE	2	
20	0601823204	REDRESSEUR, S5VB60	3	
21	0027103020	VIS DE MACHINE	3	
22	0017105016	BOULON, À TÊTE HEXAGONALE	5	
23	0017105016	BOULON, À TÊTE HEXAGONALE	4	
24	0601802137	FUSIBLE, 10A	1	
25	A3262800104	PLAQUE À BORNES	1	
26	0601815147	BORNE DE MISE À LA TERRE	1	
27	0207005000	ÉCROU, HEXAGONAL	2	
27A	0041205000	RONDELLE, PLATE	3	
28	0012905040	BOULON, À TÊTE HEXAGONALE	1	
28A	0040005000	RONDELLE FREIN	1	
28B	0040505000	RONDELLE, À ÉTOILES	1	
29	0207005000	ÉCROU, HEXAGONAL	2	
30	0207005000	ÉCROU, HEXAGONAL	3	
30A	0041205000	RONDELLE, PLATE	2	
30B	0040005000	RONDELLE FREIN	1	
31	0012905020	BOULON, À TÊTE HEXAGONALE	2	
31A	0041205000	RONDELLE, PLATE	4	
32	0207005000	ÉCROU, HEXAGONAL	2	
32A	0040005000	RONDELLE FREIN	2	

GAC6HZ — ENSEMBLE DE SILENCIEUX

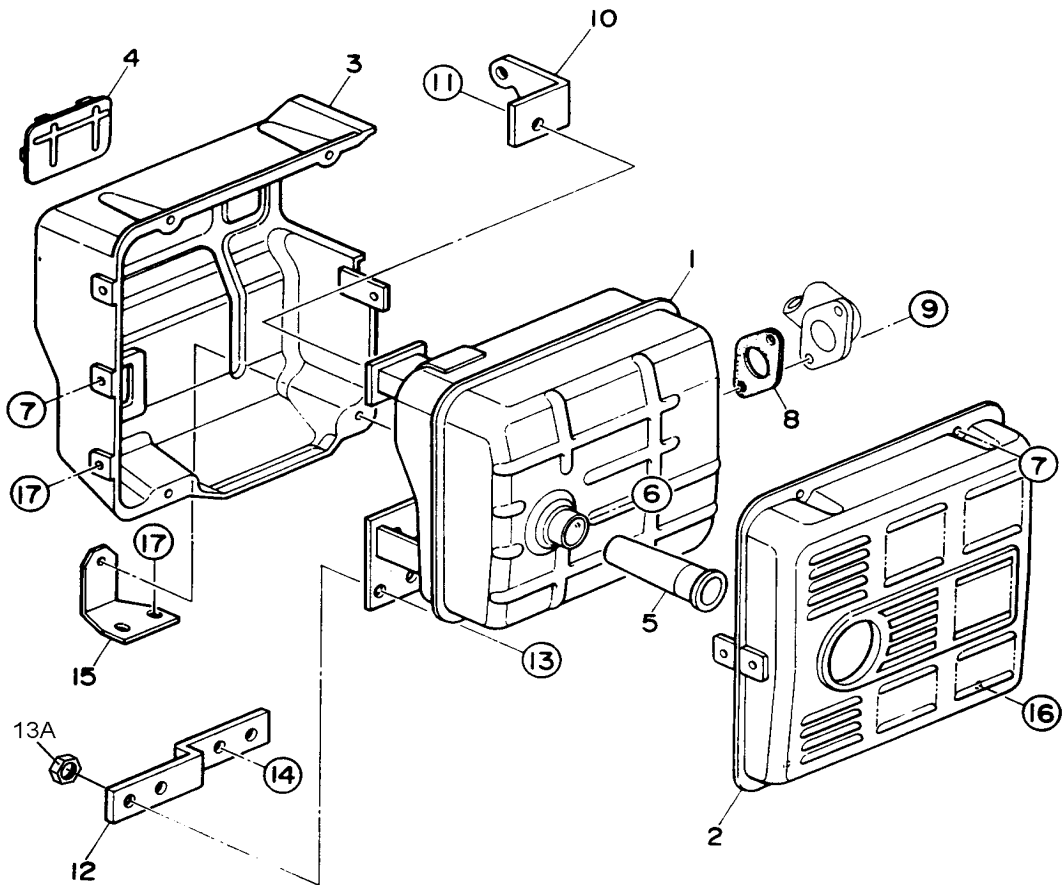

GAC6HZ — ENSEMBLE DE SILENCIEUX

<u>N°</u>	<u>N° DE PIÈCE</u>	<u>NOM DE PIÈCE</u>	<u>QTÉ</u>	<u>REMARQUES</u>
1	7912310003	SILENCIEUX	1	
2	18320ZC2000	PROTECTEUR	1	REPLACE P/N 0602302001
3	18325ZB4000	PROTECTEUR	1	REPLACE P/N 0602302002
4	18329ZB4000	JOINT D'ÉTANCHÉITÉ	2	REPLACE P/N 0602302003
5	18335ZB4630	PARE-ÉTINCELLES.....	1	REPLACE P/N 0602313060
6	90183671003	VIS TARAUDEUSE.....	1	REPLACE P/N 0602322060
7	0017106012	BOULON, À TÊTE HEXAGONALE	5	
8	18333ZB4800	JOINT STATIQUE.....	1	REPLACE P/N 0602320175
9	957000802000	BOULON, À TÊTE HEXAGONALE.....	2	REPLACE P/N 0602322061
10	7905461004	SUPPORT	4	
11	0017108020	BOULON, À TÊTE HEXAGONALE	1	
12	7905469004	SUPPORT	1	
13	0017108025	BOULON, À TÊTE HEXAGONALE	2	
13A	0207008000	ÉCROU, HEXAGONAL	2	
14	0017108020	BOULON, À TÊTE HEXAGONALE	1	
15	7905469004	SUPPORT	1	
16	0017106020	BOULON, À TÊTE HEXAGONALE	1	
17	0017106012	BOULON, À TÊTE HEXAGONALE	1	

GAC6HZ — ENSEMBLE DE CHÂSSIS DE TUYAUTERIE

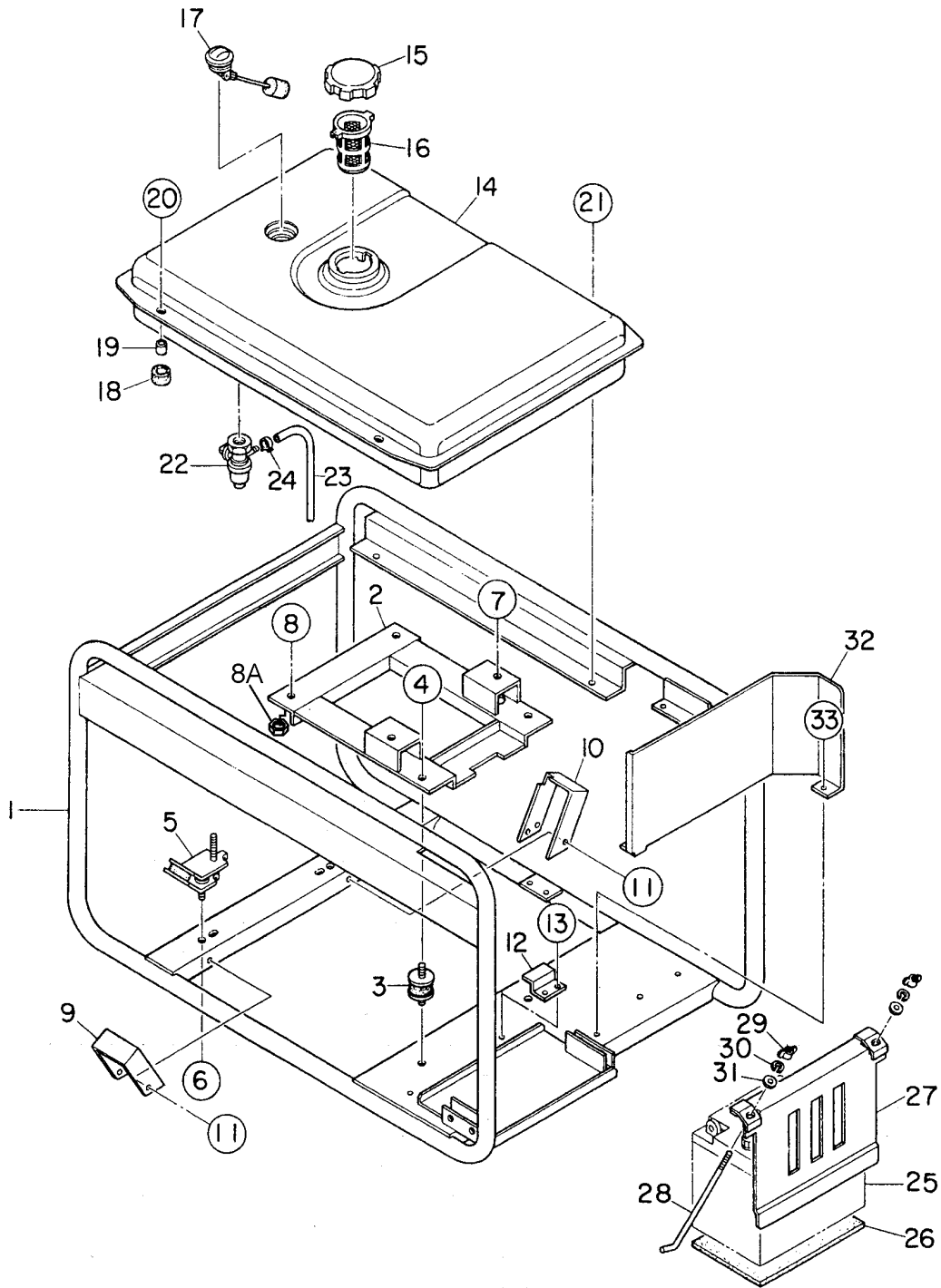

GAC6HZ — ENSEMBLE DE CHÂSSIS DE TUYAUTERIE

<u>N°</u>	<u>N° DE PIÈCE</u>	<u>NOM DE PIÈCE</u>	<u>QTÉ</u>	<u>REMARQUES</u>
1	7905413112	CHÂSSIS DE TUYAUTERIE	1	
2	7905443003	BASE	1	
3	3015419604	SUSPENSION CAOUTCHOUC	2	
4	0207008000	ÉCROU HEXAGONAL	4	
5	1725419214	SUSPENSION CAOUTCHOUC	2	
6	0207008000	ÉCROU HEXAGONAL	4	
7	0017108030	BOULON À TÊTE HEXAGONALE	2	
8	0017108040	BOULON À TÊTE HEXAGONALE	2	
8A	0207008000	ÉCROU HEXAGONAL	2	
9	7915455103	COUVERCLE	1	
10	7855455003	COUVERCLE	1	
11	0017106016	BOULON À TÊTE HEXAGONALE	6	
12	7905456104	BUTÉE	1	
13	0017106016	BOULON À TÊTE HEXAGONALE	2	
14	7905512002	RÉSERVOIR À CARBURANT	1	
15	0810106004	BOUCHON, RÉSERVOIR DE CARBURANT	1	
16	0810107103	FILTRE À ESSENCE	1	
17	0602125034	JAUGE DE CARBURANT	1	
18	7855525514	AMORTISSEUR EN CAOUTCHOUC	2	
19	7855525604	COLLET	2	
20	0017108030	BOULON À TÊTE HEXAGONALE	2	
21	0017108020	BOULON À TÊTE HEXAGONALE	2	
22	16950ZB4015	ROBINET CARBURANT	1REPLACE P/N 0605511087
23	9500014519040	TUYAU.....	1REPLACE P/N 0605513140
24	0605515096	GAINÉ POUR TUYAU	2	
25	0162212024	BATTERIE, 12 VOLT	1INTERSTATE 12N24-3A
26	1702202104	FEUILLE DE BATTERIE	1	
27	7905458103	BANDE DE BATTERIE	1	
28	0805082204	BOULON DE BATTERIE	2	
29	0037806000	ÉCROU À OREILLES	2	
30	0040006000	RONDELLE FREIN	2	
31	0041206000	RONDELLE, PLATE	2	
32	A5485100103	PANNEAU, ISOLANT THERMIQUE	1	
33	0017106016	BOULON À TÊTE HEXAGONALE	2	

HONDA GX340K1/U1EDE2 — ASSEMBLAGE DE FILTRE À AIR

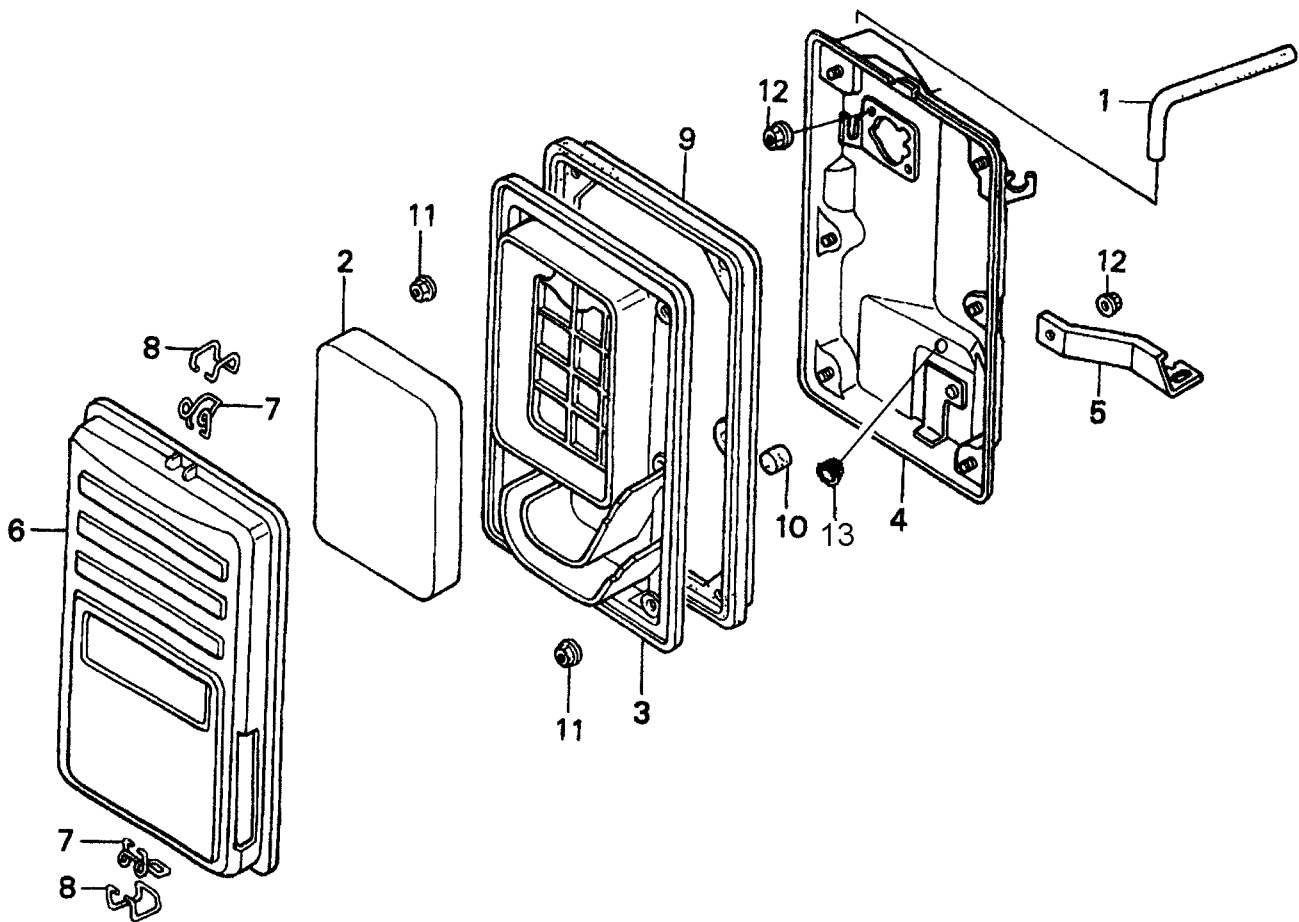

HONDA GX340K1/U1EDE2 — ASSEMBLAGE DE FILTRE À AIR

N°	N° DE PIÈCE	NOM DE PIÈCE	QTÉ	REMARQUES
1	15721ZB4000	TUBE, RENIFLARD	1	
2	17211899000	ÉLÉMENT, FILTRE À AIR	1	
3◆	17212ZB4003	SÉPARATEUR, FILTRE À AIR	1	
3◇	17212ZB4003	SÉPARATEUR, FILTRE À AIR	1	S/N 1157236 ET AVANT
3◇	17212Z5R000	SÉPARATEUR, FILTRE À AIR	1	S/N 1157237 ET PLUS
4◆	17220ZB4003	BOITIER, FILTRE À AIR	1	
4◇	17220ZB4003	BOITIER, FILTRE À AIR	1	S/N 1157236 ET AVANT
4◇	17220Z5R000	BOITIER, FILTRE À AIR	1	S/N 1157237 ET PLUS
5	17222ZC2000	HAUBAN, FILTRE À AIR	1	
6	17231899000	COUVERCLE, FILTRE À AIR	1	
7	17235899000	AGRAFE A, FIL DE FILTRE À AIR	2	
8	17236899000	AGRAFE B, FIL DE FILTRE À AIR	2	
9	17252899000	JOINT D'ÉTANCHÉITÉ, FILTRE À AIR	1	
10	17367413690	FILTRE, DRAIN DE TUBE	1	
11	9405005000	ÉCROU, À REBORD (5MM)	6	
12	9405006000	ÉCROU À REBORD (6MM)	3	
13◇	17232898000	PASSE-CÂBLE, FILTRE À AIR	1	

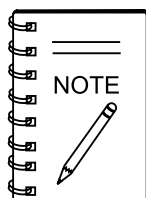

◆GX340K1EDE2: Modèle GAC6HZ AOUT 2007 ET AVANT

◇GX340U1EDE2: Modèle GAC6HZ JAN. 2008 ET PLUS RÉCENT

HONDA MOTEUR GX340K1/U1EDN2 — ENSEMBLE ARBRE À CAMES

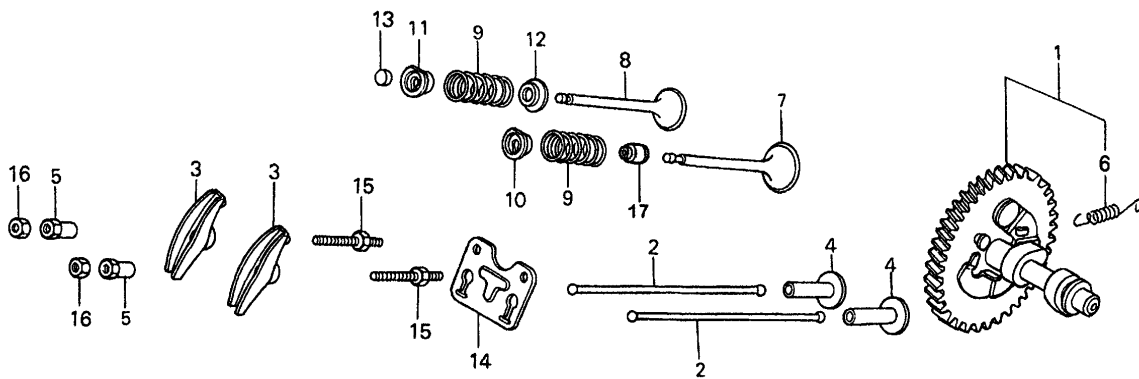

HONDA MOTEUR GX340K1/U1EDN2 — ENSEMBLE ARBRE À CAMES

N°	N° DE PIÈCE	NOM DE PIÈCE	QTÉ	REMARQUES
1◆	14100ZE3010	ENSEMBLE ARBRE À CAMES.....	1	S/N 2708026 ET AVANTCOMPREND LES ARTICLES AVEC/\$
1◆	14100ZE3020	ENSEMBLE ARBRE À CAMES.....	1	S/N 2708027 ET PLUSCOMPREND LES ARTICLES AVEC/\$
1◇	14100ZE3020	ENSEMBLE ARBRE À CAMES	1	
2	14410ZE3013	TIGE, CULBUTEUR	2	
3◆	14431ZE2010	CULBUTEUR DE SOUPAPE	2	
3	14431ZE2010	CULBUTEUR DE SOUPAPE	2	
4	14441ZE2000	POUSSOIR DE SOUPAPE	2	
5	14451ZE1013	AXE, CULBUTEUR	2	
6\$	14568ZE1000	RESSORT, CONTRE-POIDS	1	
7	14711ZE3000	SOUPAPE, ENTRÉE	1	
8	14721ZE3000	SOUPAPE, EXTERNE	1	
9	14751ZE2003	RESSORT,SOUPAPE	2	
10	14771ZE2000	DISPOSITIF DE RETENUE, RESSORT DE SOUPAPE D'ENTRÉE	1	
11	14773ZE2000	DISPOSITIF DE RETENUE, EX. RESSORT DE SOUPAPE	1	
12	14775ZE2010	SUPPORT, RESSORT DE SOUPAPE	1	
13	14781ZE2000	ACTUATEUR DE SOUPAPE	1	
14	14791ZE2010	PLAQUE, GUIDE DE TIGE DE CULBUTEUR	1	
15	90012ZE0010	BOULON, AXE (8MM)	2	
16	90206ZE1000	ÉCROU, RÉGLAGE AXE	2	
17	12209ZE8003	JOINT, TIGE DE SOUPAPE	1	

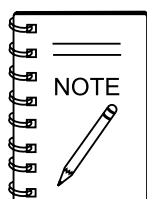

◆GX340K1EDE2: Modèle GAC6HZ AOUT 2007 ET AVANT

◇ GX340U1EDE2: Modèle GAC6HZ JAN. 2008 ET PLUS RÉCENT

HONDA MOTEUR GX340K1/U1EDE2 — ENSEMBLE CARBURATEUR

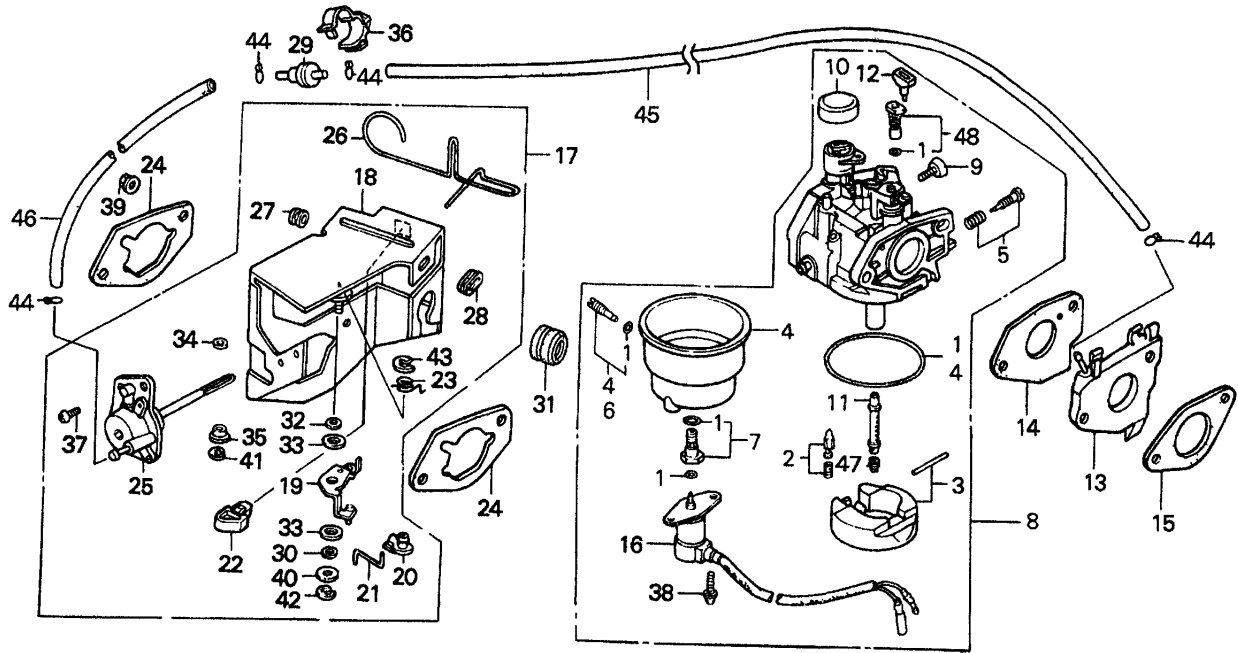

HONDA MOTEUR GX340K1/U1EDE2 — ENSEMBLE CARBURATEUR

N°	N° DE PIÈCE	NOM DE PIÈCE	QTÉ	REMARQUES
1	16010ZE3701	ENSEMBLE DE JOINTS STATIQUES	1	
2\$	16011ZA0931	ENSEMBLE DE SOUPE, À FLOTTEUR	1	
3\$	16013ZA0931	ENSEMBLE FLOTTEUR	1	
4\$	16015ZA0931	ENSEMBLE DE CHAMBRE, FLOTTEUR	1	
5\$	16016ZH7W01	JEU DE VIS	1	
6♦\$	16024124761	JEU DE VIS, CONDUITE D'ÉCHAPPEMENT	1	
7\$	16028ZA0931	JEU DE VIS B	1	
8♦	16100ZE3F10	ENSEMBLE CARBURATEUR, (BE82B A)	1.....	USE S/N 2374606~2521477 COMPREND LES ARTICLES AVEC/\$
8♦	16100ZE3F11	ENSEMBLE CARBURATEUR, (BE82B B)	1.....	À PARTIR DE S/N 2521478 COMPREND LES ARTICLES AVEC/\$
8◇	16100Z5LF11	ENSEMBLE CARBURATEUR, (BE82M A/B)	1.....	UTILISER S/N 1025990~1132678 COMPREND LES ARTICLES AVEC/\$
8◇	16100ZE3F11	ENSEMBLE CARBURATEUR, (BE82B B)	1.....	UTILISER JUSQU'À S/N1030950 COMPREND LES ARTICLES AVEC/\$
8◇	16100Z5LF12	ENSEMBLE CARBURATEUR, (BE82M B)	1.....	UTILISER À PARTIR DE S/N 1132679 COMPREND LES ARTICLES AVEC/\$
9\$	16124ZE0005	VIS, BUTÉE DU PAPILLON	1	
10\$	16148141881	BOUCHON, LEVIER D'ÉTRANGLEUR (POUSSIÈRE)	1	
11\$	16166ZE3F10	ÉJECTEUR, PRINCIPAL	1	
12\$	16172ZE3W10	COLLET, JEU	1	
13	16211ZE3700	ISOLANT, CARBURATEUR	1	
14	16221ZE3800	JOINT STATIQUE, CARBURATEUR	1	
15	16223ZE3800	JOINT STATIQUE, ISOLANT	1	
16♦\$	16230ZE3701	ENSEMBLE DE SOUPE, SOLÉNOÏDE	1	
16◇\$	16230ZE3701	ENSEMBLE DE SOUPE, SOLÉNOÏDE	1.....	UTILISER JUSQU'À S/N 1132678
16◇\$	16230ZE3702	ENSEMBLE DE SOUPE, SOLÉNOÏDE	1.....	UTILISER À PARTIR DE S/N 1132679
17♦	16260ZE2722	ASSEMBLAGE HAUBAN, ÉTRANGLEUR MANUEL	1.....	COMPREND LES ARTICLES AVEC/#
17◇	16260ZE2722	ASSEMBLAGE HAUBAN, ÉTRANGLEUR MANUEL	1.....	UTILISEZ JUSQU'À S/N 1132678 COMPREND LES ARTICLES AVEC/#
17◇	16260ZE2723	ASSEMBLAGE HAUBAN, ÉTRANGLEUR MANUEL	1.....	UTILISER À PARTIR DE S/N 1132679 COMPREND LES ARTICLES AVEC/#

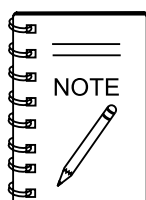

♦GX340K1EDE2: Modèle GAC6HZ AOUT 2007 ET AVANT

◇GX340U1EDE2: Modèle GAC6HZ JAN. 2008 ET PLUS RÉCENT

HONDA MOTEUR GX340K1/U1EDE2 — ENSEMBLE CARBURATEUR

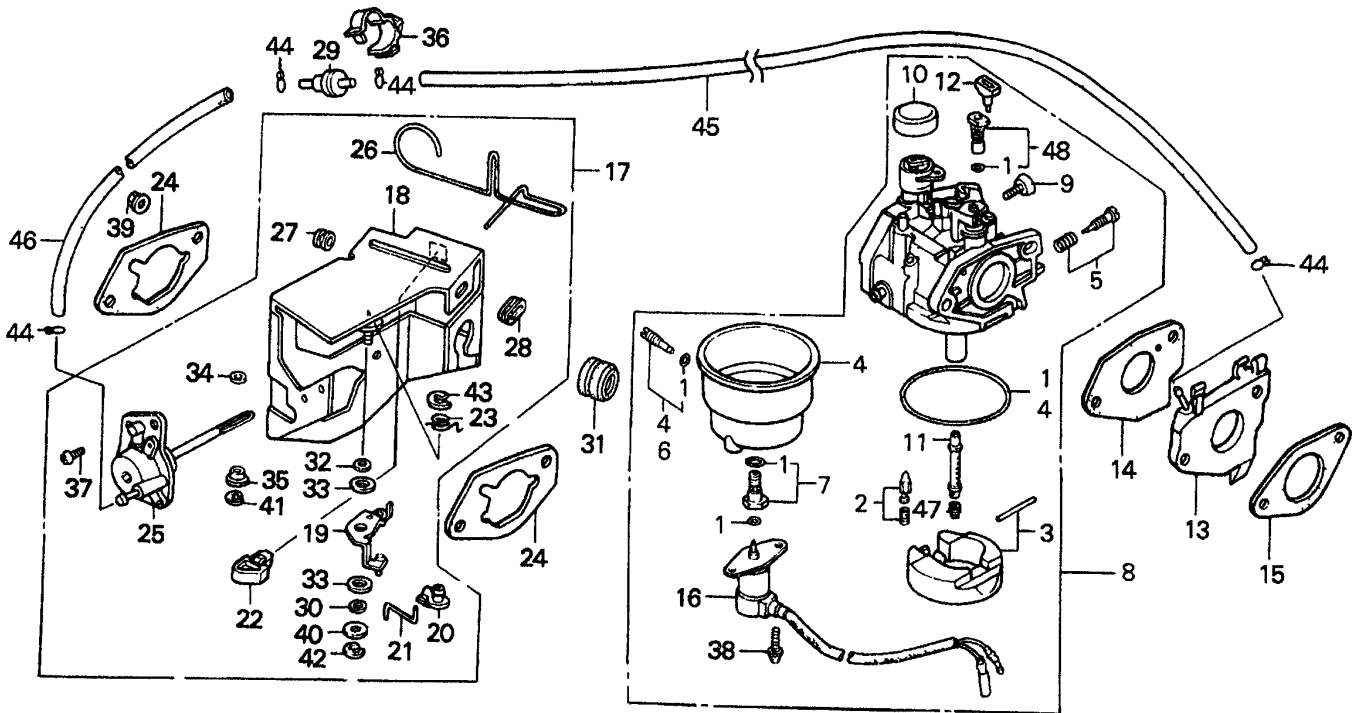

HONDA MOTEUR GX340K1/U1EDE2 — ENSEMBLE CARBURATEUR

N°	N° DE PIÈCE	NOM DE PIÈCE	QTÉ	REMARQUES
18#	16261ZE2702	HAUBAN, SOLÉNOÏDE	1	
19#	16262ZE2711	LEVIER, ÉTRANGLEUR	1	
20#	16263ZA0000	ARTICULATION, BIELLE	1	
21#	16264ZE2701	BIELLE, ÉTRANGLEUR	1	
22#	16265ZE2721	BUTÉE, TIGE DE VOLET DE DÉPART	1	
23#	16268ZE2721	RESSORT, ÉTRANGLEUR MANUEL	1	
24	16269ZA0800	JOINT STATIQUE, FILTRE À AIR	2	
25◆#	16400ZE2703	ENSEMBLE DIAPHRAGME	1	
25◇ #	16400ZE2703	ENSEMBLE DIAPHRAGME	1 UTILISEZ JUSQU'À S/N 1132382
25◇ #	16400ZE2704	ENSEMBLE DIAPHRAGME	1 UTILISER À PARTIR DE S/N 1132679
26#	16611ZE2711	BIELLE, COMMANDE ÉTRANGLEUR	1	
27#	16613893000	PASSE-CÂBLE, TIGE DE VOLET DE DÉPART	1	
28#	16615893000	GUIDE, TIGE DE VOLET DE DÉPART	1	
29	36135ZF6D41	SOUPAPE, VÉRIFICATION AMORTISSEUR	1	
30#	53149964003	DOUILLE, BRAS PIVOT	1	
31	88911MJ3000	PASSE-CÂBLE, BARRIÈRE	1	
32#	90431ZE2700	RONDELLE, LEVIER D'ÉTRANGLEUR	1	
33#	90432ZE2700	JOINT D'ÉTANCHÉITÉ, LEVIER D'ÉTRANGLEUR	2	
34#	90433ZE2700	ANNEAU DE BUTÉE (2,7X8)	1	
35#	90434ZE2700	COLLET, LEVIER	1	
36	90650SD9003	AGRAFE, FAISCEAU DE CÂBLAGE	1	
37#	93,500,050,120A	VIS, AUGES (5X12)	2	
38	938920501208	VIS, RONDELLE (5X12)	2	
39	9405006000	ÉCROU À REBORD (6MM)	2	
40#	9410305000	RONDELLE, SIMPLE (5MM)	1	
41#	9454002010	E-RING (2MM)	1	
42#	9454004010	E-RING (4MM)	1	
43#	9454007010	E-RING (7MM)	1	
44	9500202070	AGRAFE, TUBE (B7)	4	
45	950053507510	TUBE (3,5X75)	1	
46	950053513010	TUBE (3,5X130)	1	
47	99101ZH80950	GICLEUR, PRINCIPAL (#95) (OPTIONNEL)	1	
47	99101ZH80980	GICLEUR, PRINCIPAL (#98) (OPTIONNEL)	1	
47\$	99101ZH81000	GICLEUR, PRINCIPAL (#100)	1	
48\$	99204ZE00350	JEU DE GICLEURS, GICLEUR PRINCIPAL (#35)	1	

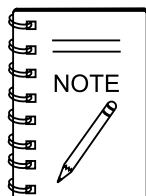

◆GX340K1EDE2: Modèle GAC6HZ AOUT 2007 ET AVANT

◇ GX340U1EDE2: Modèle GAC6HZ JAN. 2008 ET PLUS RÉCENT

HONDA MOTEUR GX340K1/U1EDE2 — ENSEMBLE COMMANDE

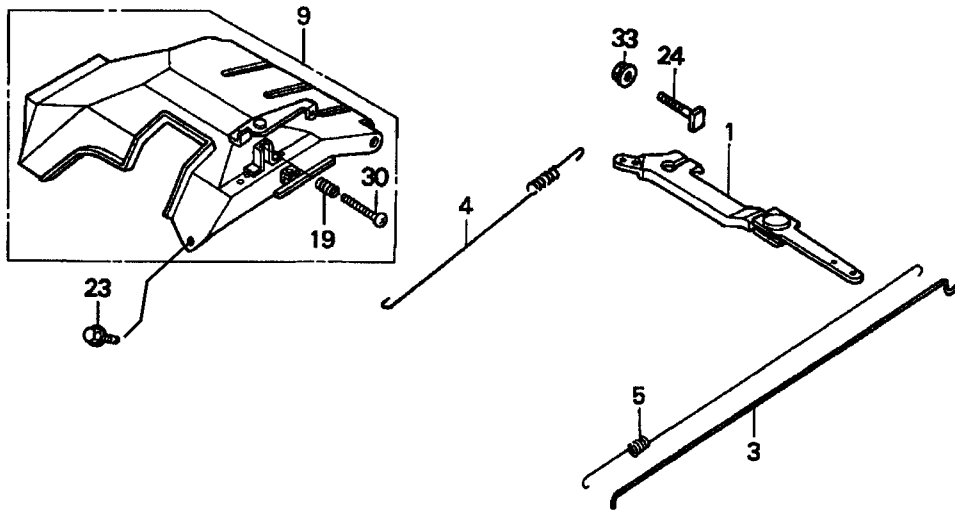

HONDA MOTEUR GX340K1/U1EDE2 — ENSEMBLE COMMANDE

<u>N°</u>	<u>N° DE PIÈCE</u>	<u>NOM DE PIÈCE</u>	<u>QTÉ</u>	<u>REMARQUES</u>
1	16550ZE3700	FLÉAU, RÉGULATEUR	1	
3	16555ZE3000	TIGE, RÉGULATEUR	1	
4	16561ZE3000	RESSORT, RÉGULATEUR	1	
5	16562ZE3700	RESSORT, RAPPEL DU PAPILLON DES GAZ	1	
9	16570ZE3700	ENSEMBLE COMMANDE	1 COMPREND LES ARTICLES AVEC/\$
19\$	16584883300	RESSORT, RÉGLAGE DE COMMANDE	1	
23	90013883000	BOULON À BRIDE (6X12) (CT200)	2	
24	90015ZE5010	BOULON, FLÉAU DU RÉGULATEUR	1	
30\$	93,500,050,350A	VIS, AUGÉ (5X35)	1	
33	9405006000	ÉCROU À REBORD (6MM)	1	

HONDA MOTEUR GX340K1/U1EDE2 — ENSEMBLE DE COUVERCLE DE CARTER

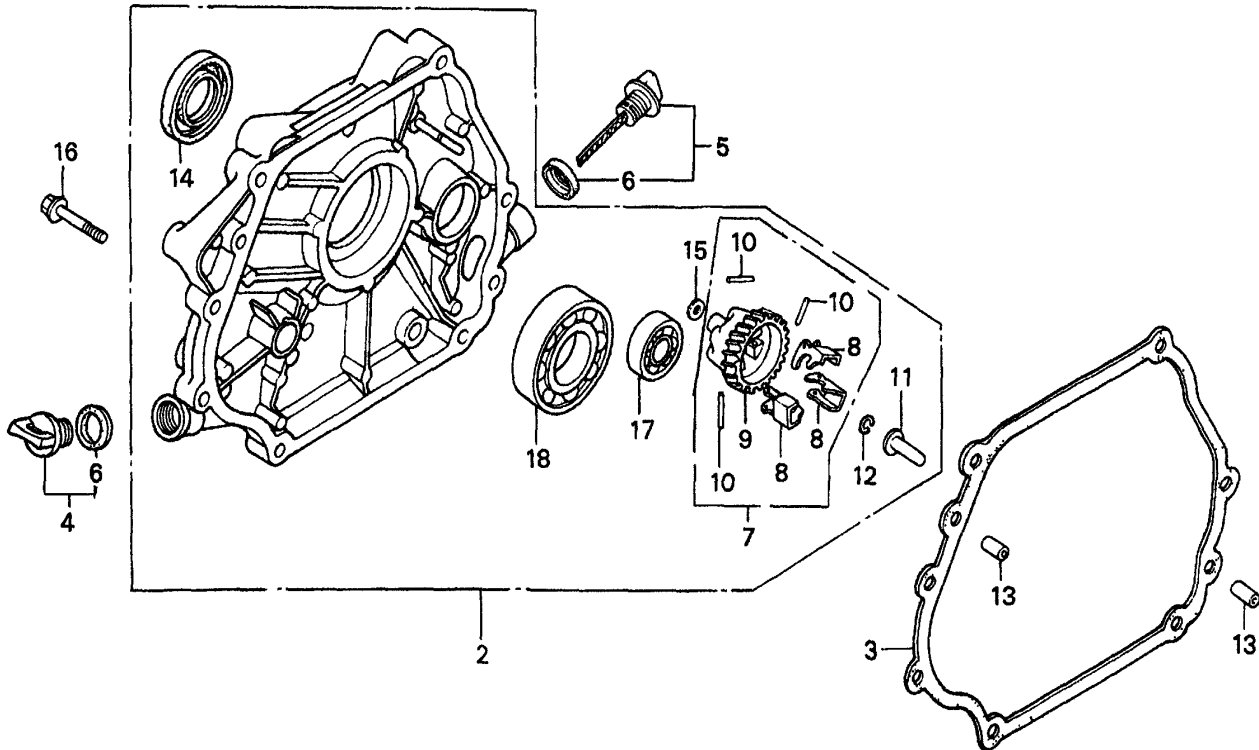

HONDA MOTEUR GX340K1/U1EDE2 — ENSEMBLE DE COUVERCLE DE CARTER

N°	N° DE PIÈCE	NOM DE PIÈCE	QTÉ	REMARQUES
2◆	11300ZE3020	ENSEMBLE COUVERCLE, CARTER (TYPE S)	1COMPREND LES ARTICLES AVEC/\$
2◇	11300ZE3040	ENSEMBLE COUVERCLE, CARTER (TYPE S)	1COMPREND LES ARTICLES AVEC/\$
3	11381ZE3801	JOINT STATIQUE, COUVERCLE BOITIER	1	
4	15600ZG4003	ENSEMBLE BOUCHON, REMPLISSAGE D'HUILE.....	1COMPREND DES ARTICLES AVEC/%
5	15600735003	ENSEMBLE BOUCHON, REMPLISSAGE D'HUILE.....	1COMPREND DES ARTICLES AVEC/%
6%	15625ZE1003	JOINT STATIQUE, BOUCHON DE REMPLISSAGE D'HUILE	2	
7\$	16510ZE3000	ENSEMBLE RÉGULATEUR DE RÉGIME	1COMPREND LES ARTICLES AVEC/#
8#\$	16511ZE8000	POIDS, RÉGULATEUR DE RÉGIME	3	
9#\$	16512ZE3000	SUPPORT, POIDS RÉGULATEUR DE RÉGIME	1	
10#\$	16513ZE2000	GOUPILLE, POIDS RÉGULATEUR DE RÉGIME	3	
11◆\$	16531ZE2000	GLISSIÈRE, RÉGULATEUR DE RÉGIME	1UTILISEZ JUSQU'À S/N 3460754
11◆\$	16531ZOA000	GLISSIÈRE, RÉGULATEUR DE RÉGIME	1UTILISER À PARTIR DE S/N 3460755
11◇\$	16531ZOA000	GLISSIÈRE, RÉGULATEUR DE RÉGIME	1	
12\$	90602ZE1000	AGRAFE, PORTE-RÉGULATEUR	1	
13	90701HC4000	GOUPILLE DE POSITIONNEMENT (8X12)	2	
14\$	92102ZE3004	JOINT D'HUILE (35X52X8)	1	
15#	9410106800	RONDELLE, SIMPLE (6MM)	1	
16	957010804000	BOULON À BRIDE (8X40)	7	
17\$	961006202000	ROULEMENT, RADIAL À BILLE (6202)	1	
18\$	961006207000	ROULEMENT, RADIAL À BILLE (6207)	1	

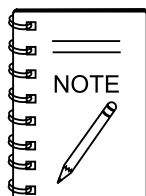

◆GX340K1EDE2: Modèle GAC6HZ AOUT 2007 ET AVANT

◇GX340U1EDE2: Modèle GAC6HZ JAN. 2008 ET PLUS RÉCENT

HONDA MOTEUR GX340K1/U1EDE2 — ENSEMBLE VILEBREQUIN

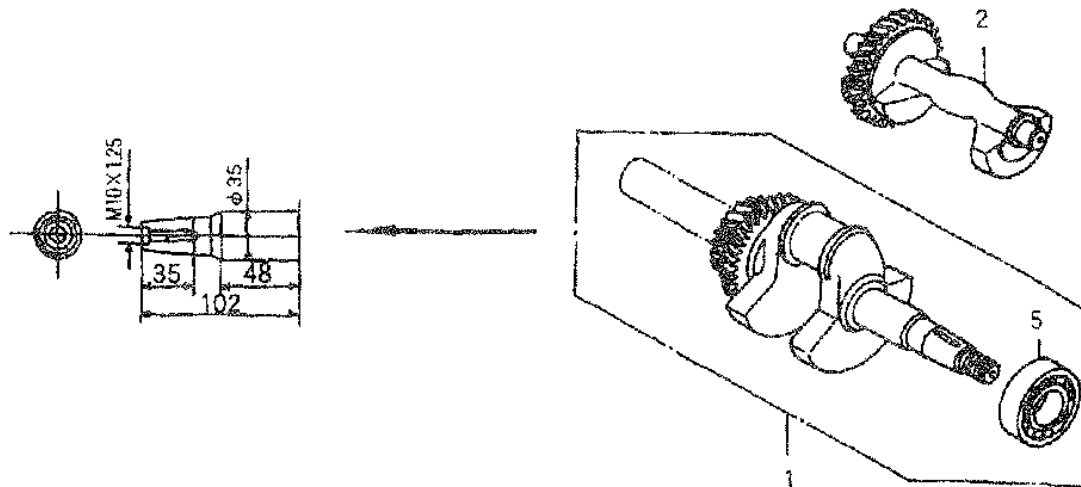

HONDA MOTEUR GX340K1/U1EDE2 — ENSEMBLE VILEBREQUIN

<u>N°</u>	<u>N° DE PIÈCE</u>	<u>NOM DE PIÈCE</u>	<u>QTÉ</u>	<u>REMARQUES</u>
1◆	13310ZE3701	COMP.VILEBREQUIN	1	COMPREND ARTICLE AVEC/#
1◇	13310ZE3702	COMP.VILEBREQUIN	1	COMPREND ARTICLE AVEC/#
2	13351ZE3010	POIDS, VOLANT DU VILEBREQUIN	1	
5#	961006207000	ROULEMENT, RADIAL À BILLE (6207)	1	

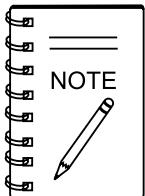

◆GX340K1EDE2: Modèle GAC6HZ AOUT 2007 ET AVANT

◇GX340U1EDE2: Modèle GAC6HZ JAN. 2008 ET PLUS RÉCENT

HONDA MOTEUR GX340K1/U1EDE2 — ENSEMBLE DE BARILLET

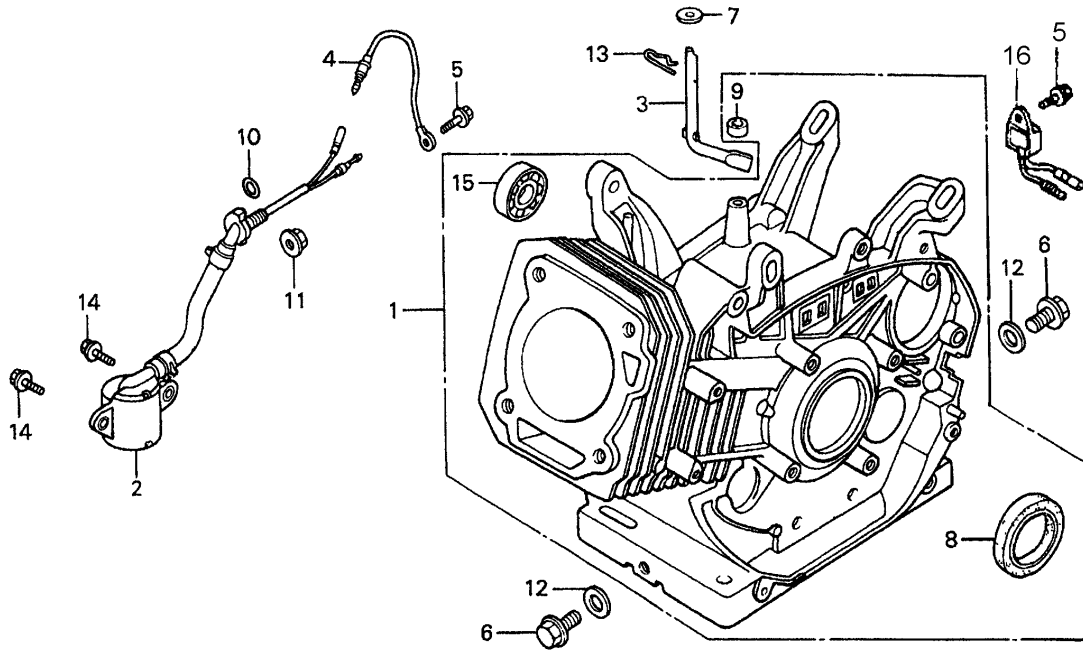

HONDA MOTEUR GX340K1/U1EDE2 — ENSEMBLE DE BARILLET

N°	N° DE PIÈCE	NOM DE PIÈCE	QTÉ	REMARQUES
1◆	12000ZE3827	ENSEMBLE CYLINDRE (ALERTE).....	1.....	COMPREND LES ARTICLES AVEC/\$
1◇	12000ZE3417	ENSEMBLE CYLINDRE (ALERTE).....	1.....	COMPREND LES ARTICLES AVEC/\$
2◆	15510ZE2043	ENSEMBLE DE COMMUTATEUR, NIVEAU D'HUILE	1	
2◇	15510ZE2043	ENSEMBLE DE COMMUTATEUR, NIVEAU D'HUILE	1.....	UTILISEZ JUSQU'À S/N 1131288
2◇	15510ZE2053	ENSEMBLE DE COMMUTATEUR, NIVEAU D'HUILE	1.....	UTILISER À PARTIR DE S/N 1131289
3	16541ZE3010	AXE, FLÉAU DU RÉGULATEUR	1	
4	31161ZE2000	FIL, MISE À LA TERRE	1	
5	90013883000	BOULON À BRIDE (6X12) (CT200)	1	
6	90131883000	BOULON, BOUCHON DE VIDANGE	2	
7	90446KE1000	RONDELLE (8,2X17X0,8)	1	
8\$	91201ZE3004	JOINT D'HUILE (35X52X8)	1	
9\$	91203952771	JOINT D'HUILE (8X14X5)	1	
10	91353671004	JOINT TORIQUE (13,5X1,5) (ARAI)	1	
11	9405010000	ÉCROU À REBORD (10MM)	1	
12	9410912000	RONDELLE, BOUCHON DE VIDANGE (12MM)	2	
13	9425110000	ERGOT D'ARRÊT (10MM)	1	
14	957010601200	BOULON À BRIDE (6X12)	2	
15\$	961006202000	ROULEMENT, RADIAL À BILLE (6202)	1	
16	84150ZH7003	UNITÉ D'ALERTE, HUILE	1	

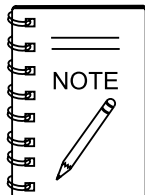

◆GX340K1EDE2: Modèle GAC6HZ AOUT 2007 ET AVANT

◇ GX340U1EDE2: Modèle GAC6HZ JAN. 2008 ET PLUS RÉCENT

HONDA MOTEUR GX340K1/U1EDE2 — ENSEMBLE DE CULASSE

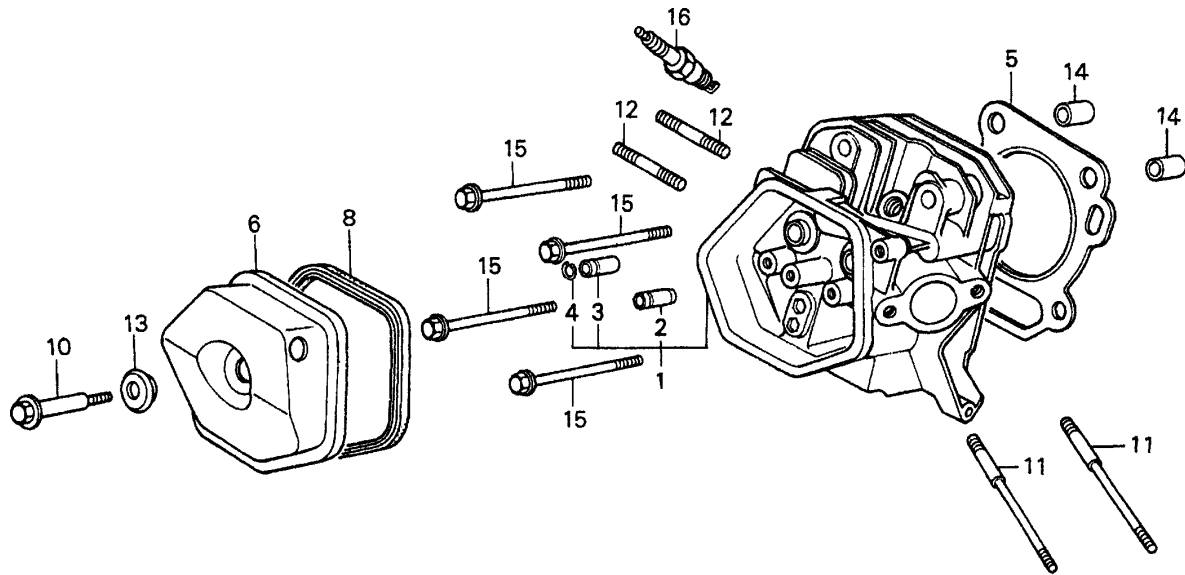

HONDA MOTEUR GX340K1/U1EDE2 — ENSEMBLE DE CULASSE

N°	N° DE PIÈCE	NOM DE PIÈCE	QTÉ	REMARQUES
1◆	12200ZF6W01	CULASSE	1	COMPREND LES ARTICLES AVEC/\$
1◇	12200ZF6W01	CULASSE	1	COMPREND LES ARTICLES AVEC/\$
2	12204ZE2306	GUIDE, VALVE (OS) (OPTIONNEL)	1	
3\$	12205ZE2305	GUIDE, VALVE VALVE (OS) (OPTIONNELLE)	1	
4\$	12216ZE2300	AGRAFE, GUIDE DE SOUPAPE	1	
5	12251ZE3W00	JOINT STATIQUE, CULASSE	1	
6	12310ZE2020	COUVERCLE, TÊTE	1	
8	12391ZE2020	JOINT STATIQUE, COUVERCLE CULASSE	1	
10	90014ZE2000	BOULON, COUVERCLE TÊTE	1	
11	90042ZE3700	BOULON, GOUJON (8X106)	2	
12	92900080320E	BOULON, GOUJON (8X32)	2	
13	90441ZE2010	RONDELLE, COUVERCLE TÊTE	1	
14	9430112200	GOUPILLE DE POSITIONNEMENT A (12X20)	2	
15	957011008000	BOULON À BRIDE (10X80)	4	
16	9807955846	BOUGIE D'ALLUMAGE (BPR5ES) (NGK) (OPTIONNELLE)	1	
16	9807955855	BOUGIE D'ALLUMAGE (W16EPR-U) (DENSO)	1	

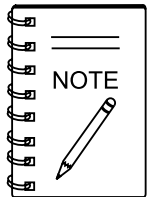

◆GX340K1EDE2: Modèle GAC6HZ AOUT 2007 ET AVANT

◇ GX340U1EDE2: Modèle GAC6HZ JAN. 2008 ET PLUS RÉCENT

HONDA GX340K1/U1EDE2 ENGINE — ENSEMBLE DE GARDE-VENTILATEUR

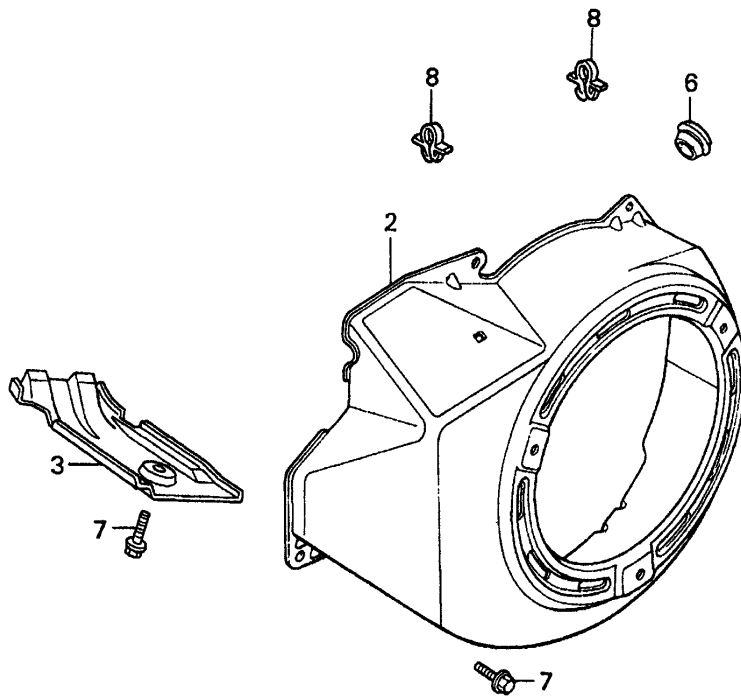

HONDA GX340K1/U1EDE2 ENGINE — ENSEMBLE DE GARDE-VENTILATEUR

<u>N°</u>	<u>N° DE PIÈCE</u>	<u>NOM DE PIÈCE</u>	<u>QTÉ</u>	<u>REMARQUES</u>
2	19610ZE3700ZB	COUVERCLE, VENTILATEUR *NH1* (NOIR)	1	
3	19631ZE3W00	DÉFLECTEUR	1	
6	81329567020	PASSE-CÂBLE, ORIFICE DE DRAINAGE	1	
7	90013883000	BOULON À BRIDE (6X12) (CT200)	6	
8	90654SA4003	AGRAFE, FAISCEAU DE CÂBLAGE (6MM) (BLANC)	2	

HONDA GX340K1/U1EDE2 ENGINE — ENSEMBLE VOLANT MAGNÉTIQUE

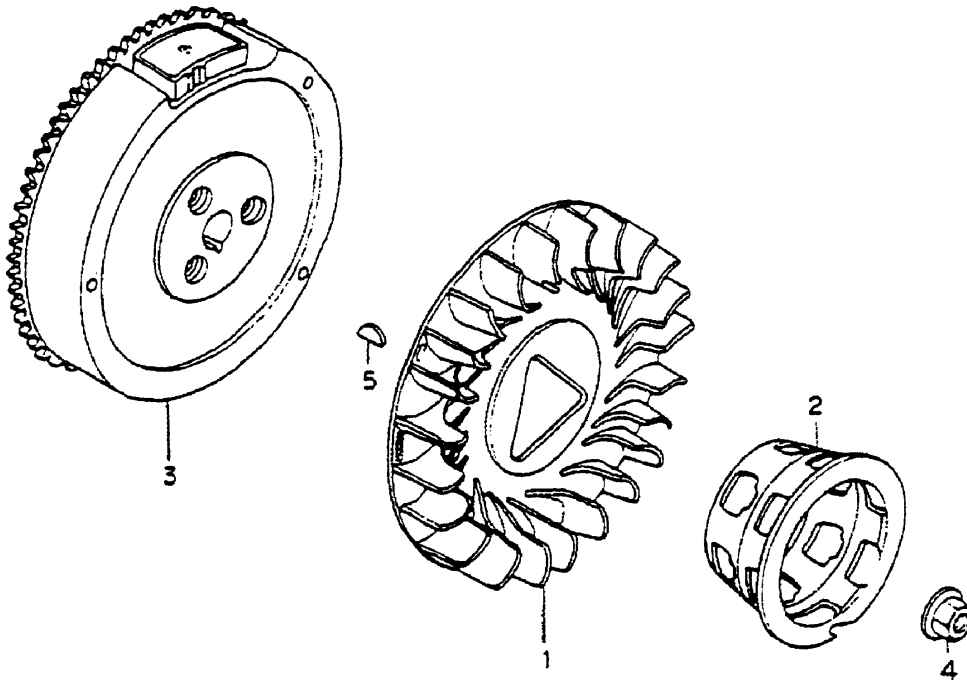

HONDA GX340K1/U1EDE2 ENGINE — ENSEMBLE VOLANT MAGNÉTIQUE

<u>N°</u>	<u>N° DE PIÈCE</u>	<u>NOM DE PIÈCE</u>	<u>QTÉ</u>	<u>REMARQUES</u>
1	19511ZE3000	VENTILATEUR, REFROIDISSEMENT	1	
2	28451ZE3W01	POULIE, DÉMARREUR	1	
3	31100ZE3722	COMP.VOLANT, (LAMPE)	1	
4◆	90201ZE3790	ÉCROU, SPÉCIAL 16MM	1UTILISEZ JUSQU'À S/N 2536522
4◆	90201ZE3V00	ÉCROU, SPÉCIAL 16MM	1UTILISER À PARTIR DE S/N 2536523
4◇	90201ZE3V00	ÉCROU, SPÉCIAL 16MM	1UTILISEZ JUSQU'À S/N 1096184
4◇	90201ZE3790	ÉCROU, SPÉCIAL 16MM	1UTILISER À PARTIR DE S/N 1096185
5	90741ZE2000	CLÉ, SPÉCIALE WOODRUFF (25X18)	1	

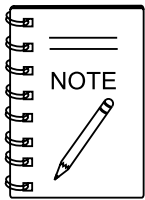

◆GX340K1EDE2: Modèle GAC6HZ AOUT 2007 ET AVANT

◇GX340U1EDE2: Modèle GAC6HZ JAN. 2008 ET PLUS RÉCENT

HONDA MOTEUR GX340K1/U1EDE2 — ENSEMBLE BOBINE D'ALLUMAGE

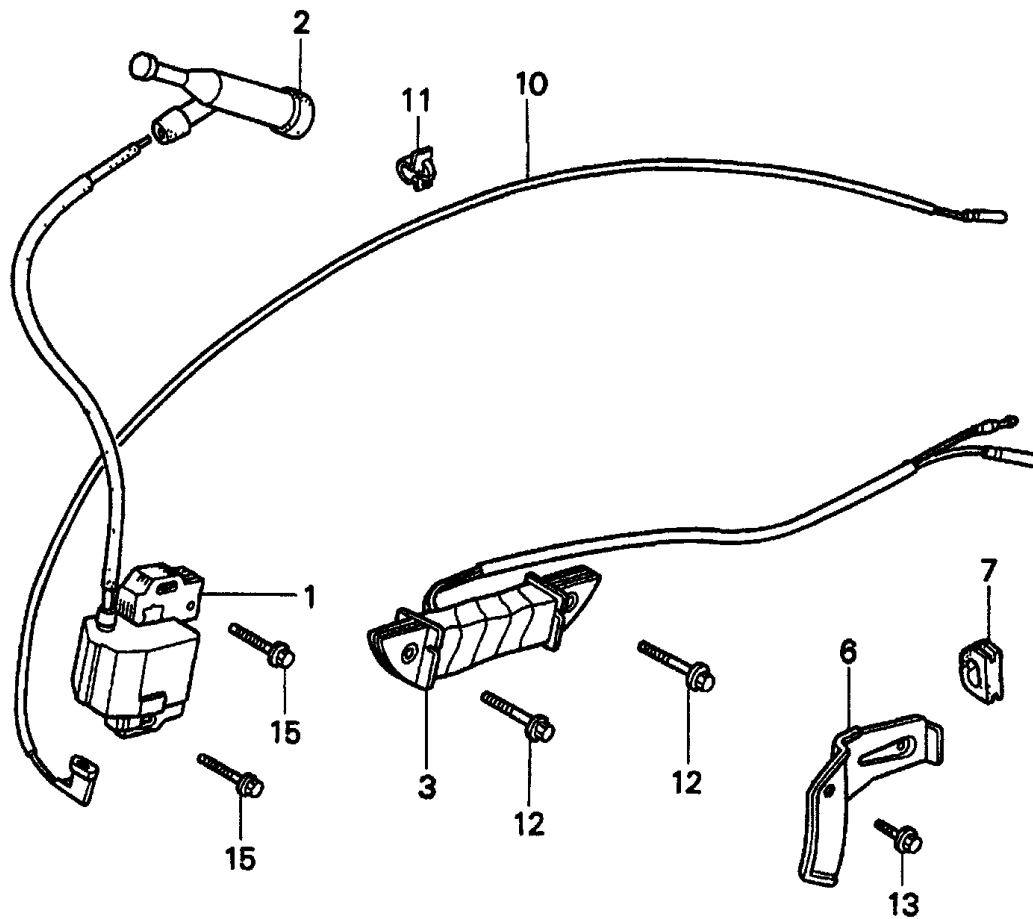

HONDA MOTEUR GX340K1/U1EDE2 — ENSEMBLE BOBINE D'ALLUMAGE

<u>N°</u>	<u>N° DE PIÈCE</u>	<u>NOM DE PIÈCE</u>	<u>QTÉ</u>	<u>REMARQUES</u>
1◆	30500ZE2023	ENSEMBLE BOBINE, ALLUMAGE	1	
1◇	30500ZF6W03	ENSEMBLE BOBINE, ALLUMAGE	1	
2	30700ZE1013	ENSEMBLE BOUCHON, SILENCIEUX	1	
3	31510ZE1811	ENSEMBLE BOBINE, LAMPE (12V/25W)	1	
3	31510ZE3003	ENSEMBLE BOBINE, LAMPE (12V/25W)	1	
6	31511ZE3000	PINCE, FIL	1	
7	31512ZE2000	PASSE-CÂBLE, FIL	1	
10	36101ZE3800	FIL, INTERRUPTEUR D'ARRÊT (470MM)	1	
11	36103ZE1000	SUPPORT, FIL D'INTERRUPTEUR D'ARRÊT	1	
12	90012888000	BOULON À BRIDE (6X40)	4	
13	90013883000	BOULON À BRIDE (6X12) (CT200)	1	
15	90015883000	BOULON À BRIDE (6X28)	2	

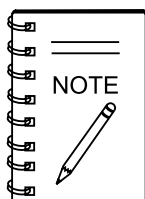

◆GX340K1EDE2: Modèle GAC6HZ AOUT 2007 ET AVANT

◇GX340U1EDE2: Modèle GAC6HZ JAN. 2008 ET PLUS RÉCENT

HONDA MOTEUR GX340K1/U1EDE2 — ENSEMBLE PISTON

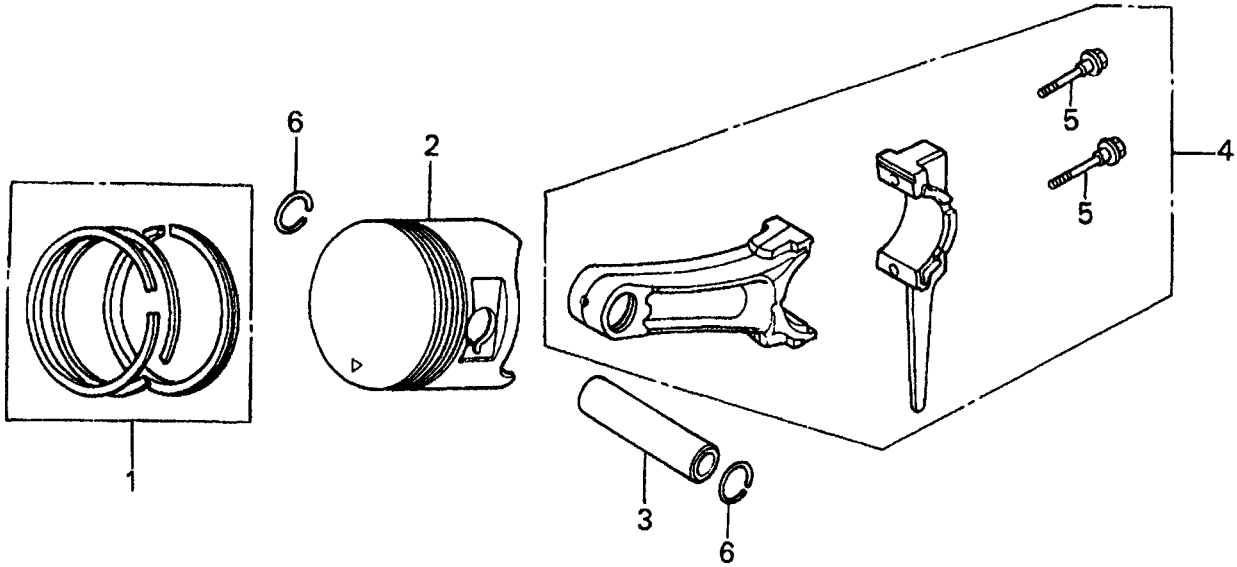

HONDA MOTEUR GX340K1/U1EDE2 — ENSEMBLE PISTON

N°	N° DE PIÈCE	NOM DE PIÈCE	QTÉ	REMARQUES
1◆	13010ZE3003	PISTON À SEGMENTS (standard)	1	
1◇	13010Z5L004	PISTON À SEGMENTS (standard)	1	
1◆	13011ZE3003	PISTON À SEGMENTS (OS 0.25) (OPTIONNEL)	1	
1◇	13011ZE5L004	PISTON À SEGMENTS (OS 0.25) (OPTIONNEL)	1	
1◆	13012ZE3003	PISTON À SEGMENTS (OS 0.50) (OPTIONNEL)	1	
1◇	13012ZE5L004	PISTON À SEGMENTS (OS 0.50) (OPTIONNEL)	1	
1◆	13013ZE3003	PISTON À SEGMENTS (0.75) (OPTIONNEL)	1	
1◇	13013ZE5L004	PISTON À SEGMENTS (0.75) (OPTIONNEL)	1	
2◆	13101ZE3W00	PISTON (standard)	1	
2◆	13102ZE3W00	PISTON (0.25)	1	
2◆	13103ZE3W00	PISTON (0.50)	1	
2◆	13104ZE3W00	PISTON (0.75)	1	
2◇	13101ZE3W01	PISTON (standard)	1	
2◇	13102ZE3W01	PISTON (0.25)	1	
2◇	13103ZE3W01	PISTON (0.50)	1	
2◇	13104ZE3W01	PISTON (0.75)	1	
3	13111ZF6000	AXE DE PISTON	1	
4	13200ZE3020	ENSEMBLE DE BIELLE, (standard)	1 COMPREND LES ARTICLES AVEC/\$
5\$	90001ZE8000	BOULON, BIELLE	2	
6	90601ZE3000	AGRAFE, AXE DE PISTON (20MM)	2	

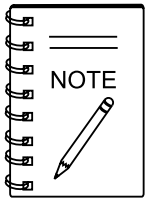

◆GX340K1EDE2: Modèle GAC6HZ AOUT 2007 ET AVANT

◇GX340U1EDE2: Modèle GAC6HZ JAN. 2008 ET PLUS RÉCENT

HONDA MOTEUR GX340K1/U1EDE2 — ENSEMBLE DÉMARREUR MANUEL

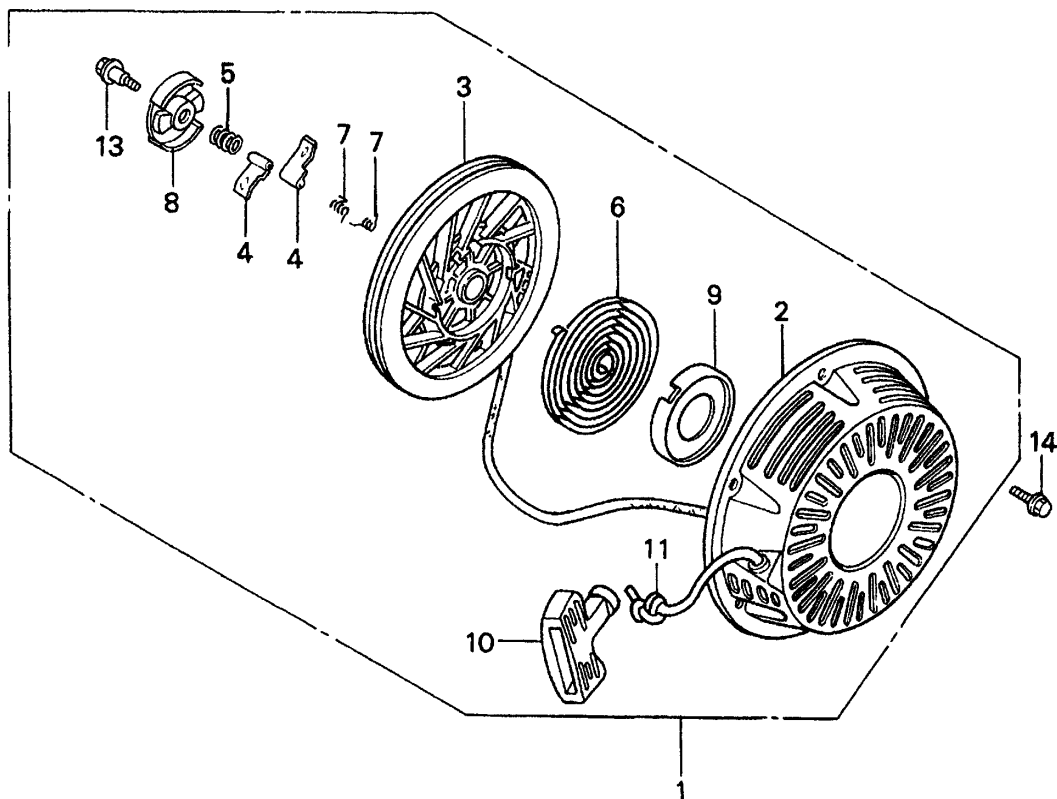

HONDA MOTEUR GX340K1/U1EDE2 — ENSEMBLE DÉMARREUR MANUEL

N°	N° DE PIÈCE	NOM DE PIÈCE	QTÉ	REMARQUES
1	28400ZE3W01ZB	ENSEMBLE DÉMARREUR, LANCEUR *NH1* (NOIR).....	1.....	COMPREND LES ARTICLES AVEC/\$
2\$	28410ZE3W01ZB	BOITIER, DÉMARREUR MANUEL *NH1* (NOIR)	1	
3\$	28421ZE3W01	POULIE, DÉMARREUR MANUEL	1	
4\$	28422ZE2W01	CLIQUET, DÉMARREUR	2	
5\$	28441ZE2W01	RESSORT, FRICTION	1	
6\$	28442ZE2W01	RESSORT, RAPPEL DÉMARREUR	1	
7\$	28443ZE2W01	RESSORT, CLIQUET	2	
8\$	28444ZE2W01	DISPOSITIF DE RETENUE, RESSORT	1	
9♦\$	28445ZE2W01	SUPPORT, RESSORT	1	
10♦\$	28461ZE2W01	POIGNÉE, DÉMARREUR.....	1.....	UTILISEZ JUSQU'À S/N 2935312
10♦\$	28461ZE2W02	POIGNÉE, DÉMARREUR.....	1.....	UTILISER À PARTIR DE S/N 2935313
10◇\$	28461ZE2W02	POIGNÉE, DÉMARREUR.....	1.....	UTILISEZ JUSQU'À S/N 1194769
10◇\$	28461ZE2W03	POIGNÉE, DÉMARREUR.....	1.....	UTILISER À PARTIR DE S/N 1194770
11\$	28462ZE3W01	CÂBLE, DÉMARREUR MANUEL	1	
13\$	90004ZE2W01	VIS, CENTRE	1	
14	90008ZE2003	BOULON À BRIDE (6X10)	3	

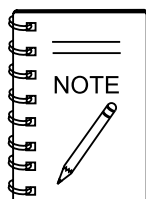

♦GX340K1EDE2: Modèle GAC6HZ AOUT 2007 ET AVANT

◇ GX340U1EDE2: Modèle GAC6HZ JAN. 2008 ET PLUS RÉCENT

HONDA MOTEUR GX340K1/U1EDE2 — ENSEMBLE SOLÉNOÏDE

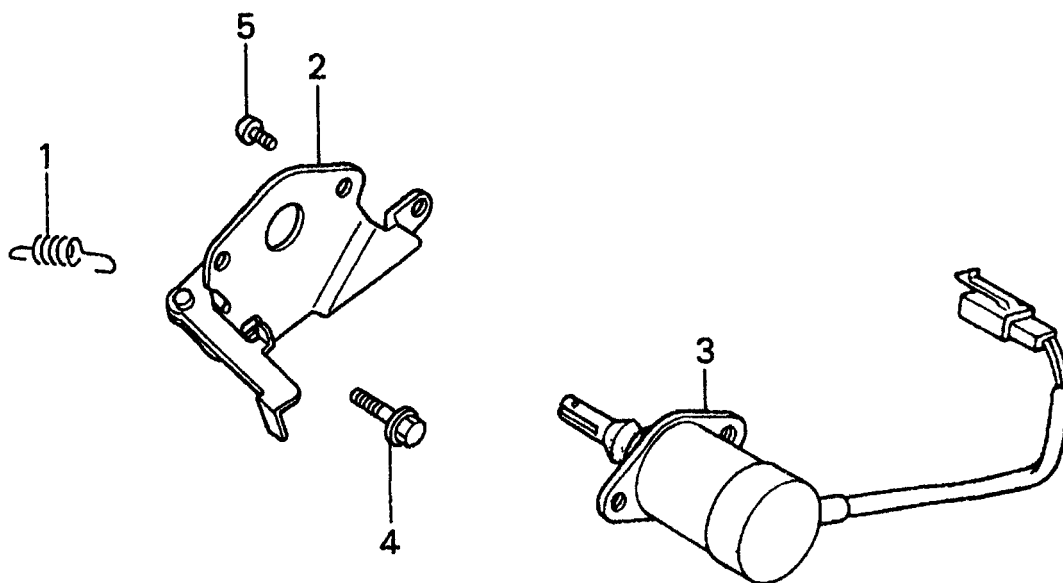

HONDA MOTEUR GX340K1/U1EDE2 — ENSEMBLE SOLÉNOÏDE

<u>N°</u>	<u>N° DE PIÈCE</u>	<u>NOM DE PIÈCE</u>	<u>QTÉ</u>	<u>REMARQUES</u>
1	16268893000	RESSORT, RAPPEL D'ÉTRANGLEUR	1	
2	17850ZD1E30	LEVIER, PAPILLON	1	
3◆	36160ZB4003	ENSEMBLE DE SOLÉNOÏDE	1	
3◇	36160ZB4003	ENSEMBLE DE SOLÉNOÏDE	1	UTILISEZ JUSQU'À S/N 1135653
3◇	36160ZB4013	ENSEMBLE DE SOLÉNOÏDE	1	UTILISER À PARTIR DE S/N 1135654
4	90013883000	BOULON À BRIDE (6X12) (CT200)	1	
5	93,500,050,080A	VIS, AUGES (5X8)	2	

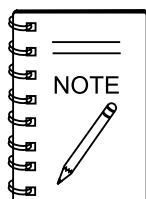

◆GX340K1EDE2: Modèle GAC6HZ AOUT 2007 ET AVANT

◇GX340U1EDE2: Modèle GAC6HZ JAN. 2008 ET PLUS RÉCENT

HONDA MOTEUR GX340K1/U1EDE2 — ENSEMBLE DÉMARREUR

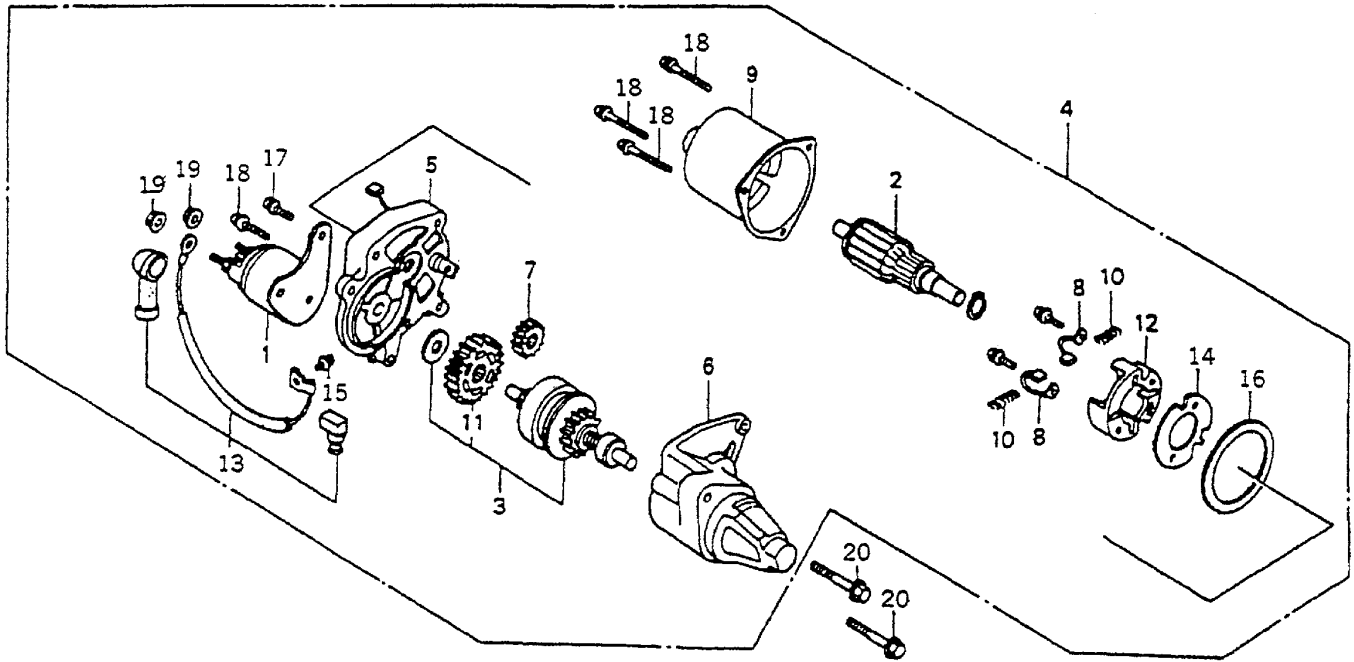

HONDA MOTEUR GX340K1/U1EDE2 — ENSEMBLE DÉMARREUR

N°	N° DE PIÈCE	NOM DE PIÈCE	QTÉ	REMARQUES
1#	31204ZA0003	ENSEMBLE CONTACTEUR,	1	
2#	31206ZE3003	COMP. INDUIT	1	
3#	31207ZE3003	COMP. ROUE LIBRE.....	1 COMPREND DES ARTICLES AVEC/%
4◆#	31201ZE3013	GROUPE MOTEUR, DÉMARREUR.....	1 COMPREND LES ARTICLES AVEC/#
4◇#	31201ZE3013	GROUPE MOTEUR, DÉMARREUR.....	1 UTILISEZ JUSQU'À S/N 1132041 COMPREND LES ARTICLES AVEC/#
4◇#	31201ZE3023	GROUPE MOTEUR, DÉMARREUR.....	1 UTILISER À PARTIR DE S/N 1132042 COMPREND LES ARTICLES AVEC/#
5#	31211ZE2003	SUPPORT, CENTRE	1	
6#	31212ZE3003	SUPPORT, AVANT	1	
7%	31213ZE2003	PIGNON D'ATTAQUE	1	
8#	31215ZE2003	BALAI	2	
9#	31218ZE3003	COMP. FOURCHE	1	
10#	31219ZE2003	RESSORT, RAPPEL DE BALAI	4	
11%	31222ZE3791	RÉDUCTEUR DE VITESSE	1	
12#	31231ZE2003	PORTE-BALAIS	1	
13#	31232ZE3003	FIL, COUVERCLE EAU	1	
14#	31233ZE2003	ISOLANT	1	
15#	90110ZE2003	VIS, RONDELLE 4X6	1	
16#	91601ZE2003	GARNITURE	1	
17#	90007ZE2003	VIS, RONDELLE 5X14	1	
18#	938920503218	VIS, RONDELLE, 5X32	4	
19#	9407206080	ÉCROU RONDELLE, 6MM	2	
20	957010803508	BOULON À BRIDE, 8X35	2	

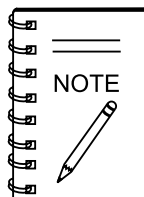

◆GX340K1EDE2: Modèle GAC6HZ AOUT 2007 ET AVANT

◇GX340U1EDE2: Modèle GAC6HZ JAN. 2008 ET PLUS RÉCENT

HONDA MOTEUR GX340K1/U1EDE2 — ENSEMBLE ROBINET CARBURANT

<u>N°</u>	<u>N° DE PIÈCE</u>	<u>NOM DE PIÈCE</u>	<u>QTÉ</u>	<u>REMARQUES</u>
1#	16173001004	GARNITURE, COUPELLE DU FILTRE À CARBURANT	1	
2	16950ZB4015	ENSEMBLE ROBINET, CARBURANT.....	1 COMPREND LES ARTICLES AVEC/#
3#	16952ZB4005	TAMIS, FILTRE À CARBURANT.....	1 COMPREND DES ARTICLES AVEC/%
4#%	16958397771	JOINT TORIQUE	1	
5#	16959471831	COUPELLE DE FILTRE	1	
6#	16967GA6671	COUPELLE, FILTRE À CARBURANT	1	
7	90854ZB2000	CAOUTCHOUC, CARBURANT (9X15X10)	1	
8	950014519040	TUBE, CARBURANT 4,5X190	1	
9◆	9500202080	AGRAFE B8, TUBE	2	
9◇	950024080008	PINCE D8, TUBE	2	

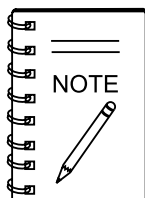

◆GX340K1EDE2: Modèle GAC6HZ AOUT 2007 ET AVANT

◇GX340U1EDE2: Modèle GAC6HZ JAN. 2008 ET PLUS RÉCENT

HONDA GX340K1/U1EDE2 — ENSEMBLE ÉTIQUETTES MOTEUR

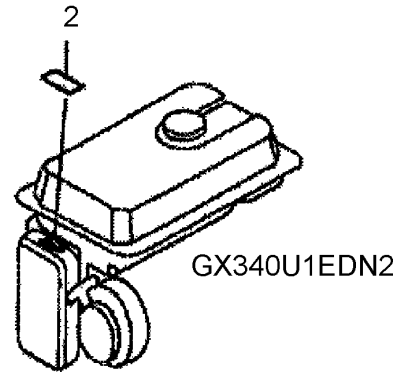
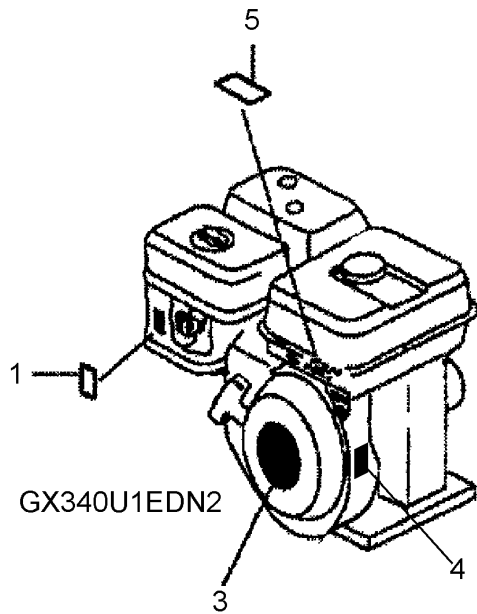
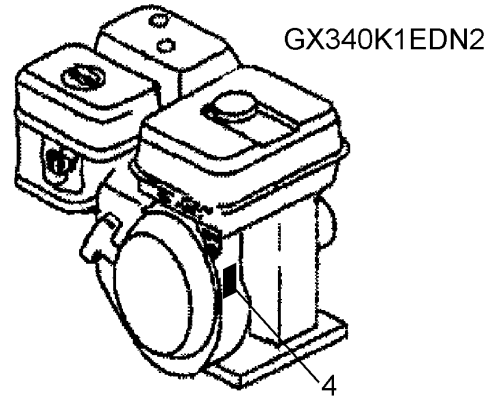
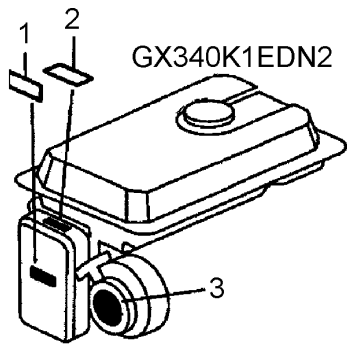

HONDA GX340K1/U1EDE2 — ENSEMBLE ÉTIQUETTES MOTEUR

N°	N° DE PIÈCE	NOM DE PIÈCE	QTÉ	REMARQUES
1	87533ZC0630	ÉTIQUETTE, FILTRE À AIR	1	
2◆	87528898620	ÉTIQUETTES, ÉTRANGLEUR	1	
2◇	87528ZH7000	ÉTIQUETTE, ÉTRANGLEUR (GRISE)	1	
2◇	87528898620	ÉTIQUETTES, ÉTRANGLEUR	1	UTILISER À PARTIR DE S/N 1100778
3◆	87521ZE2W02	EMBLÈME (GX240 HONDA 8.0)	1	
3◇	87521ZE2W03	EMBLÈME (GX240 HONDA 8.0)	1	UTILISEZ JUSQU'À S/N 1129743
3◇	87521ZE2W04	EMBLÈME (GX240)	1	UTILISER À PARTIR DE S/N 1129744
4	87594ZB4A00	REPÈRE, ATTENTION HUILE	1	
5◇	87516ZH7000	REPÈRE ATTENTION OPÉRATEUR (ANGLAIS)	1	UTILISEZ JUSQU'À S/N 1194625
5◇	87516ZH7010	REPÈRE ATTENTION OPÉRATEUR (ANGLAIS)	1	UTILISER À PARTIR DE S/N 1194626
5◇	87516ZH7800	REPÈRE ATTENTION OPÉRATEUR (FRANÇAIS)	1	UTILISEZ JUSQU'À S/N 1194625
5◇	87519ZH7801	REPÈRE ATTENTION OPÉRATEUR (FRANÇAIS)	1	UTILISER À PARTIR DE S/N 1194626

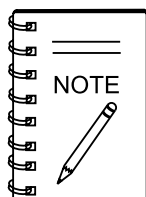

◆GX340K1EDE2: Modèle GAC6HZ AOUT 2007 ET AVANT

◇GX340U1EDE2: Modèle GAC6HZ JAN. 2008 ET PLUS RÉCENT

HONDA MOTEUR GX340K1/U1EDE2 — BOÎTE À OUTILS

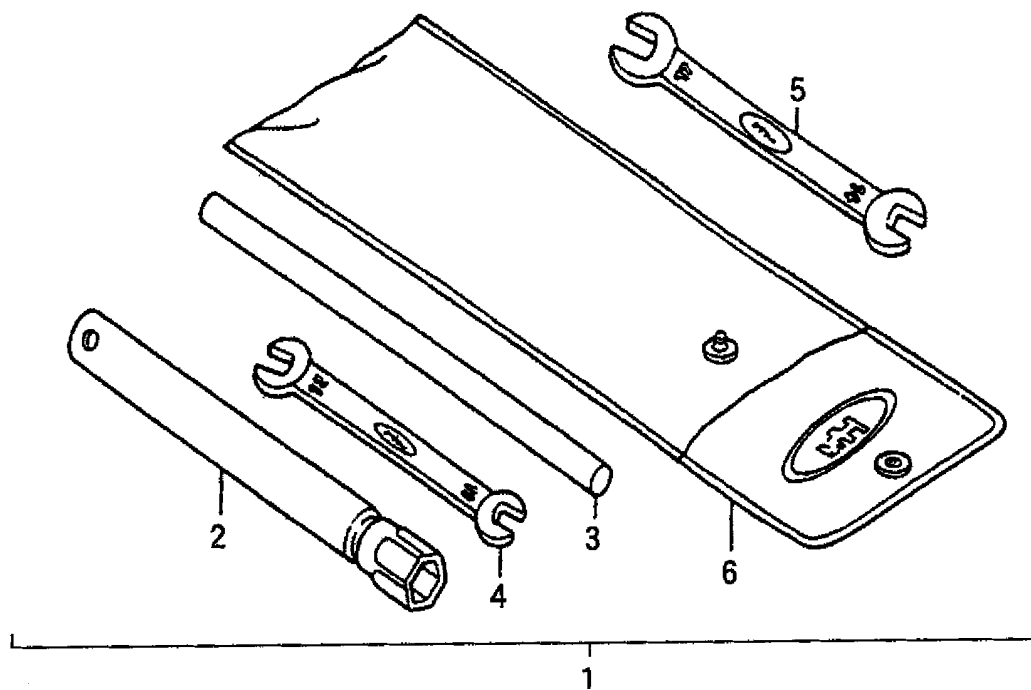

HONDA MOTEUR GX340K1/U1EDE2 — BOÎTE À OUTILS

<u>N°</u>	<u>N° DE PIÈCE</u>	<u>NOM DE PIÈCE</u>	<u>QTÉ</u>	<u>REMARQUES</u>
1	89000ZE1000	BOÎTE À OUTILS.....	1.....	COMPREND LES ARTICLES AVEC/#
2#	89218ZE1000	COMP. CLÉ (BOUGIE D'ALLUMAGE)	1	
3#	89219805000	POIGNÉE, CLÉ POLYGONALE	1	
4#	9900110120	CLÉ TRICOISE, 10X12	1	
5#	9900114170	CLÉ TRICOISE, 14X17	1	
6#	9900802300	SAC OUTILS	1	

CONDITIONS DE PAIEMENT

Les conditions de paiement pour les pièces sont de 30 jours nets.

POLITIQUE DE FRET

Toutes les pièces commandées seront expédiées en port dû ou port payé avec les frais supplémentaires rajoutés à la facture. Toutes les expéditions sont FRANCO À BORD à partir du point d'expédition. La responsabilité de Multiquip cesse lorsqu'un manifeste signé a été obtenu de la compagnie de transport, et n'importe quelle réclamation pour écart d'inventaire négatif ou des dommages doit être réglée entre le destinataire et la compagnie de transport.

COMMANDE MINIMUM

Le tarif minimum pour des commandes de Multiquip est de \$15,00 nets. Les clients devront fournir des instructions concernant la manipulation des commandes ne répondant pas à cette exigence.

POLITIQUE DE RETOUR DE MARCHANDISES

Des renvois d'expéditions seront acceptés et le crédit sera permis, à condition de suivre les dispositions suivantes :

1. Une autorisation de retour de matériel doit être reconnue par Multiquip avant l'expédition.
2. Pour obtenir une autorisation de retour d'article, une liste doit être fournie au département de vente de pièces de Multiquip qui définit le nombre d'articles, quantités et description des articles à retourner.
 - a. Les numéros de pièces et descriptions doivent correspondre à la liste de prix des pièces actuelles.
 - b. La liste doit être dactylographiée ou générée par ordinateur.
 - c. La liste doit indiquer la(les) raison(s) du renvoi.
 - d. La liste doit faire référence aux commandes ou factures de ventes sous lesquels les articles ont été initialement achetés.
 - e. La liste doit inclure le nom et le numéro de téléphone de la personne demandant l'autorisation de retour d'article.

3. Une copie de l'autorisation de retour d'article doit accompagner le retour.
4. Le fret est aux frais de l'expéditeur. Toutes les pièces doivent être retournées en fret payé d'avance au point de réception choisi de Multiquip.
5. Les pièces doivent être un état neuf et propre à la revente, dans l'emballage d'origine de Multiquip (le cas échéant), et avec les numéros de pièce de Multiquip clairement inscrits.
6. Le retour des articles suivants n'est pas accepté :
 - a. Pièces déclassées. (Si un article est dans le livre des prix et s'affiche comme étant remplacé par un autre article, il est considéré déclassé.)
 - b. Toutes pièces avec une durée d'entreposage limitée (telle que des joints statiques, des joints d'étanchéité, des joints toriques, et autres pièces en caoutchouc) qui ont été achetées plus de six mois avant la date de renvoi.
 - c. Tout article d'approvisionnement avec un prix net de concessionnaire augmenté de moins de \$5,00.
 - d. Articles spéciaux.
 - e. Composants électriques.
 - f. Peinture, produits chimiques et graisses.
 - g. Décalcomanies et produits en papier.
 - h. Articles achetés en kits.
7. L'expéditeur sera avisé si n'importe quel matériel reçu n'est pas acceptable.
8. Un tel matériel sera gardé pendant cinq jours ouvrables à partir de la date de l'avis, en attendant des instructions. Si une réponse n'est pas reçue dans les cinq jours, le matériel sera retourné à l'expéditeur à ses frais.
9. Le crédit sur les pièces retournées sera émis au prix net de concessionnaire à la période de l'achat original, moins des frais de restockage de 15%.
10. Dans les cas où un article est accepté, pour lequel le document d'achat d'origine ne peut pas être déterminé, le prix sera basé sur le prix courant en vigueur douze mois avant la date de l'autorisation de retour d'article.
11. Le crédit émis sera appliqué aux futurs achats uniquement.

TARIFICATION ET RABAIS

Veillez noter que tous les prix sont sujets à changement sans préavis. Les changements des prix sont en vigueur à une date spécifique et toutes les commandes reçues à compter dudit jour inclusivement seront facturées au prix révisé. Des remises pour des réductions de prix et les frais supplémentaires pour des augmentations des prix ne s'appliqueront pas pour les produits en stock au moment du changement des prix.

Multiquip se réserve le droit de donner un prix et de vendre directement aux organismes gouvernementaux, et aux comptes de fabricant de matériel qui utilisent nos produits en tant que parties intégrales de leurs propres produits.

ENVOI SPÉCIAL

Des frais supplémentaires de 35,00 \$ seront ajoutés à la facture pour manipulation spéciale y compris des envois par autocar, poste aux colis avec déclaration de valeur ou dans les cas où Multiquip doit délivrer les pièces directement au transporteur.

LIMITES DE LA RESPONSABILITÉ DU VENDEUR

Multiquip ne sera pas responsable en vertu du présent, des dommages de valeur supérieure au prix d'achat de l'article au sujet duquel des dommages sont réclamés, et en aucun cas Multiquip ne sera responsable d'une perte de profit ou de biens ou de tous les autres dommages spéciaux, consécutifs ou indirects.

LIMITATION DES GARANTIES

Aucune garantie, expresse ou implicite, n'est accordée en liaison avec la vente des pièces ou des accessoires du commerce ni quant à n'importe quel moteur non fabriqué par Multiquip. De telles garanties faites en rapport avec la vente d'unités neuves et complètes sont faites exclusivement par une déclaration de garantie emballée avec de telles unités, et Multiquip ni assume ni autorise toute personne à assumer pour lui n'importe quel autre engagement ou la responsabilité qu'elle qu'en soit la liaison avec la vente de ses produits. Indépendamment d'une telle déclaration écrite de garantie, il n'y a aucune garantie, expresse, implicite ou réglementaire, qui s'étend au delà de la description des produits dans le présent.

Applicable: Le 22 Février 2006

MANUEL D'UTILISATION ET DE PIÈCES

VOICI COMMENT OBTENIR DE L'AIDE

AVOIR LE NUMÉRO DE MODÈLE ET
LE NUMÉRO DE SÉRIE EN MAIN LORS DE L'APPEL

ÉTATS-UNIS

Siège social de Multiquip

18910 Wilmington Ave.
Carson, CA 90746
Contact: mq@multiquip.com

Tél. (800) 421-1244
Fax (800) 537-3927

Pièces Mayco

800-306-2926
310-537-3700

Fax: 800-672-7877
Fax: 310-637-3284

Service après vente

800-421-1244
310-537-3700

Fax: 310-537-4259

Département des pièces de MQ

800-427-1244 Fax: 800-672-7877
310-537-3700 Fax: 310-637-3284

Département de Garantie

800-421-1244, poste 279 Fax: 310-537-1173
310-537-3700, poste 279

Assistance technique

800-478-1244 Fax: 310-631-5032

MEXIQUE

MQ Cipsa

Carr. Fed. Mexico-Puebla KM 126.5
Momoxpan, Cholula, Puebla 72760 Mexico
Contact: pmastretta@cipsa.com.mx

Tél. (52) 222-225-9900
Fax: (52) 222-285-0420

ROYAUME-UNI

Multiquip (UK) Limited Head Office

Unit 2, Northpoint Industrial Estate,
Global Lane,
Dukinfield, Cheshire SK16 4UJ
Contact: sales@multiquip.co.uk

Tél. 0161 339 2223
Fax: 0161 339 3226

CANADA

Multiquip

4110 Industriel Boul.
Laval, Québec, Canada H7L 6V3
Contact: jmartin@multiquip.com

Tél. (450) 625-2244
Tél. (877) 963-4411
Fax: (450) 625-8664

© TOUS DROITS RÉSERVÉS 2010, MULTIQUIP INC.

Multiquip Inc et le logo MQ logo sont des marques déposées de Multiquip Inc. et ne peuvent être utilisées, reproduites ou modifiées sans autorisation écrite de l'auteur. Toutes les autres marques déposées sont la propriété de leurs détenteurs respectifs et utilisées avec autorisation.

Ce manuel DOIT accompagner le matériel en permanence. Ce manuel est considéré comme étant une pièce permanente du matériel et devrait rester avec la machine en cas de revente.

L'information et les spécifications incluses dans cette publication étaient en vigueur à l'heure de l'autorisation d'imprimer. Les illustrations, descriptions, références et caractéristiques techniques contenues dans ce manuel sont à titre d'orientation seulement et ne peuvent être considérées obligatoires. Multiquip Inc. se réserve le droit de changer ou de discontinuer les caractéristiques, la conception ou l'information publiée dans cette publication à tout moment sans préavis et sans encourir aucun engagement.

Votre concessionnaire local est:

