

MANUEL DE L'OPÉRATEUR



JTO TRUELLE À SIÈGE

Révision n° 4 (06/02/06)

Pour obtenir la dernière révision de
cette publication, visiter notre site
Internet à l'adresse :
www.multiquip.com



CE MANUEL DOIT ACCOMPAGNER L'ÉQUIPEMENT EN PERMANENCE.

AVERTISSEMENT



AVERTISSEMENT RELATIF À LA SILICOSE

Le meulage, le découpage ou le perçage de la maçonnerie, du béton, du métal et d'autres matériaux à base de silice risque d'engendrer le dégagement de poussières ou brouillards contenant de la silice cristalline. La silice est un composant de base du sable, du quartz, de l'argile à brique, du granit et de nombreux autres minéraux et pierres. L'inhalation répétée et/ou substantielle de silice cristalline en suspension dans l'air peut causer des maladies respiratoires graves, voire mortelles, y compris une silicose. En outre, l'État de la Californie et d'autres instances ont placé la silice cristalline respirable sur la liste des substances cancérigènes connues. Lorsque vous découpez ces matériaux, prenez toujours les précautions respiratoires mentionnées ci-dessus.

AVERTISSEMENT



RISQUES RESPIRATOIRES

Le meulage, le découpage ou le perçage de la maçonnerie, du béton, du métal et d'autres matériaux risque d'engendrer le dégagement de poussières, brouillards et fumées contenant des produits chimiques connus pour causer des lésions ou maladies graves, voire mortelles, telles que maladies respiratoires, cancer, malformations à la naissance et autres problèmes de reproduction. Si vous connaissez mal les risques associés à la procédure en question et/ou au matériau coupé ou la composition de l'outil utilisé, lisez la fiche signalétique du matériau et/ou consultez votre employeur, le fabricant/fournisseur du matériau, les instances gouvernementales telles que l'OSHA et NIOSH et autres références en matière de produits dangereux. L'État de la Californie et d'autres instances ont par exemple publié des listes de substances connues pour causer un cancer, une toxicité pour la reproduction et d'autres effets nuisibles.

Diminuez les poussières, brouillards et fumées à la source dans la mesure du possible. Pour cela, respectez les bonnes pratiques de travail et suivez les recommandations du fabricant ou du fournisseur, de l'OSHA/NIOSH et des associations professionnelles et commerciales. De l'eau devra être utilisée pour la suppression des poussières lorsqu'un découpage au mouillé est faisable. Lorsque les risques d'inhalation de poussières, brouillards et fumées ne peuvent pas être éliminés, l'opérateur et tous les observateurs devront toujours porter un appareil respiratoire agréé par NIOSH/MSHA pour les matériaux utilisés.

TRUELLE MÉCANIQUE À SIÈGE MQ WHITEMAN JTO

Avertissement sur la silicose/

les risques respiratoires	2
Table des matières	3
Liste de vérification de formation	4
Liste de vérification quotidienne avant l'utilisation	5
Symboles d'alerte de message de sécurité	6-7
Règles de sécurité d'utilisation	8-11
Spécifications (truelle)	12
Spécifications (moteur)	13
Composants du moteur (Honda)	14
Composants du moteur (Vanguard)	15
Informations générales	16
Commandes et indicateurs	18-19
Instructions d'installation d'une machine neuve	20
Démarrage initial	21-23
Maintenance	24-30
Dépannage (truelle)	31-32
Dépannage (moteur)	33-34

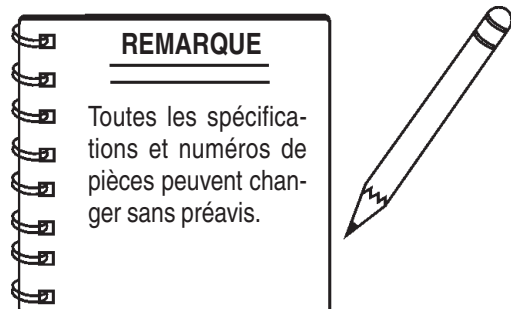

TRUELLE À SIÈGE JTO – LISTE DE VÉRIFICATION DE FORMATION

LISTE DE VÉRIFICATION DE FORMATION

Cette liste de vérification liste quelques-unes des exigences minimum pour la maintenance et le fonctionnement de la machine. Veuillez la détacher et la copier en cas de besoin. Utiliser cette liste de vérification lorsqu'un nouvel opérateur doit être formé, ou utilisez-la comme récapitulatif pour les opérateurs plus expérimentés

LISTE DE VÉRIFICATION DE FORMATION			
N°	DESCRIPTION	OK ?	DATE
1	Lire complètement le manuel de l'opérateur		
2	Configuration de la machine, emplacement des composants, vérification des niveaux d'huile du moteur et hydraulique		
3	Système de carburant, procédure de ravitaillement en carburant		
4	Utilisation de la vaporisation et des lampes (le cas échéant)		
5	Utilisation des commandes (la machine n'est pas en marche)		
6	Commandes de sécurité, utilisation de l'« interrupteur d'arrêt » du siège		
7	Procédures d'arrêt d'urgence		
8	Démarrage de la machine		
9	Maintenance d'une position stationnaire		
10	Manceuvres		
11	Inclinaison		
12	Égalisation de l'inclinaison des lames entre les tours Twin Pitch™, désengagement de la connexion		
13	Techniques de finition du béton		
14	Mise à l'arrêt de la machine		
15	Levage de la machine (boucles de levage)		
16	Transport et stockage de la machine		

Opérateur _____ Stagiaire _____

COMMENTAIRES :

TRUELLE À SIÈGE JTO – LISTE DE VÉRIFICATION QUOTIDIENNE AVANT L'UTILISATION

LISTE DE VÉRIFICATION QUOTIDIENNE AVANT L'UTILISATION

LISTE DE VÉRIFICATION QUOTIDIENNE AVANT L'UTILISATION		✓	✓	✓	✓	✓	✓
1	Niveau d'huile de moteur						
2	Niveau de liquide de boîte d'engrenage						
3	Niveau de liquide de refroidissement du radiateur						
4	État des lames						
5	Fonctionnement de l'inclinaison des lames						
6	Fonctionnement de l'interrupteur d'arrêt de sécurité						
7	Fonctionnement de la commande de direction						
8	État des courroies						

COMMENTAIRES :

TRUELLE À SIÈGE JTO – SYMBOLES D'ALERTE DE MESSAGE DE SÉCURITÉ

POUR VOTRE SÉCURITÉ ET CELLE DES AUTRES !

Les précautions de sécurité doivent être suivies en permanence pour utiliser cet équipement. Si les messages de sécurité et les instructions d'utilisation ne sont pas lus, bien compris et respectés, cela pourrait conduire à des blessures pour vous et pour les autres.

Ce Manuel de l'opérateur a été développé pour fournir des instructions pour assurer l'utilisation sécurisée et efficace de la truelle à siège séries JTO. Pour des informations sur la maintenance du moteur, veuillez vous reporter aux instructions du fabricant du moteur pour des données concernant la sécurité de son utilisation.



Avant d'utiliser cette truelle à siège, s'assurer que l'opérateur a lu, comprend bien et respecte toutes les instructions de ce manuel.

SYMBOLES D'ALERTE DE MESSAGE DE SÉCURITÉ

Les trois (3) messages de sécurité indiqués ci-dessous donnent des informations sur les dangers potentiels qui pourraient vous causer des blessures ou en causer aux autres. Les messages de sécurité adressent spécifiquement le niveau d'exposition de l'opérateur et sont précédés de l'un des trois mots suivants : **DANGER**, **AVERTISSEMENT** ou **ATTENTION**.

DANGER

Vous **ALLEZ MOURIR** ou être **SÉRIEUSEMENT BLESSÉ** si vous **NE** suivez **PAS** les directives.

AVERTISSEMENT

Vous **POUVEZ MOURIR** ou être **SÉRIEUSEMENT BLESSÉ** si vous **NE** suivez **PAS** ces directives.

ATTENTION

Vous **POUVEZ** être **BLESSÉ** si vous **NE** suivez **PAS** ces directives.

Les risques potentiels associés à l'utilisation de la truelle seront indiqués par des symboles de danger qui apparaîtront dans l'ensemble de ce manuel, de concert avec les symboles d'alerte de message de sécurité.

SYMBOLES DE DANGER



Gaz d'échappement mortels



Les gaz d'échappement du moteur contiennent du monoxyde de carbone toxique. Ce gaz est incolore et inodore et peut causer la mort s'il est inhalé. **NE JAMAIS** utiliser cet équipement dans une zone confinée ou une structure renfermée qui ne fournit pas de circulation d'air libre suffisante.



Carburant explosif



L'essence est extrêmement inflammable et ses vapeurs peuvent causer une explosion si elles sont enflammées. **NE PAS** démarrer le moteur près du carburant ou de liquides combustibles renversés. **NE PAS** remplir le réservoir de carburant lorsque le moteur est en marche ou chaud. **NE PAS** trop remplir le réservoir car le carburant renversé pourrait s'enflammer s'il entre en contact avec des pièces chaudes du moteur ou des étincelles du système d'allumage. Stocker le carburant dans des conteneurs approuvés, dans des zones bien aérées et loin des étincelles ou des flammes. **NE JAMAIS** utiliser le carburant comme agent de nettoyage.



Risques de brûlure



Les composants du moteur peuvent dégager une chaleur extrême. Pour éviter les brûlures, **NE PAS** toucher ces zones lorsque le moteur est en marche ou immédiatement après sa mise à l'arrêt. **NE JAMAIS** utiliser le moteur avec les boucliers thermiques ou les protections contre la chaleur retirés.



Pièces tournantes



NE JAMAIS utiliser l'équipement avec les couvercles ou les protections retirés. Éloigner **les doigts, les mains, les cheveux** et **les vêtements** de toutes les pièces en mouvement pour éviter les blessures.

TRUELLE À SIÈGE JTO – SYMBOLES D'ALERTE DE MESSAGE DE SÉCURITÉ



Démarrage accidentel

Les démarrages accidentels peuvent causer des blessures graves ou la mort. **TOUJOURS** placer l'interrupteur de MARCHE/ARRÊT en position d'ARRÊT. Débrancher et mettre à la masse le conducteur de la bougie et déconnecter le câble négatif de la batterie avant l'entretien.



Risque respiratoire



TOUJOURS porter une protection respiratoire homologuée.



Risque pour la vision et l'ouïe



TOUJOURS porter une protection homologuée des yeux et des oreilles.



Conditions de survitesse



NE JAMAIS altérer les réglages d'usine du régulateur du moteur. Des blessures et des dommages du moteur ou de l'équipement peuvent résulter si la vitesse opérationnelle dépasse le régime maximum permissible.



Messages de dommage de l'équipement

D'autres messages importants sont fournis dans l'ensemble de ce manuel pour aider à empêcher les dommages de la truelle, des autres équipements ou de l'environnement voisin.



ATTENTION

Cette *truelle à siège*, d'autres biens ou l'environnement pourraient être endommagés si les instructions ne sont pas suivies.

TRUELLE À SIÈGE JTO – RÈGLES DE SÉCURITÉ D'UTILISATION

RÈGLES DE SÉCURITÉ D'UTILISATION

AVERTISSEMENT

Si les instructions de ce manuel ne sont pas suivies, cela peut conduire à des blessures graves ou la mort ! Cet équipement doit être utilisé uniquement par le personnel formé et qualifié ! Cet équipement est seulement pour l'utilisation industrielle.

Les directives de sécurité ci-dessous doivent toujours être suivies pour utiliser la truelle à siège séries JTO.

SÉCURITÉ

- **NE PAS** utiliser ou effectuer l'entretien de cet équipement avant d'avoir lu, compris et respecté tous les messages de sécurité de ce manuel. Le manuel doit rester disponible et accessible à l'opérateur. 
- Cet équipement ne doit pas être utilisé par les personnes d'un âge inférieur à la limite d'âge statutaire minimum.
- **NE JAMAIS** utiliser cette machine à toute fin autre que celles décrites dans ce manuel.
- **NE JAMAIS** utiliser la truelle sans des vêtements protecteurs appropriés, des verres de sécurité, des bottes à pointe d'acier et autres dispositifs de protection requis pour le travail.



- **NE JAMAIS** utiliser des accessoires ou des dispositifs auxiliaires non recommandés par Multipquip pour cet équipement. L'équipement pourrait être endommagé et/ou l'utilisateur pourrait être blessé.
- Le fabricant n'assume aucune responsabilité pour tout accident causé par des modifications de l'équipement. La modification non autorisée de l'équipement annulera toutes les garanties. Toute modification qui conduirait à un changement des caractéristiques d'origine de la machine doit être faite uniquement par le constructeur, qui doit confirmer que la machine est conforme à la réglementation de sécurité correspondante.
- **NE JAMAIS** utiliser cet équipement si l'on ne se sent pas bien à cause de la fatigue, d'une maladie ou d'un médicament.

- **NE JAMAIS** utiliser la truelle sous l'influence des drogues ou de l'alcool.

- Remplacer les autocollants de plaque signalétique, d'utilisation et de sécurité lorsqu'ils deviennent difficiles à lire.

- **TOUJOURS** inspecter la truelle pour déceler la visserie desserrée telle que les écrous et les boulons avant le démarrage.

- **NE JAMAIS** toucher le collecteur d'échappement le silencieux ou le cylindre chauds. Laisser refroidir ces pièces avant d'effectuer l'entretien de la truelle. Le contact avec les pièces **chaudes** ! peut causer des brûlures graves.



- Le moteur de cette truelle nécessite un courant d'air de refroidissement adéquat. **NE JAMAIS** utiliser la truelle dans une zone renfermée ou étroite où l'écoulement de l'air est entravé.

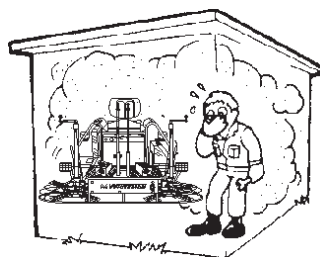

Si l'écoulement de l'air est entravé, cela causera des dommages graves au moteur et peut causer des blessures. Il faut se rappeler que le moteur dégage du monoxyde de carbone gazeux qui est **MORTEL**.

- **TOUJOURS** ajouter du carburant dans une zone bien ventilée, loin des étincelles et des flammes vives.

- Rajouter du carburant jusqu'à l'orifice de remplissage est dangereux, car cela peut faire déverser du carburant.

- **NE JAMAIS** utiliser le carburant comme agent de nettoyage.

- **TOUJOURS** faire très attention pour travailler avec les liquides inflammables. Pour le ravitaillement en carburant, **ARRÊTER** le moteur. Laisser refroidir le moteur avant d'ajouter du carburant ou d'effectuer l'entretien ou la maintenance.

- **NE JAMAIS** utiliser la truelle dans une atmosphère explosive lorsque des vapeurs sont présentes, ou près de matières combustibles. Une explosion ou un incendie pourrait résulter et causer **des blessures graves ou même la mort**.

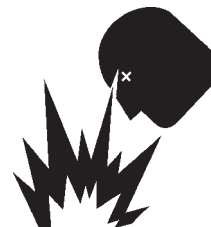

- **NE JAMAIS fumer** autour ou près de la machine. Un incendie ou une explosion pourrait être causé par les **vapeurs de carburant** ou si du carburant est renversé sur un moteur **chaud** !



TRUELLE À SIÈGE JTO – RÈGLES DE SÉCURITÉ D'UTILISATION

- **NE JAMAIS** faire tourner le moteur sans filtre à air. Le moteur pourrait être sérieusement endommagé. Effectuer l'entretien du filtre à air fréquemment pour éviter les défaillances du carburateur.
- **NE JAMAIS** placer les **pieds** ou les **mains** à l'intérieur des anneaux de protection pendant le démarrage ou l'utilisation de cet équipement.
- **ÉVITER** de porter des bijoux ou des vêtements amples qui peuvent s'accrocher aux commandes ou aux pièces en mouvement car cela peut causer des blessures graves.
- **TOUJOURS** rester éloigné des pièces **tournantes** ou **en mouvement** pendant l'utilisation de la truelle.
- **Pièces en mouvement** – Arrêter le moteur avant d'effectuer l'entretien ou la maintenance. Le contact avec les pièces en mouvement peut causer des blessures graves.
- **TOUJOURS** s'assurer que la zone d'utilisation est dégagée avant de démarrer le moteur.
- **NE JAMAIS abandonner** la machine en marche.
- **TOUJOURS** s'assurer que l'opérateur est familiarisé avec les précautions de sécurité appropriées et les techniques d'exploitation avant d'utiliser la truelle.
- **TOUJOURS** conserver la zone de travail dans un état bien ordonné.
- **TOUJOURS** nettoyer la zone de travail pour retirer tous les débris, outils, etc. qui présenteraient des risques pendant l'utilisation de la truelle.

AVERTISSEMENT

TOUJOURS s'assurer que la zone d'utilisation est dégagée avant de démarrer le moteur.

- Personne d'autre que l'opérateur ne doit se trouver dans la zone de travail pendant l'utilisation de la truelle.
- **NE JAMAIS** laisser monter des passagers ou du personnel sur la truelle pendant la marche.
- Toujours se conformer à toute la réglementation obligatoire applicable concernant la protection de l'environnement, en particulier pour le stockage du carburant, la manutention des substances dangereuses et l'utilisation des vêtements et des équipements de protection. Informer l'utilisateur si nécessaire ou, en tant qu'utilisateur, demander ces informations et une formation.
- **TOUJOURS** ranger correctement l'équipement lorsqu'il n'est pas utilisé. L'équipement doit être rangé dans un lieu propre et sec hors de la portée des enfants.

DANGER

Faire très attention à la ventilation pour utiliser la truelle dans des espaces confinés tels que les tunnels, les immeubles ou des endroits similaires. L'échappement du moteur contient des éléments nocifs. S'assurer d'une bonne circulation de l'air pour éloigner les gaz d'échappement de moteur de l'opérateur.



Levage de la truelle à siège

ATTENTION

Cette truelle à siège est très **lourde** et difficile à déplacer. Utiliser des procédures de levage lourd appropriées et **NE PAS** essayer de soulever la truelle à siège par les anneaux de protection.

La truelle mécanique à siège série JTO est conçue pour être déplacée et manœuvrée de plusieurs façons.

La façon la plus simple de soulever la truelle est d'utiliser les boucles de levage qui sont soudées au cadre. Ces boucles de levage sont situées à gauche et à droite du siège de l'opérateur.

Une sangle ou une chaîne peut être attachée à ces boucles de levage pour permettre à un chariot élévateur à fourche ou à une grue de soulever la truelle pour l'amener sur une dalle de béton ou pour l'en faire descendre. La sangle ou la chaîne doit avoir une capacité minimum de levage de 1 000 kg (2 000 lb) et le matériel de levage doit être capable au minimum de soulever ce poids.

DANGER

NE JAMAIS se placer sous la truelle ou permettre à toute personne de se placer sous la truelle pendant son soulèvement.



TRUELLE À SIÈGE JTO – RÈGLES DE SÉCURITÉ D'UTILISATION

Transport

- **TOUJOURS** arrêter le moteur avant le transport.
- Serrer bien le bouchon du réservoir de carburant et fermer le petit robinet de carburant pour empêcher les renversements de carburant.
- Vidanger le carburant lorsque la truelle est transportée sur une grande distance ou sur une mauvaise route.
- Lorsque la truelle est placée sur une plateforme pour son transport, **toujours** amarrer la truelle.
- Si la truelle est transportée par remorque, s'assurer que la remorque satisfait à toutes les lois de sécurité de transport locales et régionales. Consulter la section suivante « **Précautions de sécurité de remorquage** » pour les techniques de remorquage de base.

Précautions de sécurité de remorquage



ATTENTION

Se conformer à la **réglementation de sécurité de remorquage du Ministère des Transports** (DOT, Department of Transportation) avant de transporter la truelle sur la voie publique.

Pour réduire les risques d'accident pendant le transport de la truelle sur la voie publique, toujours s'assurer que la remorque qui supporte la truelle et le véhicule remorqueur sont en bon état de marche et en bonne condition mécanique.

Les suggestions de la liste ci-dessous doivent être suivies pour remorquer la truelle :

- S'assurer que l'attelage et l'accouplement du véhicule remorqueur ont une valeur nominale égale ou supérieure au GVWR (poids total en charge du véhicule) de 2 722 kg (6 000 lb).
- **TOUJOURS** inspecter l'attelage et l'accouplement pour détecter leur usure. **NE JAMAIS** remorquer avec des attelages, des accouplements, des chaînes, etc. défectueux.
- Vérifier la pression d'air des pneus du véhicule remorqueur et de la remorque. **Les pneus de la remorque doivent être gonflés à une pression de 344 kPa (50 psi) à froid.** Vérifier aussi l'usure de la bande de roulement des pneus des deux véhicules.
- **TOUJOURS** s'assurer que la remorque est équipée d'une « chaîne de sécurité ».
- **TOUJOURS** attacher les chaînes de sécurité de la remorque correctement au véhicule remorqueur.
- **TOUJOURS** s'assurer que les feux de direction, de marche arrière, de frein et de remorquage du véhicule remorqueur et de la remorque sont connectés et fonctionnent correctement.

- Utiliser des cales sur chaque roue pendant le stationnement pour empêcher la remorque de rouler.
- Utiliser le vérin pivotant de la remorque pour régler la hauteur de la remorque à une position de niveau en stationnement.
- Éviter les arrêts et les démarrages brusques. Ceci peut faire déraiper la remorque ou la mettre en portefeuille. Les démarrages et les arrêts graduels et sans à-coups amélioreront le remorquage.
- Éviter les virages serrés.
- La remorque doit être réglée à une position de niveau en permanence pendant le remorquage.
- Soulever et verrouiller le support de roue de remorque en position haute (**UP**) pendant le transport.
- Les exigences du DOT incluent ce qui suit :
Connecter et tester le fonctionnement du frein électrique.
Attacher les câbles de l'alimentation portative dans le plateau de câbles avec des serre-câbles.

Batterie

La batterie contient des acides qui peuvent causer des blessures des yeux et de la peau. Pour éviter l'irritation des yeux, **toujours** porter des lunettes de sécurité ou un écran facial. Utiliser des gants bien isolés pour saisir la batterie. Suivre les directives ci-dessous pour manipuler la batterie.

- **NE PAS** faire tomber la batterie. Tout impact affectant la batterie peut la faire exploser.
- **NE PAS** exposer la batterie aux flammes vives, étincelles, cigarettes, etc. La batterie contient des gaz et des liquides combustibles. Si ces gaz et ces liquides entrent en contact avec une flamme ou une étincelle, une explosion peut se produire.
- **TOUJOURS** conserver la batterie à l'état chargé. Si la batterie n'est pas chargée, les gaz combustibles s'accumuleront.
- **TOUJOURS** conserver les câbles de la batterie en bon état de marche. Réparer ou remplacer tous les câbles usés.
- **TOUJOURS** débrancher la **borne négative de la batterie** avant d'effectuer l'entretien de la truelle.
- **TOUJOURS** recharger la batterie dans un environnement d'air ventilé pour éviter les risques d'une concentration dangereuse des gaz combustibles.



TRUELLE À SIÈGE JTO – RÈGLES DE SÉCURITÉ D'UTILISATION

Sécurité de la maintenance

- **TOUJOURS** arrêter le moteur et débrancher la batterie avant d'effectuer l'entretien ou la maintenance. Le contact avec les pièces en mouvement peut causer des blessures graves.
- Soutenir en toute sécurité tous les composants de la truelle qui doivent être soulevés.
- **NE JAMAIS** lubrifier les composants ou essayer d'effectuer l'entretien d'une truelle en marche.
- **TOUJOURS** laisser suffisamment de temps à la truelle pour refroidir avant d'effectuer son entretien.
- Conserver la truelle en bon état de marche.
- S'assurer qu'il n'existe pas d'accumulation de béton, de graisse, d'huile ou de débris sur la machine.
- Réparer immédiatement les dommages subis par la truelle et toujours remplacer les pièces cassées.
- Éliminer correctement les déchets dangereux. Les exemples de déchet potentiellement dangereux incluent l'huile de moteur usée, le carburant et les filtres à carburant.
- **NE PAS** utiliser de récipients alimentaires en plastique pour jeter les déchets dangereux.
- **NE PAS** jeter l'huile usée ou le carburant directement sur le sol, dans un égout ou dans toute source d'alimentation en eau.
- **NE JAMAIS** ranger la truelle avec du carburant dans le réservoir pendant une période prolongée. Toujours nettoyer immédiatement le carburant renversé.

Urgences

- **TOUJOURS** connaître l'emplacement de l'**extincteur d'incendie** le plus proche.



- **TOUJOURS** connaître l'emplacement de la **trousse de premiers soins** la plus proche.



- Il faut connaître les numéros de téléphone de l'**ambulance**, **du médecin** et **du service de pompiers** les plus proches. S'assurer qu'un téléphone ou une radio est immédiatement disponible au site de travail. Sinon, il faut connaître l'emplacement du téléphone le plus proche. Ces informations seront extrêmement utiles en cas d'urgence.

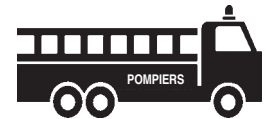

TRUELLE À SIÈGE JTO – SPÉCIFICATIONS (TRUELLE)

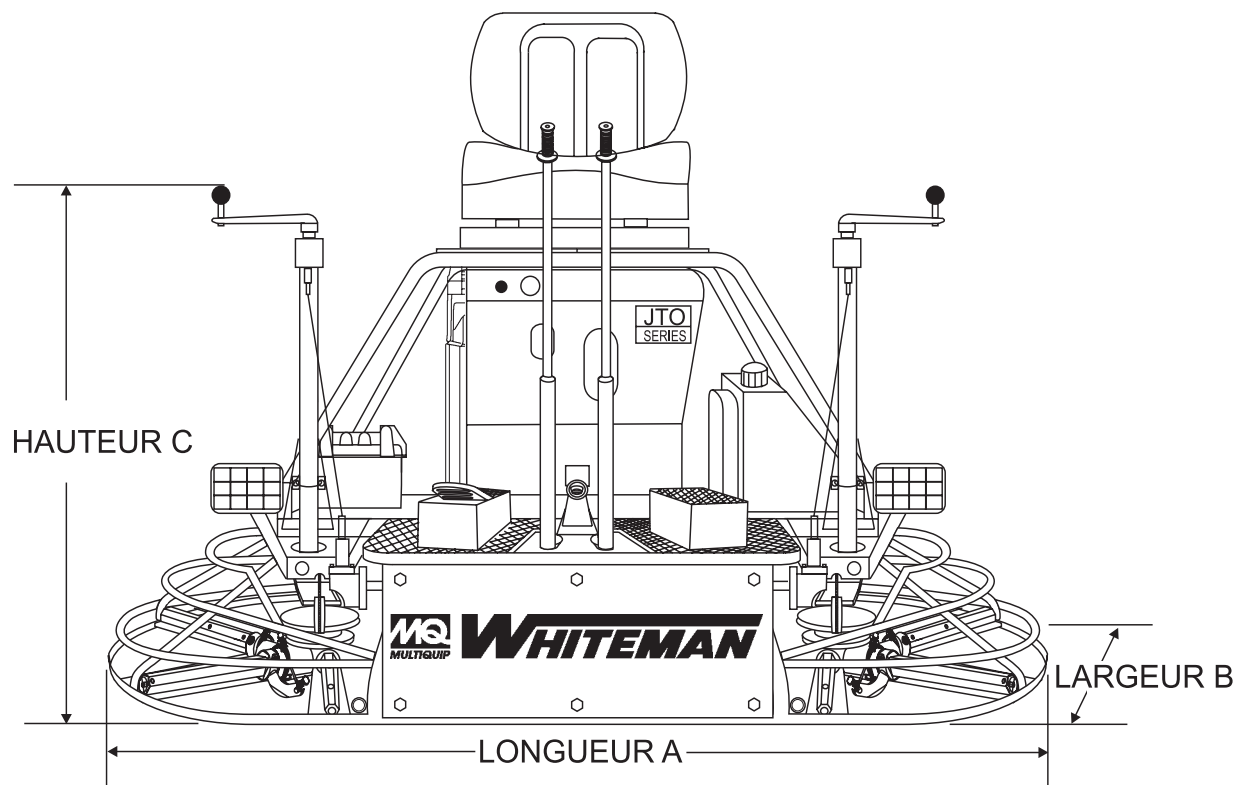

Figure 2. Dimensions de la truelle

Tableau 1. Spécifications (truelle)	
Longueur A	180 cm (71,0 po)
Largeur B	99 cm (39,0 po)
Hauteur C ¹	117 cm (46,0 po)
Poids – kg (lb) opérationnel	200 kg (440 lb)
Capacité du réservoir de carburant	8 L (2,2 gal US)
Temps de marche	6 L/h (1,59 gal US/h)
Vitesse du rotor	138 tr/min
Nombre de lames par rotor	4
Largeur de piste	175 cm (69 po)
Capacité d'huile de lubrification de boîte d'engrenage	0,798 L (27 oz)

REMARQUE :

1. Cette valeur n'inclut pas la hauteur du siège. Pour obtenir la hauteur totale (avec le siège), ajouter 10,2 cm (4 po).

TRUELLE À SIÈGE JTO – SPÉCIFICATIONS (MOTEUR)

Tableau 2. Spécifications (moteur)

Fabricant du moteur	Vanguard (Briggs & Stratton)	Honda
Spécification/type de moteur	350447008601 à deux cylindres, soupape en tête, refroidi à l'air	GX620K1QXB1 à 4 temps, soupape en tête, 2 cylindres (90° V-Twin)
Alésage x course	71,88 x 69,85 mm (2,82 x 2,75 po)	77,0 x 66,0 mm (3,03 x 2,60 po)
Déplacement	570 cm ³	614 cm ³
Puissance maximum	18,0 hp (3 600 tr/min)	20,0 hp (3 600 tr/min)
Couple maximum	14,37 kgf·m (2 800 tr/min) 31,70 lb·pi (2 800 tr/min)	4,50 kgf·m (2 500 tr/min) 32,5 lb·pi (2 500 tr/min)
Vitesse de ralenti	1 400 ± tr/min	1 400 ± 150 tr/min
Régime maximum sans charge	3 600 ± 100 tr/min	3 600 ± 100 tr/min
Consommation spécifique de carburant	6,05 L/h (1,64 gal US/h)	5,82 L/h (1,54 gal US/h)
Capacité du réservoir de carburant	8,32 L (2,20 gal US)	8,32 L (2,20 gal US)
Capacité d'huile du carter moteur	1,66 L (3,52 pintes)	1,50 L (3,18 pintes)
Système de démarrage	Lanceur à rappel/électrique	Lanceur à rappel/électrique
Écartement d'électrodes	0,70 à 0,76 mm (0,028 à 0,030 po)	0,70 à 0,78 mm (0,028 à 0,031 po)
Épurateur d'air	Élément double	Élément double
Poids à sec	33,56 kg (74,0 lb)	42,0 kg (92,6 lb)
Dimensions L x l x H	442 x 269 x 461 mm (17,40 x 10,60 x 18,14 po)	388 x 457 x 452 mm (15,30 x 18,0 x 17,8 po)

TRUELLE À SIÈGE JTO – COMPOSANTS DU MOTEUR (HONDA)

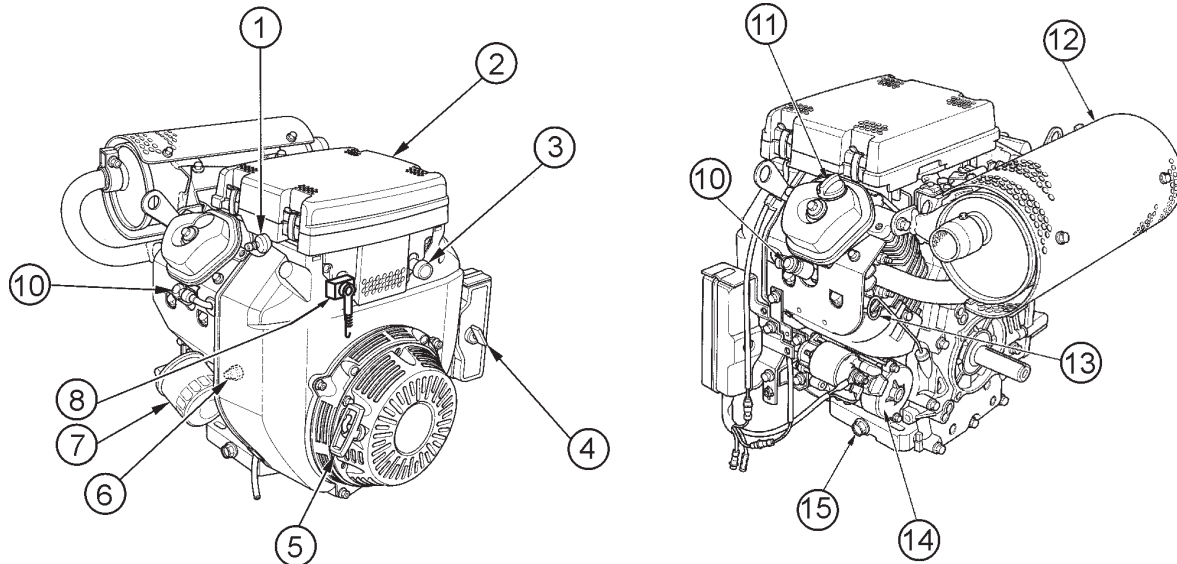

Figure 3. Commandes et composants du moteur (Honda)

ENTRETIEN INITIAL

Le moteur (figure 3) doit être vérifié pour s'assurer qu'il est lubrifié correctement et il doit être rempli de carburant avant l'utilisation. Se reporter au manuel du moteur du fabricant pour les instructions et les informations détaillées concernant l'utilisation et l'entretien. Le moteur indiqué ci-dessus est un moteur **HONDA**. Le fonctionnement d'autres types de moteur peut varier quelque peu.

1. **Filtre à carburant** – Filtre le carburant pour éliminer les contaminants.
2. **Filtre à air** – Empêche les impuretés et autres débris d'entrer dans le système de carburant. Ouvrir le couvercle du filtre à air avec un déclic pour avoir accès à l'élément de filtre.
3. **Bouton de volet de départ** – Utilisé pour le démarrage d'un moteur froid ou par temps froid. Le volet de départ enrichit le mélange combustible.
4. **Interrupteur de MARCHE/ARRÊT du moteur** – « ON » (marche) permet de démarrer le moteur, « OFF » (arrêt) arrête le fonctionnement du moteur.
5. **Démarrateur à rappel (à corde)** – Méthode de démarrage manuelle. Tirer sur la poignée du démarrateur jusqu'à ce que l'on sente une résistance, puis tirer vivement et sans à-coup.
6. **Commutateur de capteur d'huile** – Ce commutateur surveille le niveau d'huile dans le carter moteur. En cas de niveau bas, le moteur s'arrête.
7. **Filtre à huile** – Type tournant, filtre l'huile pour éliminer les contaminants.

8. **Levier de commande des gaz** – Contrôlé par la pédale d'accélérateur, augmente ou diminue le régime du moteur.
9. **Bougie** – Fournit les étincelles au système d'allumage. Régler l'écartement des électrodes à 0,71 à 0,78 mm (0,028 à 0,031 po). Nettoyer la bougie une fois par semaine.
10. **Bouchon de remplissage d'huile** – Retirer le bouchon pour rajouter de l'huile ou remplacer l'huile par le type recommandé sur le tableau 3. S'assurer que le bouchon est bien serré. **NE PAS** trop remplir.
11. **Silencieux** – Utilisé pour réduire le bruit et les émissions. **NE JAMAIS** toucher le silencieux lorsqu'il est chaud ! Des brûlures graves peuvent résulter. **NE JAMAIS** faire marcher le moteur avec le silencieux retiré.
12. **Jauge d'huile** – La retirer pour vérifier le niveau et l'état de l'huile dans le carter.



AVERTISSEMENT

Les composants du moteur peuvent dégager une chaleur extrême. Pour éviter les brûlures, **NE PAS** toucher ces zones lorsque le moteur est en marche ou immédiatement après sa mise à l'arrêt.

NE JAMAIS faire marcher le moteur avec le silencieux retiré.

13. **Démarrateur** – Démarré le moteur lorsque la clé d'allumage est tournée à la position « ON » (marche).
14. **Bouchon de vidange d'huile** – Le retirer pour vidanger l'huile du carter.

TRUELLE À SIÈGE JTO – COMPOSANTS DU MOTEUR (VANGUARD)

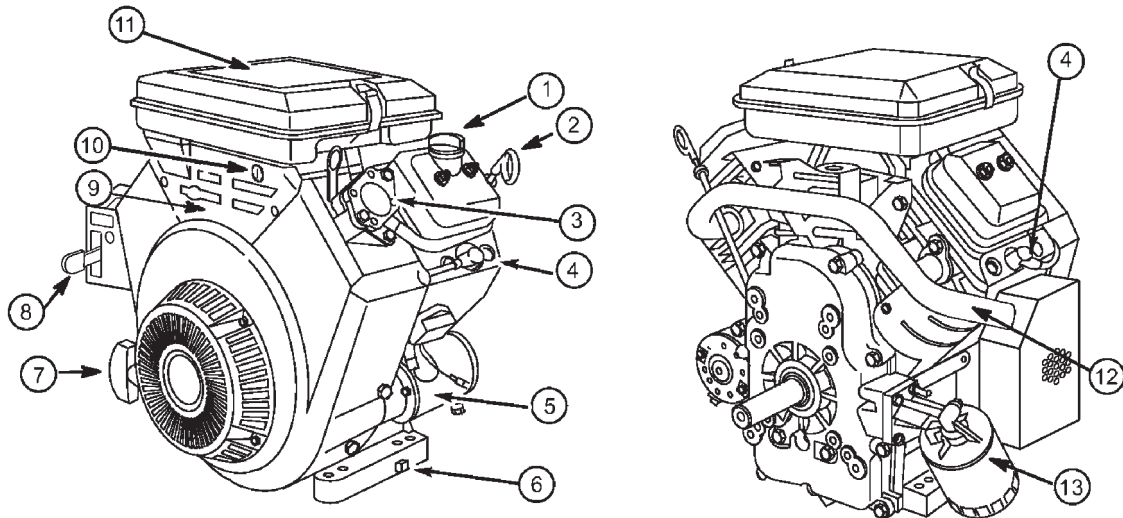

Figure 4. Commandes et composants du moteur (Vanguard)

ENTRETIEN INITIAL

Le moteur (figure 4) doit être vérifié pour s'assurer qu'il est lubrifié correctement et il doit être rempli de carburant avant l'utilisation. Se reporter au manuel du moteur du fabricant pour les instructions et les informations détaillées concernant l'utilisation et l'entretien.

1. **Bouchon de remplissage d'huile** – Retirer le bouchon pour rajouter de l'huile ou remplacer l'huile par le type recommandé sur le tableau 3. S'assurer que le bouchon est bien serré. **NE PAS** trop remplir.
2. **Jauge d'huile** – La retirer pour vérifier le niveau et l'état de l'huile dans le carter.
3. **Pompe à carburant** – Pompe le carburant du réservoir de carburant au carburateur.
4. **Bougies** – Fournissent les étincelles au système d'allumage. Régler l'écartement des électrodes à 0,71 à 0,76 mm (0,028 à 0,030 po). Nettoyer la bougie une fois par semaine.
5. **Démarrateur électrique** – Démarre le moteur lorsque la clé d'allumage est tournée à la position « ON » (marche).
6. **Bouchon de vidange d'huile** – Le retirer pour vidanger l'huile du carter.
7. **Démarrateur à rappel (à corde)** – Méthode de démarrage manuelle. Tirer sur la poignée du démarreur jusqu'à ce que l'on sente une résistance, puis tirer vivement et sans à-coup.
8. **Levier de commande des gaz** – Utilisé pour régler le régime du moteur (levier poussé en avant, **VITESSE LENTE**; levier tiré vers l'opérateur, **VITESSE RAPIDE**).
9. **Levier de volet de départ** – Utilisé pour le démarrage d'un moteur froid ou par temps froid. Le volet de départ enrichit le mélange combustible.

10. **Interrupteur d'allumage** – Introduire ici la clé d'allumage pour démarrer le moteur. Tourner la clé dans le sens horaire à la position « ON » (marche), puis continuer à la tourner dans le sens horaire à la position « START » (démarrage) et la relâcher. Pour arrêter le moteur, tourner la clé à fond dans le sens antihoraire à la position « STOP » (arrêt).

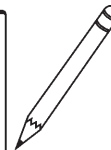

Si le moteur est utilisé sans filtre à air, avec un filtre à air endommagé ou un filtre à air qui doit être remplacé, les impuretés pourront pénétrer dans le moteur et causer son usure rapide.

11. **Filtre à air** – Empêche les impuretés et autres débris d'entrer dans le système de carburant. Ouvrir les loquets sur les côtés du couvercle du filtre à air pour avoir accès à l'élément de filtre.



AVERTISSEMENT

Les composants du moteur peuvent dégager une chaleur extrême. Pour éviter les brûlures, **NE PAS** toucher ces zones lorsque le moteur est en marche ou immédiatement après sa mise à l'arrêt.

NE JAMAIS faire marcher le moteur avec le silencieux retiré.

12. **Silencieux** – Utilisé pour réduire le bruit et les émissions. **NE JAMAIS** toucher le silencieux lorsqu'il est chaud ! Des brûlures graves peuvent résulter. **NE JAMAIS** faire marcher le moteur avec le silencieux retiré.

13. **Filtre à huile** – Empêche les impuretés et autres débris d'entrer dans le moteur. Effectuer l'entretien du filtre à huile selon les recommandations de la section de maintenance dans ce manuel.

TRUELLE À SIÈGE JTO – INFORMATIONS GÉNÉRALES

FAMILIARISATION AVEC LA TRUELLE À SIÈGE JTO

La truelle à siège JTO est conçue pour l'aplanissement et la finition des dalles en béton. Cette truelle à siège est une truelle à chevalchement.

Faire le tour de la truelle. Prendre note de tous les composants principaux (voir les figures 5 et 6) tels que le moteur, les lames, l'épurateur d'air, le système de carburant, la soupape d'arrêt de carburant, l'interrupteur d'allumage, etc. S'assurer que le moteur contient toujours de l'huile et l'ensemble de la boîte d'engrenage contient toujours de l'huile d'engrenage.

Lire attentivement toutes les instructions de sécurité. Les instructions de sécurité se trouvent dans l'ensemble de ce manuel et sur la machine. Conserver toutes les informations de sécurité en bonne condition et lisibles. Les opérateurs doivent être correctement formés sur le fonctionnement et la maintenance de la truelle.

Observer les levier de commande de l'opérateur. Saisir les levier de commande et les actionner un peu. Observer comment le déplacement des leviers de commande permet de déplacer les boîtes d'engrenage et le cadre.

Bien noter la pédale de commande du régime du moteur. Observer aussi le mécanisme d'entraînement principal de la truelle. Prendre note de et se reporter à l'aspect des courroies : c'est l'aspect qu'elles doivent avoir lorsqu'elles sont réglées correctement.

Avant d'utiliser la truelle à siège, la tester sur une section plane et lavée de béton fini. Cet essai d'utilisation augmentera votre confiance d'utilisation de la truelle et, en même temps, vous familiarisera avec les commandes et les indicateurs de la truelle. En outre, vous comprendrez comment la truelle se comporte dans des conditions réelles.

Moteur

Cette truelle est équipée soit d'un moteur à essence à refroidissement par air Vanguard de 18 hp (Briggs and Stratton), soit d'un moteur à essence à refroidissement par air Honda de 20 hp (GX620). Se reporter au manuel de l'utilisateur du moteur pour des instructions spécifiques sur le fonctionnement du moteur. Ce manuel est fourni avec la truelle à siège lorsqu'elle est expédiée par Whiteman. Veuillez contacter le concessionnaire Multiquip le plus proche pour obtenir un remplacement si le manuel original était perdu.

Lames

Les lames de la truelle assurent la finition du béton par rotation autour de la surface. Les lames sont désignées **lames de combinaison** (203,2 mm [8 po] de largeur), **lames d'aplanissement** (254 ou 203,2 mm [10 ou 8 po] de largeur), et **lames de finition** (152,4 mm [6 po] de largeur). Cette truelle est équipée de quatre **lames** par rotor, espacées uniformément selon une configuration radiale et attachée à l'arbre tournant vertical par l'intermédiaire d'un **ensemble de tripode**.

Boîtes d'engrenage

La truelle à siège JTO comporte deux ensembles de boîte d'engrenage séparés, renfermés dans des carters d'engrenage moulés en aluminium résistants. L'engrenage principal est fabriqué en matériau composite de bronze et d'acier de haute qualité. L'engrenage à vis sans fin est fabriqué en acier durci.

Des ailettes et des ventilateurs de refroidissement sont intégrés à la boîte d'engrenage pour fournir à l'huile de la boîte un refroidissement maximum. Le carter de la boîte d'engrenage contient 50 % plus d'huile que ceux des concurrents, ce qui permet de lubrifier davantage les points critiques.

Direction assistée

Deux leviers de commande situés devant le siège de l'opérateur sont fournis pour diriger la truelle. Les leviers de commande sont connectés à deux vérins à ressort. Si l'on pousse le levier de commande de gauche vers l'avant et on tire le levier de commande de droite vers l'arrière, la truelle tourne dans le sens horaire autour de son axe approximatif. Si l'on tire le levier de commande de gauche vers l'arrière et on pousse le levier de commande de droite vers l'avant, la truelle tourne dans le sens antihoraire. Consulter le tableau 4 pour une description complète du positionnement directionnel des leviers de commande.

Joints à vitesse constante (joints CV)

Les joints à vitesses constante assurent le transfert efficace de la puissance à l'arbre d'entraînement et préservent la synchronisation des boîtes d'engrenage sans risque de patinage.

Formation

Pour une bonne formation, veuillez utiliser la « **LISTE DE VÉRIFICATION DE FORMATION** » située au début de ce manuel. Cette liste fournit un modèle permettant à un opérateur expérimenté de former un nouvel opérateur.

TRUELLE À SIÈGE JTO – COMMANDES ET INDICATEURS

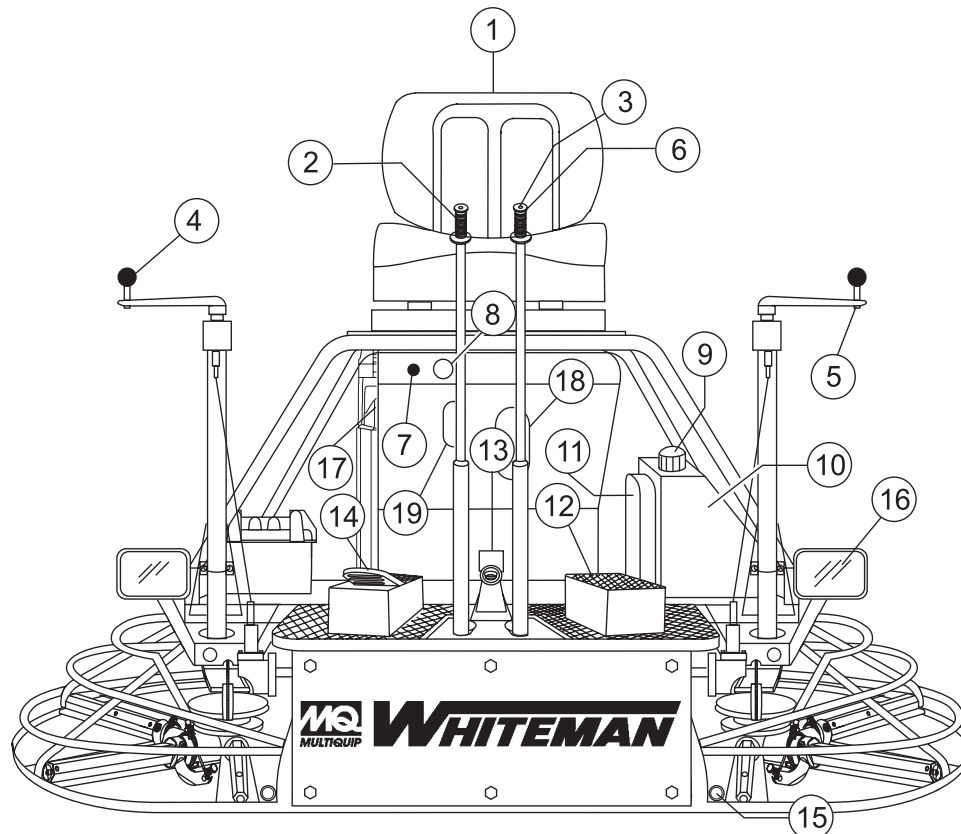

Figure 5. Commandes et indicateurs JTO (avant)

1. **Siège** – Endroit où l'opérateur s'assoit. Le moteur ne démarre pas tant que l'opérateur n'est pas assis. Le siège est réglable vers l'avant et vers l'arrière pour le confort de l'opérateur.
2. **Levier de commande de direction (côté droit)** – Permet à l'appareil de se déplacer en avant, en arrière, à gauche ou à droite.
3. **Bouton de commande de vaporisation du produit retardateur** – Lorsqu'il est enfoncé, permet au produit retardateur vaporisé d'entrer dans l'orifice de vaporisation situé à l'avant de la machine.
4. **Double commande d'inclinaison** – Règle l'inclinaison des lames pour le côté droit de la truelle. Tourner la manivelle comme indiqué sur la surface de dessus pour augmenter ou diminuer l'inclinaison des lames.
5. **Double commande d'inclinaison** – Règle l'inclinaison des lames pour le côté gauche de la truelle. Tourner la manivelle comme indiqué sur le dessus pour augmenter ou diminuer l'inclinaison des lames.
6. **Levier de commande de direction (côté gauche)** – Permet à l'appareil de se déplacer en avant, en arrière, à gauche ou à droite.
7. **Commutateur d'éclairage** – Lorsqu'il est actionné, allume quatre lampes à halogène. Les lampes fournissent une meilleure visibilité pour les travaux d'intérieur.
8. **Interrupteur d'allumage** – Lorsque la clé est introduite, tourner dans le sens horaire pour démarrer le moteur.
9. **Jauge de carburant/bouchon de remplissage** – Indique la quantité de carburant dans le réservoir. Retirer ce bouchon pour ajouter du carburant.
10. **Réservoir de carburant** – Contient 8,32 L (2,2 gal US) d'essence sans plomb.
11. **Support de courroies de rechange** – Contient deux courroies de rechange. Les courroies sont utilisées avec la poulie d'entraînement.
12. **Appui-pied gauche** – Pédale appui-pied de l'opérateur.
13. **Orifice de vaporisation** – Orifice de vaporisation du produit retardateur.
14. **Pédale droite** – Contrôle la vitesse des lames. La vitesse lente des lames est obtenue en enfonçant légèrement la pédale. La vitesse maximale des lames est obtenue en enfonçant complètement la pédale.
15. **Bossage EZ-Mover** – Point d'introduction avant pour EZ-Mover. Utilisé lorsqu'il est nécessaire de transporter la truelle.
16. **Éclairage** – Quatre lampes à halogène de 12 V sont fournies avec cet appareil.

TRUELLE À SIÈGE JTO – COMMANDES ET INDICATEURS

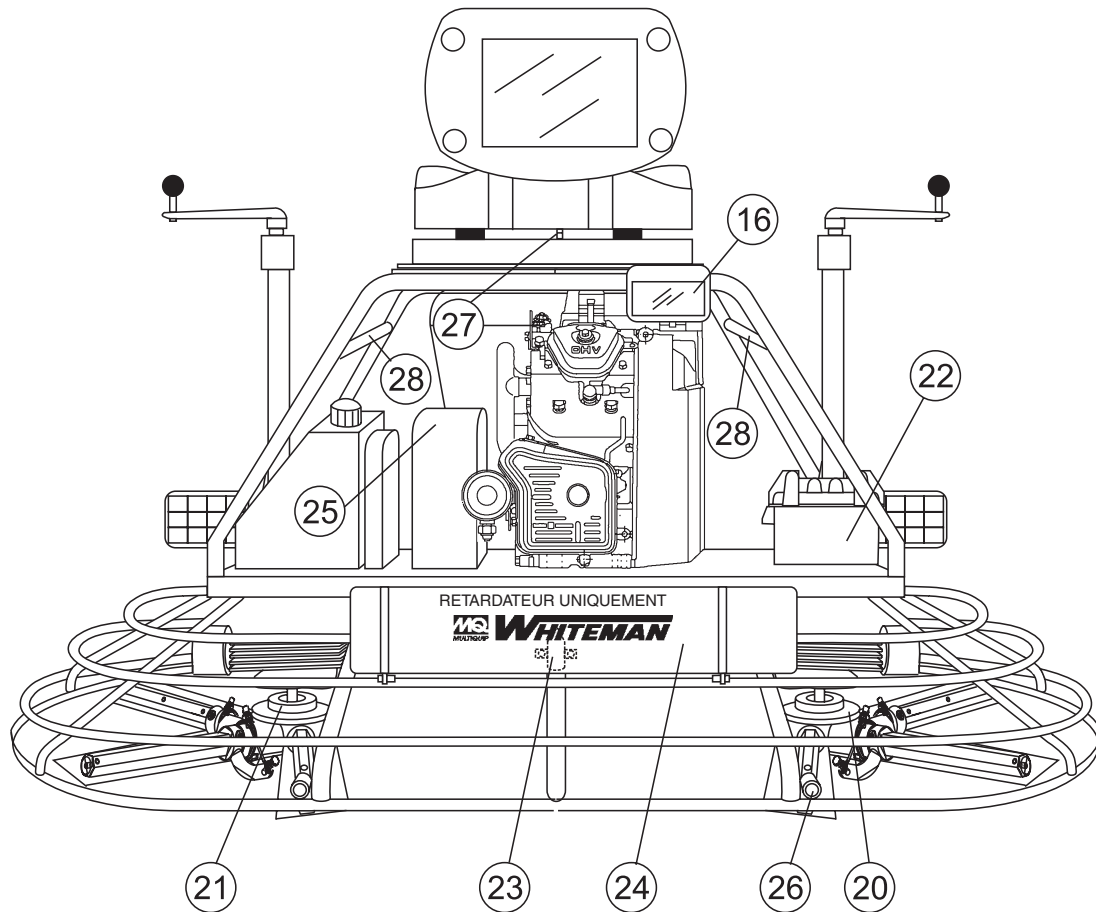

Figure 6. Commandes et indicateurs JTO (arrière)

- 17. **Compteur d'heures** – Indique le nombre d'heures de marche de la machine ou le nombre d'heures de marche du moteur.
- 18. **Jauge d'huile** – Trou d'accès fourni pour vérifier l'huile du moteur à travers cette découpe.
- 19. **Bougie** – La bougie est accédée par cette découpe.
- 20. **Tripode de droite** – Comporte (principalement) les bras de truelle, les lames, la plaque d'usure, le collet de butée, etc.
- 21. **Tripode de gauche** – Comporte (principalement) les bras de truelle, les lames, la plaque d'usure, le collet de butée, etc.
- 22. **Batterie** – Fournit l'alimentation de plus de 12 V continus au système électrique.
- 23. **Moteur de vaporisation du produit retardateur** – Utilisé de concert avec le bouton de commande de vaporisation de gauche.
- 24. **Réservoir de vaporisation du produit retardateur** – Contient 18,92 L (5 gal US) de produit retardateur.
- 25. **Protection de courroie** – Renferme les courroies trapézoïdales utilisées de concert avec l'embrayage.
- 26. **Bossage EZ-Mover** – Point d'introduction arrière pour EZ-Mover. Utilisé lorsqu'il est nécessaire de transporter la truelle.
- 27. **Interrupteur d'arrêt de sécurité** – Arrête le moteur lorsque l'opérateur n'est pas assis sur le siège.
- 28. **Boucles de levage** – Situées sur les côtés gauche et droit du cadre principal. Utilisées lorsque la truelle doit être soulevée sur une dalle en béton.

TRUELLE À SIÈGE JTO – INSTRUCTIONS D'INSTALLATION D'UNE MACHINE NEUVE

Instructions avant le montage de la truelle

L'objet de cette section est d'aider l'utilisateur à installer une truelle **NEUVE**. Si la truelle est déjà assemblée (sièges, manettes, boutons et batterie), cette section peut être ignorée.

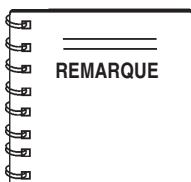

La nouvelle truelle à siège ne peut pas être mise en service si les instructions d'installation avant le montage ne sont pas exécutées. Ces instructions avant le montage doivent seulement être exécutées au moment du déballage d'une truelle **NEUVE**.

Avant son emballage et son envoi, cette truelle mécanique à siège Whiteman a été mise en marche et testée à l'usine. S'il existe des problèmes, veuillez nous en informer.

Montage des manettes de commande

1. Retirer les boulons du sac en plastique attaché aux tours de commande.
2. Retirer tous les emballages et sangles de protection des manettes de commande.
3. Glisser la pièce de dessus (détachée) dans la base de la manette correspondante en s'assurant d'aligner les trous.
4. Installer le boulon dans les trous alignés et serrer l'écrou borgne sur l'extrémité fileté.

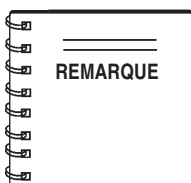

Certains modèles sont équipés de manettes à hauteur réglable. Régler la hauteur en introduisant le boulon dans la série de trous correspondant à la hauteur la plus confortable.

5. Faire très attention aux fils qui pourraient se trouver à l'intérieur des manettes de commande. **NE PAS** pincer ou couper un fil quelconque pendant l'installation.
6. À l'intérieur du sac en plastique contenant les pièces se trouvent deux boutons pour les manivelles de tour de contrôle d'inclinaison. Installer ces deux boutons sur les leviers de manivelle de tour.

Ensemble du siège

Le siège n'est pas installé sur la truelle pour raison d'expédition. Pour attacher le siège, suivre les étapes ci-dessous :

1. Retirer le siège de son emballage de protection.
2. Retirer les boulons sur le dessous du siège et placer le siège sur la plaque de montage de siège, puis introduire les boulons dans les trous ou les fentes sur la plaque de montage de siège et serrer.

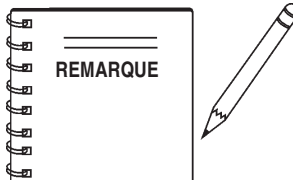

Il existe deux types de siège, selon le type de truelle utilisé. Les truelles séries J et H ont des fentes sur la plaque de montage de siège qui permettent de régler le siège **vers l'avant et vers l'arrière**. Les truelles série H ont un siège qui est monté sur des rails, comme un siège de voiture. Ce siège peut être réglé en avant et en arrière avec le levier de commande sous l'avant du siège.

Montage de la batterie

Cette truelle a été expédiée avec une batterie à liquide chargée. Il peut être nécessaire de charger cette batterie pendant une courte période conformément aux instructions du fabricant.

Pour charger la batterie, toujours porter une protection des **yeux** et **des gants en caoutchouc**. Utiliser les consignes suivantes pour charger la batterie :

! ATTENTION

NE PAS exposer la batterie à des flammes vives, des étincelles, des cigarettes, etc. La batterie contient des gaz et des liquides combustibles. Si ces gaz et ces liquides entrent en contact avec une flamme ou une étincelle, une explosion pourrait se produire.



- **TOUJOURS** conserver la batterie à l'état chargé. Si la batterie n'est pas chargée, les gaz combustibles s'accumuleront.
- **TOUJOURS** conserver le chargeur et les câbles de la batterie en bon état de marche. Réparer ou remplacer tous les câbles usés.
- **TOUJOURS** recharger la batterie dans un environnement d'air ventilé pour éviter les risques d'une concentration dangereuse des gaz combustibles.

L'objet de cette section est d'assister l'opérateur pour le démarrage initial de la truelle à siège JTO. Il est extrêmement important de lire cette section attentivement avant d'essayer d'utiliser la truelle sur le terrain.



ATTENTION

NE PAS utiliser la truelle mécanique à siège sans avoir compris entièrement cette section.

Si l'on ne comprend pas le fonctionnement de la truelle à siège JTO, cela pourrait conduire à des dommages graves de la truelle ou des blessures.

Voir les figures 5 et 6 pour l'emplacement de toute commande ou tout indicateur mentionné dans ce manuel.

Niveau d'huile de moteur



1. Pour vérifier le niveau d'huile de moteur, placer la truelle sur un sol de niveau et sécuritaire avec le moteur arrêté.
2. Retirer la jauge d'huile de son support comme indiqué sur la figure 7 et l'essuyer pour la nettoyer.
3. Introduire et retirer la jauge d'huile dans son support. Vérifier le niveau d'huile indiqué sur la jauge.
4. Si le niveau d'huile est bas (figure 7), remplir au niveau opérationnel correct en utilisant le type d'huile recommandé, indiqué sur le tableau 3. Consulter le tableau 2 pour la capacité d'huile du moteur.

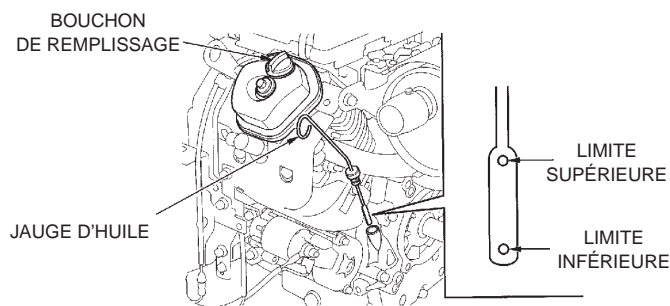

Figure 7. Jauge d'huile de moteur

Tableau 3. Type d'huile

Saison	Température	Type d'huile
Été	25 °C ou plus	SAE 10W-30
Printemps/automne	25 °C à 10 °C	SAE 10W-30/20
Hiver	0 °C ou moins	SAE 10W-10

Niveau d'huile de boîte d'engrenage

1. Vérifier le niveau d'huile des deux boîtes d'engrenage en retirant le bouchon situé sur le côté de la boîte d'engrenage. Voir la figure 8.
2. Le niveau de l'huile dans la boîte d'engrenage doit atteindre à peine le bas du trou du bouchon de remplissage. Le bouchon du trou de remplissage est situé environ à mi-hauteur sur le côté de la boîte d'engrenage. Si nécessaire, remplir avec du lubrifiant de boîte d'engrenage Whiteman spécialement formulé, numéro de pièce 10139, ou de l'huile ISO 680. La capacité d'huile de la boîte d'engrenage est de 0,798 L (27 oz).



BOÎTE D'ENGRENAGE

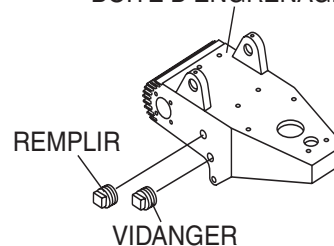

Figure 8. Bouchons d'huile de boîte d'engrenage

ATTENTION

Faire attention pour retirer les bouchons de la boîte d'engrenage : il y en a deux. La dépose du bouchon le plus bas (**bouchon de vidange**) permet de vidanger l'huile de la boîte d'engrenage.

Carburant

1. Déterminer si le niveau du carburant du moteur est bas. Si le niveau de carburant est bas, retirer le bouchon de remplissage de carburant et remplir avec de l'essence sans plomb. Manipuler le carburant en toute sécurité. Les carburants automobiles sont très inflammables et peuvent être dangereux s'ils sont mal manipulés. **NE PAS** fumer en ajoutant du carburant. **NE PAS** essayer d'ajouter du carburant dans la truelle à siège si le moteur est chaud ou en marche.

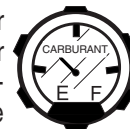

DANGER

Le renversement du carburant sur un moteur **chaud** ! peut causer un **incendie** ou une **explosion**. Si du carburant est renversé, l'essuyer complètement afin d'éviter les risques d'incendie. **NE JAMAIS** fumer autour ou près du générateur.



TOUJOURS remplir le réservoir de carburant avec de l'**essence** sans plomb propre et neuve. **NE PAS** trop remplir le réservoir de carburant. Laisser de la place pour sa dilatation.

Le bouchon du réservoir de carburant doit être bien serré après le remplissage. Manipuler le carburant dans un conteneur de sécurité. Si le conteneur n'a pas de bec, utiliser un entonnoir. Essuyer immédiatement tout renversement de carburant.

Démarrage du moteur (Honda)

1. Avec un pied au sol et l'autre pied placé sur la plate-forme de la truelle, saisir une partie quelconque du cadre et monter sur la truelle. S'asseoir ensuite sur le siège de l'opérateur.
2. La truelle à siège JTO MQ Whiteman est équipée d'un **interrupteur d'arrêt** de sécurité. Cet interrupteur est situé sous l'ensemble du siège. Il faut se rappeler que le moteur ne démarre pas si l'opérateur n'est pas assis sur le siège. Le poids de l'opérateur actionne un interrupteur électrique qui permet au moteur de démarrer.

ATTENTION

NE JAMAIS désactiver ou déconnecter l'interrupteur d'arrêt. Il est fourni pour la **sécurité de l'opérateur** et sa mise hors service, son débranchement ou sa mauvaise maintenance pourrait conduire à des blessures.

3. Il est recommandé que l'**interrupteur d'arrêt** soit utilisé pour arrêter le moteur après chaque utilisation. Cela permet de vérifier que l'interrupteur fonctionne correctement et ne présente pas de danger pour l'opérateur. Il faut se rappeler de tourner la clé à la position « **OFF** » (arrêt) après avoir arrêté la truelle. Sinon, la batterie pourrait se décharger.
4. La pédale de droite (figure 9) contrôle la vitesse des lames et du moteur. La position de la pédale détermine la vitesse des lames. La vitesse lente des lames est obtenue en enfonçant légèrement la pédale. La vitesse maximale des lames est obtenue en enfonçant complètement la pédale.

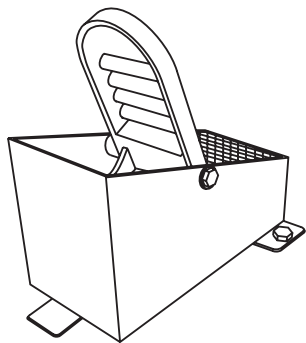

Figure 9. Pédale de commande de vitesse des lames

5. Pour faire démarrer un moteur froid, tirer sur le bouton du volet de départ (figure 10) pour l'amener à la position **fermée**. Par temps chaud ou lorsque le moteur est chaud, l'appareil peut démarrer avec le volet de départ à moitié ou complètement **ouvert**.

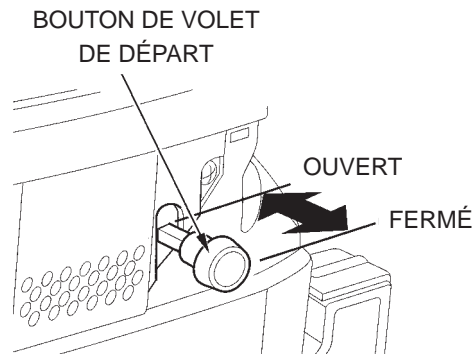

Figure 10. Bouton de volet de départ

6. Le pied doit être **RETIRÉ** de la pédale des gaz (pédale de droite). Si le moteur est froid, régler le volet de départ mais, quelles que soient les circonstances, démarrer le moteur au ralenti (sans toucher la pédale des gaz).
7. Introduire la **clé d'allumage** dans l'interrupteur d'allumage.
8. Tourner la clé d'allumage (figure 11) dans le sens horaire et écouter le moteur démarrer. Une fois que le moteur a démarré, relâcher la clé d'allumage.
9. Si le moteur ne peut pas démarrer de cette façon, consulter le manuel de l'utilisateur du moteur fourni avec la truelle.
10. Tester l'« interrupteur d'arrêt » de sécurité en se levant brièvement. L'interrupteur sous le siège doit faire arrêter le moteur. Si l'« interrupteur d'arrêt » ne fait pas arrêter le moteur, arrêter le moteur avec l'interrupteur à clé et réparer l'« interrupteur d'arrêt » de sécurité. Consulter le tableau 6 (Dépannage) pour les problèmes possibles.
11. Répéter cette section quelques fois pour se familiariser complètement avec la procédure de démarrage du moteur.

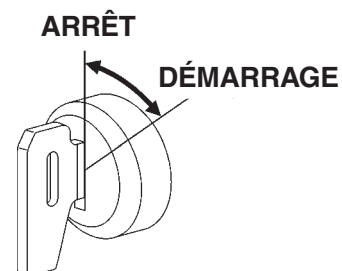
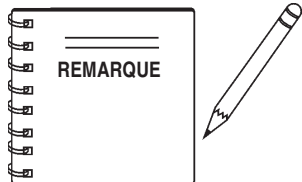

Figure 11. Interrupteur/clé d'allumage

Contrôle de direction

Deux leviers de commande situés devant le siège de l'opérateur fournissent le contrôle directionnel de la truelle. Le tableau 4 ci-dessous montre les diverses positions directionnelles des leviers de commande et leur effet sur la truelle à siège.



Toutes les références directionnelles concernant les leviers de commande de direction sont fournies à partir de l'emplacement du siège de l'opérateur.



Figure 12. Leviers de commande de droite et gauche

1. Pousser les deux leviers de commande de gauche et de droite vers l'avant. Voir la figure 12.
2. Avec le pied droit, enfoncer rapidement la pédale droite à mi-chemin. Observer que la truelle à siège commence à avancer. Ramener les deux commandes de manche à balai au point mort pour arrêter le mouvement vers l'avant, puis retirer le pied droit de la pédale droite.
3. S'exercer à conserver la machine stationnaire tout en augmentant la vitesse des lames. Lorsque la vitesse a atteint environ 75 % de la vitesse maximale des lames, les lames tournent à la vitesse de finition correcte. Il peut être difficile de conserver la machine stationnaire. Essayer de conserver la truelle à siège stationnaire constitue un bon exercice d'opération.
4. Il faut s'exercer à manœuvrer la truelle à siège en utilisant les informations indiquées sur le tableau 4. Essayer de contrôler les mouvements comme si l'on effectuait la finition d'une dalle en béton. S'exercer à border et couvrir une grande surface.
5. Essayer de régler l'inclinaison des lames. Cela peut se faire avec la truelle à siège arrêtée ou en mouvement, selon ce qui semble le plus confortable. Essayer d'utiliser l'équipement optionnel tel que la vaporisation du produit retardateur ou les lampes, le cas échéant.
6. Pousser les manches à balai de gauche et de droite vers l'arrière et répéter les étapes 3 à 6 en marche arrière, au lieu de marche avant.



Il est fortement suggéré que tous les opérateurs (expérimentés et débutants) lisent « *Slabs on Grade* » publié par l'Institut américain du béton, Détroit au Michigan.

Tableau 4. Positionnement directionnel des leviers de commande

LEVIER DE COMMANDE	DIRECTION	RÉSULTATS
Gauche	Déplacer le levier de commande vers l'avant.	Permet de déplacer la truelle à siège vers l'avant et vers la droite.
Gauche	Déplacer le levier de commande vers l'arrière.	Permet de déplacer la truelle à siège vers l'arrière et vers la gauche.
Droite	Déplacer le levier de commande vers l'avant.	Permet de déplacer la truelle à siège vers l'avant et vers la gauche.
Droite	Déplacer le levier de commande vers l'arrière.	Permet de déplacer la truelle à siège vers l'arrière et vers la droite.
Gauche et droite	Déplacer les deux leviers de commande vers l'avant.	Permet de faire avancer la truelle à siège en ligne droite.
Gauche et droite	Déplacer les deux leviers de commande vers l'arrière.	Permet de faire reculer la truelle à siège en ligne droite.
Gauche et droite	Déplacer les deux leviers de commande vers la droite.	Permet de déplacer la truelle à siège vers la droite.
Gauche et droite	Déplacer les deux leviers de commande vers la gauche.	Permet de déplacer la truelle à siège vers la gauche.

Utiliser le tableau 5 comme consigne générale lorsqu'il est nécessaire d'effectuer l'entretien du moteur.

Tableau 5. Programme de maintenance du moteur							
DESCRIPTION (3)	OPÉRATION	AVANT	LE PREMIER MOIS OU LES DIX PREMIÈRES HEURES	TOUS LES TROIS MOIS OU 25 HEURES	TOUS LES SIX MOIS OU 50 HEURES	TOUS LES ANS OU 100 HEURES	TOUS LES DEUX ANS OU 200 HEURES
Huile de moteur	VÉRIFIER	X					
	VIDANGER		X				
Épurateur d'air	VÉRIFIER	X					
	CHANGER			X (1)			
Tous les écrous et les boulons	Resserrer si nécessaire	X					
Bougie	VÉRIFIER – NETTOYER				X		
	REPLACER						X
Ailettes de refroidissement	VÉRIFIER				X		
Pare-étincelles	NETTOYER					X	
Réservoir de carburant	NETTOYER					X	
Filtre à carburant	VÉRIFIER					X	
Vitesse de ralenti	VÉRIFIER – RÉGLER					X (2)	
Jeu de soupape	VÉRIFIER – RÉGLER						X (2)
Conduites de carburant/d'huile	VÉRIFIER	Tous les deux ans (remplacer si nécessaire) (2)					

(1) Plus fréquemment en cas d'utilisation dans les endroits **POUSSIÉREUX**.

(2) Ces articles doivent être maintenus par le concessionnaire de service, sauf si vous avez les outils appropriés et vous êtes bon mécanicien. Se reporter au manuel d'atelier de HONDA ou Briggs and Stratton pour les procédures d'entretien.

(3) Pour l'utilisation commerciale, enregistrer les heures d'opération pour déterminer les intervalles de maintenance corrects.

Bougie (100 heures)

1. Inspecter la bougie toutes les 100 heures, remplacer la bougie si les électrodes sont usées ou si le retardateur est fissuré ou émoussé. Nettoyer la bougie avec une brosse à poils métalliques si la bougie doit être réutilisée.

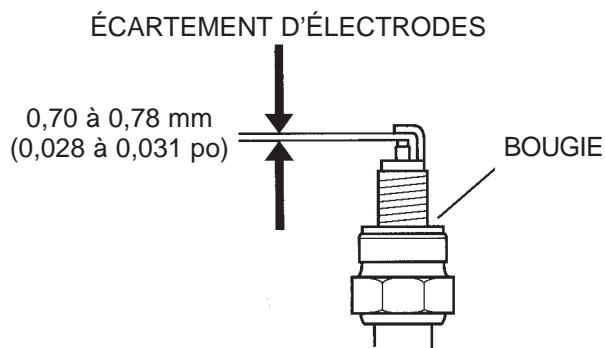

Figure 13. Bougie

2. Pour les moteurs Honda, régler l'écartement des électrodes (figure 13) à 0,70 à 0,78 mm (0,028 à 0,031 po). Pour les moteurs Vanguard, ajuster l'écartement des électrodes à 0,76 mm (0,030 po). Ces deux moteurs possèdent un allumage électronique qui ne nécessite pas de réglage. Remplacer la bougie toutes les 300 heures.

Calendrier de maintenance du moteur (tous les jours)

Tous les jours (toutes les huit à dix heures)

- Vérifier le niveau d'huile dans le carter moteur et la boîte d'engrenage, remplir selon les besoins.
- Vérifier la courroie trapézoïdale.

Stockage à long terme

- Vidanger le carburant du réservoir à carburant, de la conduite de carburant et du carburateur.
- Retirer la bougie et verser quelques gouttes d'huile de moteur dans le cylindre. Tourner le moteur trois ou quatre fois jusqu'à ce que l'huile pénètre dans toutes les pièces internes.
- Nettoyer l'extérieur avec un chiffon imbibé d'huile propre.
- Ranger l'appareil recouvert d'une feuille de plastique dans un endroit sans humidité et sans poussière, à l'abri de la lumière directe du soleil.

ATTENTION

NE JAMAIS ranger la truelle avec du carburant dans le réservoir pendant une période prolongée. **TOUJOURS** nettoyer immédiatement le carburant renversé.

Maintenance

Exécuter les procédures de maintenance programmées indiquées :

TOUS LES JOURS

- Retirer toutes les impuretés et l'huile du moteur et de la zone des commandes. Nettoyer ou remplacer les éléments de l'épurateur d'air selon les besoins. Vérifier et resserrer toutes les fixations selon les besoins.

Épurateur d'air (tous les jours)

- Libérer les quatre languettes de blocage (figure 14) du couvercle de l'épurateur d'air et retirer le couvercle.

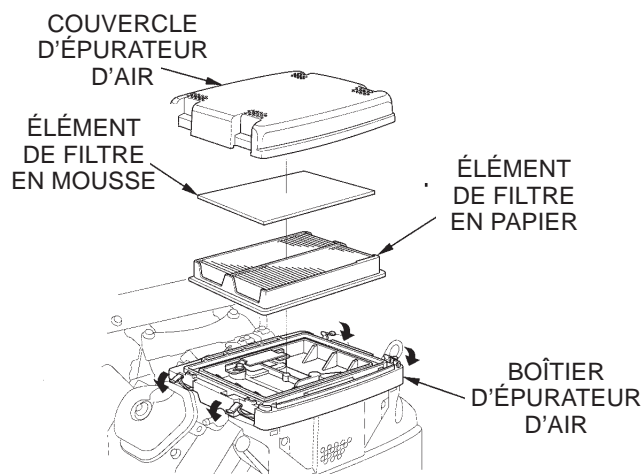

Figure 14. Épurateur d'air

- Retirer le filtre en mousse du couvercle.
- Retirer le filtre en papier du boîtier de l'épurateur d'air.
- Inspecter les deux éléments de filtre à air et les remplacer si nécessaire.
- Pour nettoyer le filtre à air en papier, tapoter l'élément de filtre plusieurs fois sur une surface dure pour retirer les impuretés ou souffler de l'air comprimé (à une pression maximale de 207 kPa, 2,1 kgf/cm² [30 psi]) dans l'élément de filtre à partir du côté du boîtier de l'épurateur d'air.
- NE JAMAIS !** essayer de broser les impuretés : le broissage fera pénétrer les impuretés dans les fibres. Si l'élément en papier est excessivement sale, il faut le remplacer.
- Nettoyer l'**élément de filtre à air en mousse** dans de l'eau savonneuse tiède, le rincer et le laisser complètement sécher. Ou bien, le nettoyer avec un solvant ininflammable et le laisser sécher. **NE PAS** verser d'huile quelconque dans l'élément en mousse.
- Essuyer les impuretés à l'intérieur du corps de l'épurateur d'air et du couvercle avec un chiffon humide. Faire attention de ne pas laisser les impuretés ou les débris pénétrer dans la chambre d'air conduisant au carburateur.

- Remettre en place l'élément de filtre à air en mousse sur le couvercle de l'épurateur d'air, puis remettre en place l'élément de filtre à air en papier et le couvercle sur le boîtier de l'épurateur d'air. Verrouiller en toute sécurité les quatre languettes de blocage sur le couvercle de l'épurateur d'air.

Vidange de l'huile du moteur (100 heures)

- Vidanger l'huile du moteur après les dix premières heures d'utilisation, puis la changer tous les six mois ou toutes les 100 heures.
- Retirer le bouchon de remplissage d'huile et remplir le carter moteur avec le type d'huile recommandé, comme indiqué sur le tableau 3. Remplir jusqu'à la limite supérieure de la jauge d'huile.
- Remplir d'huile le carter moteur. Consulter le tableau 2 pour la capacité d'huile du carter.

Filtre à huile (200 heures)

- Remplacer le filtre à huile de moteur (figure 15) toutes les 200 heures.



JOINT

Figure 15. Filtre à huile

- S'assurer d'enduire d'huile de moteur propre le **joint** du filtre à huile neuf.

Filtre à carburant (200 heures)

- Remplacer le filtre à carburant du moteur (figure 16) toutes les 200 heures.

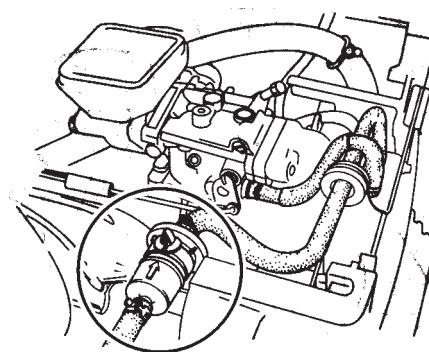

Figure 16. Filtre à carburant

Procédure de changement de courroie

Les courroies doivent être changées dès qu'elles présentent des indications d'usure. Il faut se rappeler que toutes les courroies doivent être changées en même temps. Il ne faut jamais réutiliser une courroie. Les signes d'usure excessive des courroies sont : l'effilochage, le sifflement pendant la marche, l'émission d'une fumée et l'odeur de caoutchouc brûlé pendant la marche.

Dans des conditions normales d'utilisation, les jeux de courroie peuvent durer environ six mois. Si les courroies de la truelle n'atteignent pas cette durée de service, on peut vérifier certains points lorsqu'on remplace le jeu de courroies.

S'assurer que les tensions des courroies sont correctes. Ensuite, s'assurer que la poulie d'entraînement inférieure (figure 17) est correctement alignée.

La machine est équipée d'un support de courroie de rechange (figure 17). Il est situé du côté opposé à l'embrayage et monté sur le réservoir de carburant. S'assurer que le support de courroies contient des courroies avant de placer la truelle sur une dalle pour effectuer la finition du béton.

Pour installer des courroies neuves du support de courroies de rechange, couper d'abord les anciennes courroies. Ensuite, retirer le support de courroies de rechange en dévissant les deux boulons qui l'attachent au réservoir de carburant.

L'étape suivante consiste à desserrer les quatre boulons de montage du moteur et de glisser le moteur vers l'arrière de la truelle. Glisser la première courroie sur l'embrayage et la placer sur la poulie d'entraînement supérieure, puis la tirer vers le bas et la placer sur la poulie d'entraînement inférieure. Répéter cette procédure pour la deuxième courroie.

Aligner à nouveau le moteur comme indiqué dans la **procédure de réglage de tension de courroie**, et remplacer les courroies dans le support de courroies de rechange.

Remplacement des courroies de rechange

Après avoir installé le jeu de courroies sur la poulie d'embrayage, il sera nécessaire de remplacer le jeu de courroies de rechange qui se trouvait dans le support de courroies de rechange.

Pour remplacer un jeu de courroies de rechange, il faut être prêt à démonter le **mécanisme d'entraînement**.

Le mécanisme d'entraînement est situé directement sous le support de courroies de rechange. Il existe trois boulons qui doivent être retirés pour déconnecter le joint CV du coupleur de boîte d'engrenage. Voir la figure 17.

Une fois que le joint CV a été séparé du coupleur de boîte d'engrenage, pousser le joint CV vers l'intérieur pour créer un espace vide entre le coupleur et le joint CV. Glisser les courroies de rechange dans cet espace et les placer sur le support de courroies de rechange. Attacher le support de courroies de rechange au réservoir de carburant.

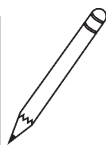

S'assurer que le support de courroies contient des courroies avant de placer la truelle sur une dalle pour effectuer la finition du béton.

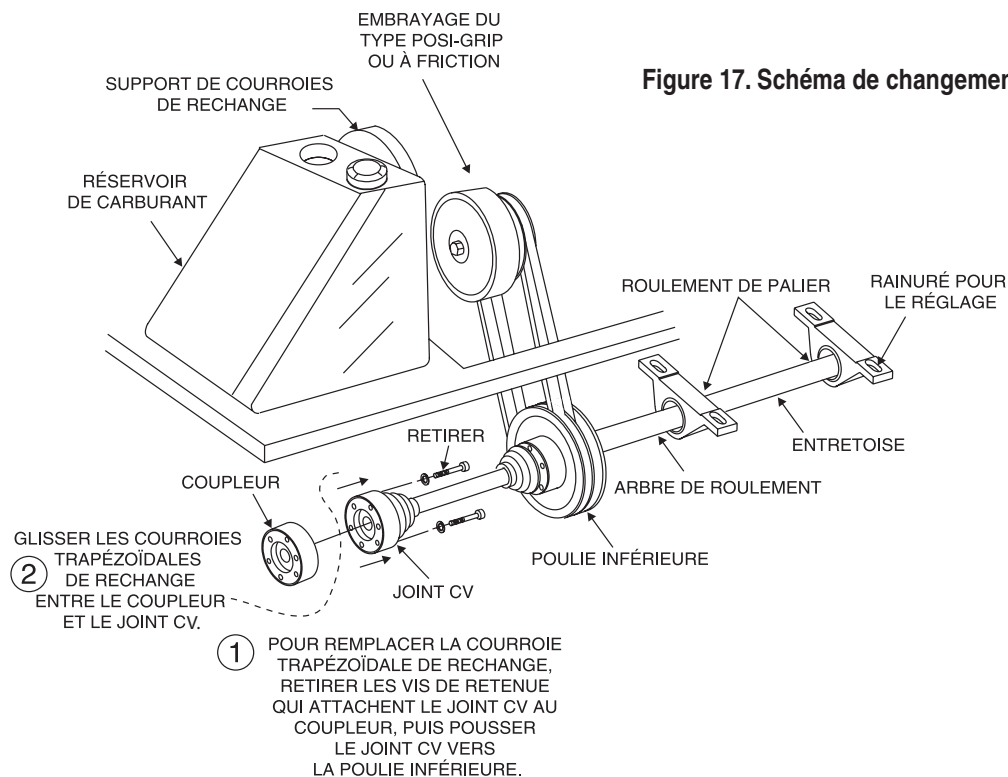
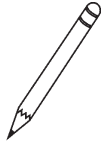

Figure 17. Schéma de changement de courroie



Consulter le manuel du moteur fourni avec la truelle pour le calendrier de maintenance du moteur approprié et pour le guide de dépannage pour résoudre les problèmes.

Au début de ce manuel, il y a une « **Liste de vérification quotidienne avant l'utilisation** ». Faire des copies de cette liste et l'utiliser quotidiennement.

ATTENTION

TOUJOURS laisser refroidir le moteur avant son entretien. **NE JAMAIS** essayer d'effectuer une maintenance sur un moteur **chaud** !

Calendriers de maintenance de la truelle

Toutes les semaines (50 à 60 heures)

- Lubrifier à nouveau les bras, le collet de butée et l'embrayage.
- Remplacer les lames si nécessaire.

Tous les mois (200 à 300 heures)

- Retirer, nettoyer, remettre en place et lubrifier à nouveau les bras et le collet de butée. Régler les bras des lames.
- Retirer, nettoyer et remettre en place l'embrayage.

Tous les ans (2 000 à 2 500 heures)

- Vérifier et remplacer si nécessaire les bagues de bras, les bagues de collet de butée et les joints d'arbre.
- Inspecter les câbles de commande d'inclinaison pour déceler leur usure.
- Régler la vitesse des lames.

Procédure de réglage de bras de truelle

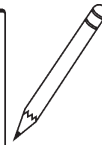
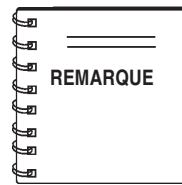

La procédure ci-dessous doit être suivie pour régler les bras de la truelle lorsqu'il est apparent que la truelle ne fournit pas une bonne finition ou nécessite une maintenance de routine.

Il est essentiel de disposer d'une zone propre et **de niveau** pour tester la truelle avant et après. Toute **surface** non uniforme du sol ou des débris sous les lames de la truelle donneront une impression de réglage incorrecte. Idéalement, une plaque en acier, **plane**, de 12,7 cm x 12,7 cm (5 po x 5 po) et 1,9 cm (3/4 po) d'épaisseur devrait être utilisée pour les essais.

Pour déterminer les lames qui doivent être réglées, placer la truelle dans la zone de test (sur la plaque de 1,9 cm [3/4 po] d'épaisseur) et rechercher les conditions suivantes :

- Incliner les lames aussi plates que possible et observer les **boulons de réglage**. Ils doivent tous à peine toucher la **plaque d'usure inférieure** sur le tripode. Si l'on peut voir que l'un d'entre eux n'entre pas en contact, un réglage est nécessaire.
- La machine use-t-elle les lames de façon non uniforme (c'est-à-dire une lame est-elle complètement usée alors que les autres semblent neuves) ?

La figure 18 ci-dessous montre « **des bagues de tripode usées ou des bras de truelle tordus** ». Vérifier que le boulon de réglage touche à peine (avec un dégagement de 2,54 mm [0,10 po] maximum) la plaque d'usure inférieure. Tous les boulons d'alignement doivent être équidistants de la plaque d'usure inférieure.

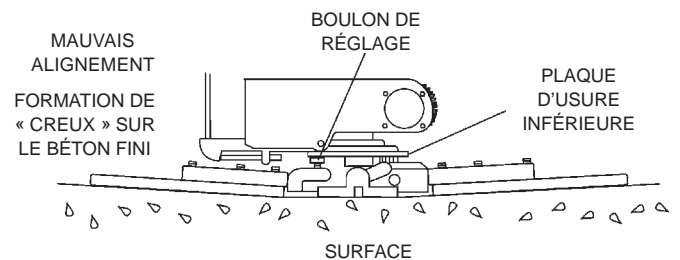

Figure 18. Plaque de tripode usée

La figure 19 ci-dessous montre l'« **alignement correct** » pour une plaque de tripode (tel qu'à l'expédition de l'usine).

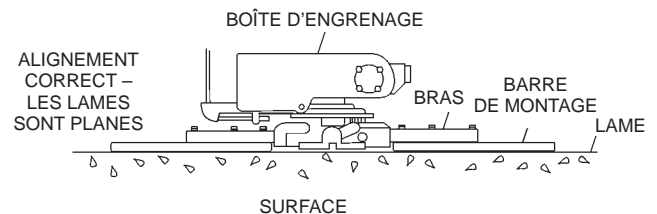

Figure 19. Alignement correct de plaque de tripode

2. Démarrer le moteur et amener les lames de la truelle à la vitesse maximale, puis rechercher les conditions suivantes :

- La truelle semble-t-elle avoir des mouvements de roulement ou de rebondissement pendant sa marche ?
- Observer la truelle en marche : l'anneau de protection fait-il des va-et-vient de bas en haut par rapport au sol ?

Dépose du tripode

1. Une fois qu'il est déterminé qu'il faut faire un réglage, retirer l'ensemble de tripode de l'arbre de boîte d'engrenage comme suit :
 - a. Rechercher la vis de pression à tête carrée et bout conique (figure 20) et l'écrou de blocage attaché sur le côté de l'ensemble de tripode.
 - b. Desserrer l'écrou de blocage et la vis de pression à tête carrée et bout conique, et soulever avec soin l'**ensemble de dessus de la truelle** de l'ensemble du tripode. Il peut être nécessaire de frapper légèrement avec un maillet en caoutchouc pour déloger le tripode de l'arbre principal de la boîte d'engrenage.

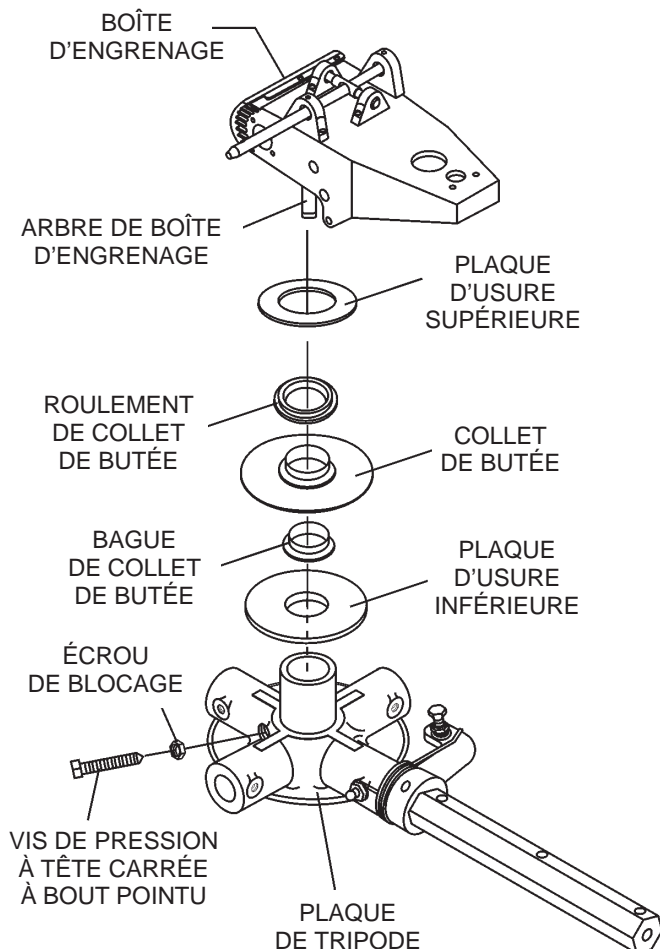

Figure 20. Dépose du tripode/de la boîte d'engrenage

- c. Si la truelle est équipée d'un anneau stabilisateur extérieur (figure 21), retirer les quatre boulons à l'extrémité de chaque bras de tripode.

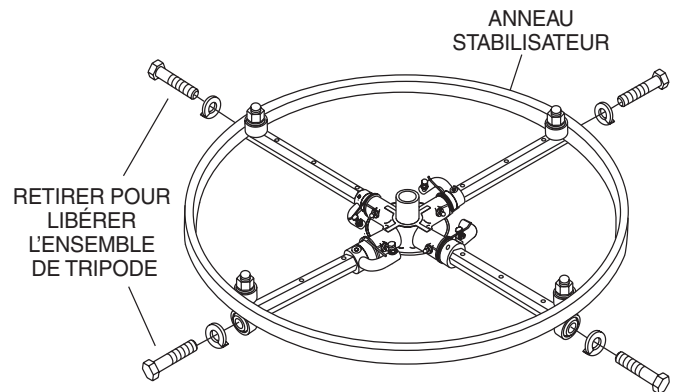

Figure 21. Anneau stabilisateur

- d. Examiner l'anneau stabilisateur pour déceler les gauchissements ou les torsions. Si l'anneau est endommagé, le remplacer. Si l'anneau s'avère être en bon état, le mettre de côté.

Dépose de bras de truelle

1. Chaque bras de truelle est retenu en position au niveau de la plaque de tripode par un boulon à tête hexagonale (raccord de graissage zerk) et une goupille cylindrique. Retirer le boulon à tête hexagonale et la goupille cylindrique (figure 22) de la plaque de tripode.
2. Retirer le bras de truelle de la plaque de tripode.

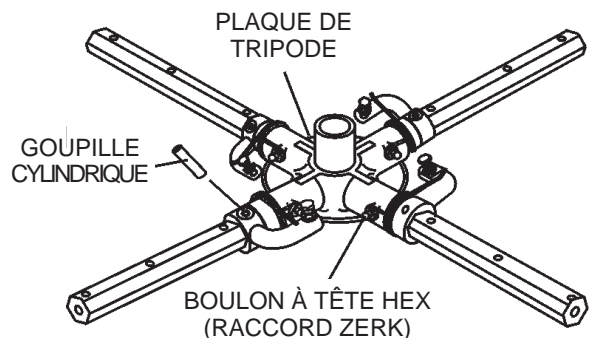

Figure 22. Dépose de la goupille cylindrique et du raccord de graissage zerk

3. Si les pièces rapportées de bras de truelle (bague en bronze) sortent du bras de la truelle, retirer la bague du bras de truelle et la mettre de côté dans un endroit sécurisé. Si la bague est retenue à l'intérieur de la plaque de tripode, retirer la bague avec soin.
4. Examiner la pièce rapportée de bague de bras de truelle en bronze (figure 23), la nettoyer si nécessaire. Remplacer la bague si elle est faussée ou usée.

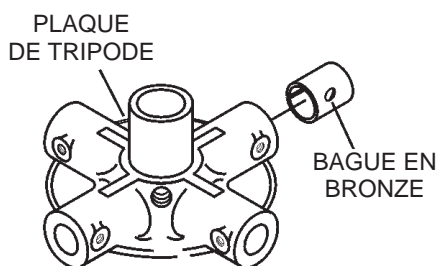

Figure 23. Bagues en bronze

Dépose des lames de truelle

1. Retirer les lames de truelle du bras de truelle en retirant les trois boulons à tête hexagonale (figure 24) du bras de truelle. Mettre les lames de côté.

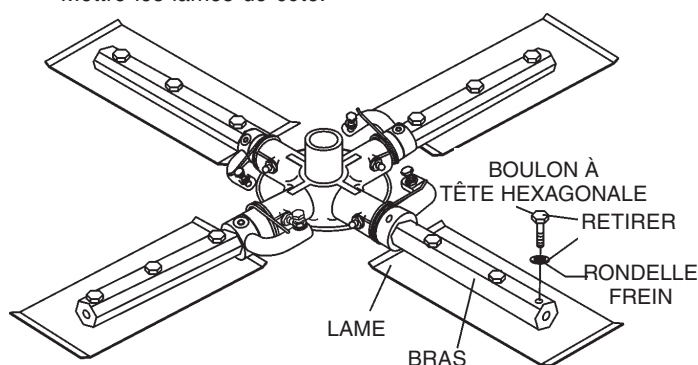

Figure 24. Lames de truelle

2. Brosser avec une **brosse à poils métalliques** toute accumulation de béton sur les six côtés du bras de truelle. Répéter cela pour les trois autres bras.

Test de planéité de bras de truelle

1. À l'aide d'un morceau de plaque d'acier d'une épaisseur de 1,9 cm (3/4 po) ou de toute surface qui est **d'aplomb** et **plane**, vérifier tous les **six côtés** de chaque bras de truelle pour leur planéité.
2. Vérifier chacun des six côtés du bras de truelle (section hexagonale uniquement) à l'aide d'une jauge d'épaisseur de 0,003 mm (0,0001 po) maximum (figure 25) entre le méplat du bras de truelle et une surface de test **extrêmement plane**.

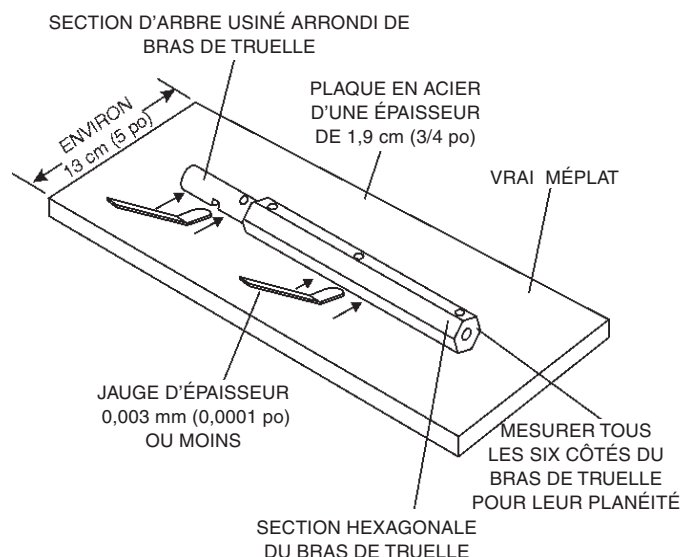
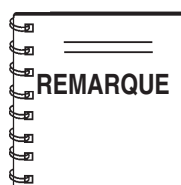

Figure 25. Test de planéité de bras de truelle

3. Si le bras de truelle s'avère être **non uniforme** ou **tordu**, remplacer le bras de truelle. Un bras de truelle tordu ne peut pas assurer la rotation aisée et douce de la truelle.
4. Ensuite, vérifier chacun des six côtés de la section d'arbre usinée arrondie du bras de truelle. Chaque section doit avoir le **même dégagement** entre l'arrondi de l'arbre du bras de truelle et la surface de test.



Les bras de truelle peuvent être endommagés par une manipulation brusque ou en percutant des tuyaux ou des coffrages exposés pendant la marche. **TOUJOURS** faire attention aux objets qui pourraient endommager les bras de truelle.

Réglage de bras de truelle

La figure 26 montre la pièce fixe de réglage dans laquelle est introduit un bras de truelle. Lorsque chaque bras de truelle est verrouillé dans la pièce fixe, le boulon du bras est réglé au point où il touche une butée sur la pièce fixe. Cela permet de régler de façon uniforme tous les bras de truelle, en fournissant une finisseuse qui est aussi plane et uniformément inclinée que possible.

1. Rechercher l'outil de réglage de bras de truelle, numéro de pièce 9177. Ajuster l'outil de réglage pour une rotation des lames dans le sens horaire, ce qui signifie que le bras de la pièce est en position « **VERS LE HAUT** ».

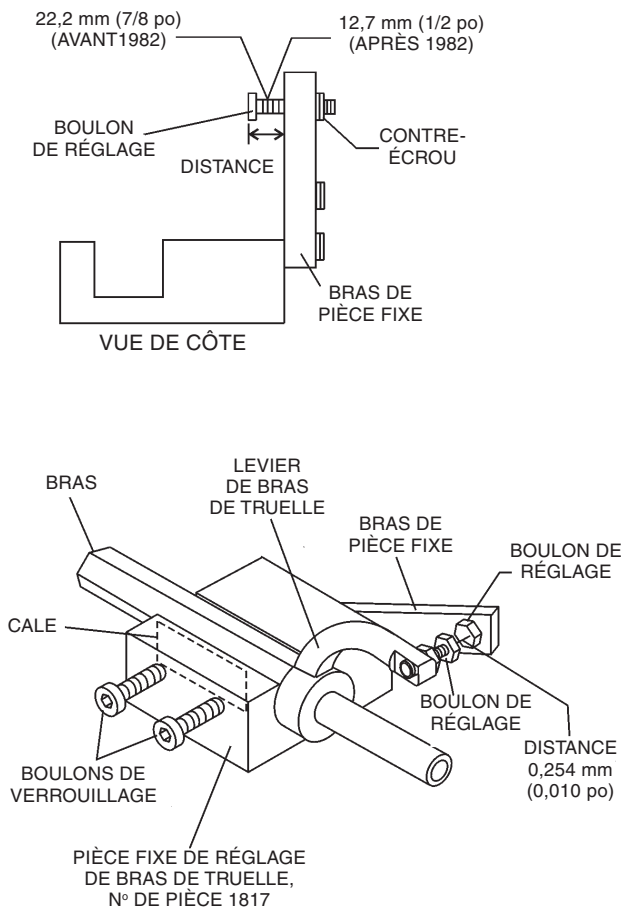

Figure 26. Outil de réglage de bras de truelle

2. Les truelles fabriquées avant juin 1982 exigent que la distance entre l'extrémité du boulon de réglage et le bras de la pièce soit de 22,2 mm (7/8 po) (figure 26). Par contre, les truelles fabriquées après juin 1982 exigent que la distance entre l'extrémité du boulon de réglage et le bras de la pièce soit de 12,7 mm (1/2 po).

3. Dévisser les boulons de verrouillage sur l'outil de réglage et placer le bras de truelle dans la gorge de la pièce fixe de réglage comme indiqué sur la figure 34. Une *cale mince* peut être nécessaire pour couvrir les trous de lame sur le bras de la truelle. S'assurer d'aligner le boulon de réglage de la truelle avec le boulon de réglage de la pièce fixe.
4. À l'aide d'une clé Allen, serrer les boulons de verrouillage sur l'outil de réglage et bien verrouiller le bras de truelle en position.
5. Desserrer l'écrou de verrouillage sur le levier de bras de truelle, puis tourner le boulon de réglage du bras de truelle jusqu'à ce qu'il touche à peine (0,25 mm [0,01 po]) le boulon de réglage sur la pièce fixe.
6. Après avoir obtenu le réglage correct, serrer le contre-écrou sur le levier de bras de truelle pour verrouiller en position.
7. Desserrer les boulons de verrouillage sur la pièce fixe de réglage et retirer le bras de truelle de la pièce fixe.
8. Répéter les étapes 2 à 7 pour les autres bras de truelle.

Remontage

1. Nettoyer et examiner les plaques d'usure supérieure/inférieure et le collet de butée. Examiner tout l'ensemble du tripode. Brosser avec une brosse à poils métalliques tout dépôt de béton ou de rouille. Si l'un quelconque des composants du tripode s'avère être endommagé ou faussé, le remplacer.
2. S'assurer que la bague du bras de truelle en bronze n'est pas endommagée ou faussée. Nettoyer la bague si nécessaire. Si la bague en bronze est endommagée ou usée, la remplacer.
3. Remettre en place la bague en bronze sur le bras de truelle.
4. Répéter les étapes 2 et 3 pour les autres bras de truelle.
5. S'assurer que le tendeur à ressort est dans la bonne position pour exercer une tension sur le bras de truelle.
6. Introduire tous les bras de truelle avec les leviers dans la plaque de tripode (avec la bague en bronze déjà installée) en faisant attention d'aligner le trou de graissage sur la bague en bronze avec le raccord de trou de graissage sur la plaque du tripode.
7. Verrouiller les bras de truelle en position en serrant le raccord de graissage zerk à tête hexagonale et l'écrou de blocage.
8. Remettre en place les lames sur les bras de truelle.
9. Installer l'anneau stabilisateur sur l'ensemble de tripode.
10. Remettre en place la **plaque d'usure inférieure**, le **collet de butée** et l'**anneau d'usure supérieur** dans l'**ordre inverse** de leur démontage sur l'arbre de tripode. S'assurer qu'il existe très peu ou qu'il n'existe pas de mouvement latéral entre le collet de butée et l'arbre de tripode.

TABLEAU 6. DÉPANNAGE (TRUELLE)

SYMPTÔME	PROBLÈME POSSIBLE	SOLUTION
Le moteur tourne avec des à-coups ou ne tourne pas du tout.	Mauvais fonctionnement de l'interrupteur d'arrêt ?	S'assurer que l'interrupteur d'arrêt fonctionne lorsque l'opérateur est assis; remplacer l'interrupteur si nécessaire.
	Carburant ?	Inspecter le système de carburant. S'assurer que le moteur est alimenté en carburant. S'assurer que le filtre à carburant n'est pas encrassé.
	Allumage ?	S'assurer que l'interrupteur d'allumage est sous tension et fonctionne correctement.
L'interrupteur d'arrêt de sécurité ne fonctionne pas.	Autres problèmes ?	Consulter le manuel du fabricant du moteur.
	Connexions de fils desserrées ?	Vérifier le câblage. Remplacer selon les besoins.
	Mauvais contacts ?	Remplacer l'interrupteur.
Si la truelle « rebondit, roule le béton ou fait des ondulations non uniformes dans le béton »	Lames ?	S'assurer que les lames sont en bon état et ne sont pas excessivement usées. Les lames de finition doivent mesurer 50 mm (2 po) au moins entre la barre de la lame et le bord de fuite; les lames combinées doivent mesurer au moins 89 mm (3,5 po). Le bord de fuite de la lame doit être rectiligne et parallèle à la barre de la lame.
	Tripode ?	Vérifier que toutes les lames sont réglées au même angle d'inclinaison par rapport au tripode. Un outil de réglage de terrain est disponible pour le réglage en hauteur des bras de truelle (voir Équipement optionnel).
	Bras de truelle tordus ?	Inspecter l'ensemble de tripode pour déceler les bras de truelle tordus. Si l'un des bras est tordu, même légèrement, le remplacer immédiatement.
	Bagues de bras de truelle ?	Vérifier que les bagues de bras de truelle sont serrées. Cela peut se faire en déplaçant les bras de truelle vers le haut et vers le bas. S'il existe un jeu de plus de 3,2 mm (1/8 po) à l'extrémité du bras, les bagues doivent être remplacées. Toutes les bagues doivent être remplacées en même temps.
	Collet de butée ?	Vérifier la planéité du collet de butée en le tournant sur le tripode. Si elle varie de plus de 0,5 mm (0,02 po), remplacer le collet de butée.
	Bague de collet de butée ?	Vérifier le collet de butée en lui donnant des mouvements de va-et-vient sur le tripode. S'il peut bouger de plus de 1,6 mm (1/16 po) (mesuré au niveau du diamètre extérieur du collet de butée), remplacer la bague du collet de butée.
	Roulement de butée usé ?	Inspecter le roulement de butée pour vérifier qu'il tourne librement. Remplacer si nécessaire.
	Inclinaison des lames ?	Vérifier que les lames ont une inclinaison uniforme. Régler si nécessaire selon les instructions de la section de maintenance.
La machine a un mouvement de roulement perceptible pendant la marche.	Arbre principal ?	La rectitude de l'arbre de sortie principal de l'ensemble de boîte d'engrenage doit être vérifiée. L'arbre principal doit être rectiligne et ne peut pas être faussé de plus de 0,08 mm (0,003 po) au point d'attache du tripode.
	Chape ?	S'assurer que les deux doigts de la chape exercent la même pression sur le chapeau d'usure. Remplacer la chape selon les besoins.

TABLEAU 6. DÉPANNAGE (TRUELLE, suite)

SYMPTÔME	PROBLÈME POSSIBLE	SOLUTION
Les lampes (optionnelles) ne fonctionnent pas	Câblage ?	Vérifier toutes les connexions électriques, y compris le commutateur principal de marche/arrêt, et vérifier que le câblage est en bon état, sans court-circuit. Remplacer selon les besoins.
	Lampes ?	Vérifier que les ampoules des lampes fonctionnent toujours. Les remplacer si elles sont brûlées/cassées.
La vaporisation du produit retardateur (optionnelle) ne fonctionne pas.	Produit retardateur ?	Vérifier le réservoir pour s'assurer que du produit retardateur est présent. Remplir le réservoir selon les besoins cassées.
	Câblage ?	Vérifier toutes les connexions électriques, y compris les connexions du commutateur principal de marche/arrêt. Remplacer les composants et le câblage selon les besoins.
	Mauvais disjoncteur ?	Vérifier la continuité du commutateur principal de marche/arrêt. Le remplacer s'il est cassé.
	Mauvaise pompe de vaporisation ?	Si la pompe est sous tension lorsque le commutateur est mis en marche mais ne fonctionne pas, et si les connexions électriques de la pompe sont en bon état, remplacer la pompe.
Le contrôle de la direction ne répond pas.	Vitesse des lames mal réglée ?	Voir la section concernant le réglage de la vitesse des lames.
	Composants usés ?	Vérifier si les roulements de direction et les composants d'embellage sont usés et remplacer selon les besoins.
	Pivots ?	S'assurer que les moteurs d'entraînement hydrauliques peuvent tourner librement.
	Pression hydraulique ?	S'assurer que la pression hydraulique est adéquate. Voir la section sur la vérification de la pression hydraulique.
La position d'utilisation n'est pas confortable.	Réglage du siège pour l'opérateur ?	Régler le siège avec le levier situé à l'avant du siège.
La tête électrique du dispositif d'inclinaison électrique (optionnel) ne fonctionne pas.	Pièces cassées ou desserrées ?	Si le moteur tourne et l'inclinaison n'est pas affectée, les pièces à l'intérieur de la tête électrique peuvent être desserrées ou cassées. Renvoyer la tête électrique au concessionnaire pour un entretien.
	Câblage ?	Vérifier toutes les connexions et tous les fils électriques. Vérifier la continuité au niveau de l'unité de tête électrique. Vérifier que le commutateur de la tête électrique est sous tension lorsque l'interrupteur à clé est en position « ON » (marche).
	Commutateur ?	Vérifier la continuité du commutateur. Si le commutateur fonctionne mal, le remplacer immédiatement.
L'embellage sur Twin Pitch (optionnel) ne fonctionne pas.	Poignées de manivelle ?	S'assurer que les deux poignées de manivelle sont poussées vers le bas le plus possible. Cela assure que l'embellage est engagé.
	Pièce cassée ?	Remplacer immédiatement toutes les pièces cassées.

TABLEAU 7. DÉPANNAGE (MOTEUR)

SYMPTÔME	PROBLÈME POSSIBLE	SOLUTION
Démarrage difficile		
Le carburant est disponible mais la bougie ne s'allume pas (alimentation disponible au niveau du câble haute tension).	L'écartement des électrodes de la bougie d'allumage est-il comblé ?	Vérifier le système d'allumage.
	Dépôt de carbone à l'allumage ?	Nettoyer ou remplacer l'allumage.
	Court-circuit causé par des isolants défectueux ?	Remplacer les isolants.
	Mauvais écartement des électrodes ?	Régler l'écartement des électrodes à la valeur correcte.
Le carburant est disponible mais la bougie ne s'allume pas (alimentation NON disponible au niveau du câble haute tension).	Court-circuit de l'interrupteur d'arrêt ?	Vérifier le circuit de l'interrupteur d'arrêt. Remplacer l'interrupteur d'arrêt s'il est défectueux.
	Bobine d'allumage défectueuse ?	Remplacer la bobine d'allumage.
Le carburant est disponible et la bougie s'allume (compression normale).	Silencieux encrassé par des dépôts de carbone ?	Nettoyer ou remplacer le silencieux.
	La qualité du mélange de carburant n'est pas adéquate ?	Vérifier le mélange du carburant et de l'huile.
	Le carburant utilisé n'est pas adéquat (eau, poussière) ?	Nettoyer le système de carburant et remplacer avec du carburant frais.
	Épurateur d'air encrassé ?	Nettoyer ou remplacer l'épurateur d'air.
Le carburant est disponible et la bougie s'allume (compression faible).	Joint de culasse défectueux ?	Serrer les boulons de culasse ou remplacer le joint de culasse.
	Cylindre usé ?	Remplacer le cylindre.
	Bougie desserrée ?	Serrer la bougie.
Fonctionnement non satisfaisant		
Puissance disponible insuffisante (compression normale, pas de raté d'allumage).	Épurateur d'air encrassé ?	Nettoyer ou remplacer l'épurateur d'air.
	De l'air dans la conduite de carburant ?	Purger (retirer) l'air de la conduite de carburant.
	Mauvais niveau de carburant dans la cuve à flotteur du carburateur ?	Régler le flotteur du carburateur.
	Dépôts de carbone dans le cylindre ?	Nettoyer ou remplacer le cylindre.
Puissance disponible insuffisante (compression normale, des ratés d'allumage).	Bobine d'allumage défectueuse ?	Nettoyer le système de carburant et remplacer avec du carburant frais.
	La bougie d'allumage est souvent court-circuitée ?	Remplacer les fils d'allumage, nettoyer l'allumage.
	Le carburant utilisé n'est pas adéquat (eau, poussière) ?	Nettoyer le système de carburant et remplacer avec du carburant frais.
Le moteur surchauffe.	Dépôts de carbone excessifs dans la chambre de combustion ?	Nettoyer ou remplacer le carter moteur.
	Pot d'échappement ou silencieux encrassé par du carbone.	Nettoyer ou remplacer le silencieux.
	Valeur thermique incorrecte de la bougie ?	Remplacer la bougie par une bougie du type approprié.

TABLEAU 7. DÉPANNAGE (MOTEUR, suite)

SYMPTÔME	PROBLÈME POSSIBLE	SOLUTION
Fonctionnement non satisfaisant		
La vitesse de rotation fluctue.	Mauvais réglage du régulateur ?	Régler le régulateur au niveau correct.
	Ressort du régulateur défectueux ?	Nettoyer ou remplacer l'allumage.
	Débit de carburant irrégulier ?	Vérifier la conduite de carburant.
	Air entraîné par le tube d'aspiration ?	Vérifier le tube d'aspiration.
Le démarreur à rappel ne fonctionne pas correctement.	De la poussière dans la partie tournante ?	Nettoyer l'ensemble du démarreur à rappel.
	Défaillance du ressort en spirale ?	Remplacer le ressort en spirale.

Lined page for notes.

MANUEL DE L'OPÉRATEUR

COMMENT OBTENIR DE L'AIDE

VEUILLEZ AVOIR LE MODÈLE ET LE NUMÉRO DE SÉRIE
DISPONIBLES POUR APPELER

ÉTATS-UNIS

Siège social de Multiquip

18910 Wilmington Ave. Tél. : 800-421-1244
Carson, CA 90746 États-Unis Fax : 800-537-3927
Contact : mq@multiquip.com

Pièces Mayco

800-306-2926 Fax : 800-672-7877
+1 310-537-3700 Fax : +1 310-637-3284

Service d'entretien

800-421-1244 Fax : +1 310-537-4259
+1 310-537-3700

Service des pièces détachées de MQ

800-427-1244 Fax : 800-672-7877
+1 310-537-3700 Fax : +1 310-637-3284

Service de garantie

800-421-1244, poste 279 Fax : +1 310-537-1173
+1 310-537-3700, poste 279

Assistance technique

800-478-1244 Fax : +1 310-631-5032

MEXIQUE

MQ Cipsa

Carr. Fed. Mexico-Puebla KM 126.5 Tél. : +52 222-225-9900
Momoxpan, Cholula, Puebla 72760 Mexique Fax : +52 222-285-0420
Contact : pmastretta@cipsa.com.mx

CANADA

Multiquip

4110, boul. Industriel Tél. : +1 450-625-2244
Laval (Québec) H7L 6V3 Canada Fax : +1 450-625-8664
Contact : jmartin@multiquip.com

ROYAUME-UNI

Siège social de Multiquip (UK) Limited

Hanover Mill, Fitzroy Street Tél. : +44 161-339-2223
Ashton-under-Lyne, Fax : +44 161-339-3226
Lancashire OL7 0TL Royaume-Uni
Contact : sales@multiquip.co.uk

BRÉSIL

Multiquip

Av. Evandro Lins e Silva, 840 – grupo 505 Tél. : +11 55-21-3433-9055
Barra de Tijuca – Rio de Janeiro, Brésil Fax : +11 55-21-3433-9055
Contact : cnavarro@multiquip.com.br, srentes@multiquip.com.br

© COPYRIGHT 2006, MULTIQUIP INC.

Multiquip Inc, le logo MQ et le logo Whiteman sont des marques déposées de Multiquip Inc. qui ne peuvent pas être utilisées, reproduites ou altérées sans permission écrite. Toutes les autres marques commerciales appartiennent à leur propriétaire respectif et sont utilisées avec leur permission.

Ce manuel DOIT accompagner l'équipement en permanence. Ce manuel est considéré comme partie permanente de l'équipement et doit rester avec l'unité si elle est revendue.

Les informations et spécifications incluses dans cette publication étaient en vigueur au moment de l'approbation de son impression. Les illustrations, les descriptions, les références et les données techniques contenues dans ce manuel sont fournies uniquement à titre de conseil et ne doivent pas être considérées comme contraignantes. Multiquip Inc. se réserve le droit d'abandonner ou de changer les spécifications, la conception ou les informations de cette publication à tout moment sans préavis et sans assumer d'obligation quelconque.

Votre concessionnaire local est :

