

MANUEL D'INSTRUCTION ET DES PIÈCES



SÉRIES
MODÈLE MTX-60
PILON COMPACTEUR
(HONDA GX100UKRBF MOTEUR À ESSENCE)

Révision #1 (03/19/10)

Pour trouver la dernière révision de cette
publication, visiter notre site Web à:
www.multiquip.com



CE MANUEL DOIT ACCOMPAGNER LE MATÉRIEL EN PERMANENCE.



AVERTISSEMENT



CALIFORNIA – Avertissement Proposition 65

L'échappement de moteur et certains de ses constituants sont connus par l'état de la Californie pour causer le cancer, les déficiences congénitales et tout autre danger pour la reproduction.

TABLE DES MATIÈRES

PILON COMPACTEUR MTX-60

Avertissement proposition 65	2
Table des matières	4
Processus de commande des pièces	5
Information de sécurité	6-9
Information générale	10
Spécifications	11
Commandes et composants	12
Moteur de base	13
Fonctionnement	14-16
Entretien	17
Guide de dépannage	18-19
Explication des codes dans la colonne des remarques	20
Pièces de rechange suggérées	21

SCHÉMAS DES COMPOSANTS

Plaque d'identification et étiquettes	22-23
Assemblage carter et moteur	24-27
Guide Cylindre et assemblage de pied	28-29
Assemblage de pied	30-31
Assemblage réservoir et poignée	32-33
Assemblage levier d'avance	34-35
Outils	36-37

HONDAGX100UKRBF SCHÉMAS

Assemblage barillet	38-39
Assemblage de couvercle de carter	40-41
Assemblage de vilebrequin	42-43
Bielle	44-45
Assemblage arbre à cames	46-47
Assemblage de démarreur manuel	48-49
Assemblage de garde-ventilateur	50-51
Assemblage de carburateur	52-53
Assemblage de filtre à air	54-55
Assemblage de silencieux d'échappement	56-57
Assemblage d'allumage par volant magnétique	58-59
Assemblage de commande	60-61
Assemblage d'étiquettes	62-63
Conditions de vente — Pièces	108

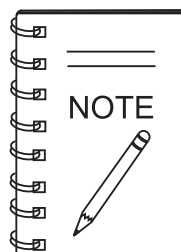

Les spécifications ainsi que le numéro de pièce sont sujets au changement sans préavis.

PROCESSUS DE COMMANDE DES PIÈCES

Commander des pièces n'a jamais été aussi facile! Choisir à partir de trois options faciles:

Applicable:
Le 1er Janvier 2006



Commander par Internet (Concessionnaires uniquement):

Commander des pièces en ligne à travers le site Web SmartEquip de Multiquip !

- Voir le diagramme des pièces
- Commander les pièces
- Imprimer l'information des spécifications

Aller à www.multiquip.com et cliquer sur

Commander Pièces pour vous inscrire et économiser!



Si vous avez un compte MQ, pour obtenir un nom d'utilisateur et un mot de passe, envoyez-nous un courriel à : parts@multiquip.com.

Pour obtenir un compte MQ, contacter votre directeur régional des ventes pour plus d'information.

Utiliser l'**internet** et recevez une **remise de 5%** sur les commandes standard pour toutes les commandes comprenant le numéros de pièces en entier.*

Remarque: Les remises sont sujettes au changement



Commander par fax (Concessionnaires uniquement):

Tous les clients sont bienvenus pour commander des pièces par fax.

Clients américains, composer le:
1-800-6-PARTS-7 (800-672-7877)

Faxer votre commande et recevez une **remise de 2%** sur les commandes standard pour toutes les commandes comprenant le numéros de pièces en entier.*

Remarque: Les remises sont sujettes au changement



Commander par téléphone:

Concessionnaires américains, composer le:
1-800-427-1244

Clients non concessionnaires:

Pour les pièces, contacter votre concessionnaire Multiquip local ou appeler le 800-427-1244 pour de l'aide à localiser un concessionnaire près de chez vous.



Les clients hors des états-unis devraient contacter leurs représentants Multiquip locaux pour l'information sur la commande de pièces.

Lors de la commande des pièces, veuillez fournir:

- | | |
|---|--|
| <input type="checkbox"/> Numéro de compte du concessionnaire | <input type="checkbox"/> Mentionner la méthode préférée d'expédition : |
| <input type="checkbox"/> Nom et adresse du concessionnaire | <input checked="" type="checkbox"/> UPS/Fed Ex <input checked="" type="checkbox"/> DHL |
| <input type="checkbox"/> Adresse d'expédition (si différente de l'adresse de facturation) | <input type="checkbox"/> Priority One <input checked="" type="checkbox"/> Truck |
| <input type="checkbox"/> Numéro de renvoi de fax | <input type="checkbox"/> Transport routier |
| <input type="checkbox"/> Numéro de modèle applicable | <input type="checkbox"/> Livraison le lendemain |
| <input type="checkbox"/> Quantité, numéro de pièce et description de chaque pièce | <input type="checkbox"/> Deuxième/Troisième jour |

AVIS

Toutes les commandes sont traitées comme étant des *commandes standard* et seront expédiées le même jour si elles sont reçues avant 15:00 h HNP.

NOUS ACCEPTONS LA PLUPART DES CARTES DE CRÉDIT!



www.multiquip.com



INFORMATIONS DE SÉCURITÉ

Ne pas utiliser ou entretenir le matériel avant de lire le manuel dans sa totalité. Les mesures de sécurité devraient être suivies à tout moment lors de l'utilisation de ce matériel. Tout échec de lire et comprendre les messages de sécurité et les consignes d'utilisation peut avoir comme conséquence des blessures à vous-même et à d'autres.



MESSAGES DE SÉCURITÉ

Les quatre messages de sécurité montrés ci-après vous informeront des risques qui pourraient vous blesser ou blesser d'autres. Les messages de sécurité abordent spécifiquement le niveau d'exposition du conducteur et sont précédés par l'un de quatre mots : **DANGER**, **AVERTISSEMENT**, **ATTENTION** ou **AVIS**.

SYMBOLES DE SÉCURITÉ

DANGER

Indique une situation risquée qui, si elle n'est pas évitée, **ENTRAINERA la MORT** ou **UNE BLESSURE GRAVE**.

AVERTISSEMENT

Indique une situation risquée qui, si elle n'est pas évitée, **PEUT ENTRAÎNER la MORT** ou **UNE BLESSURE GRAVE**.





ATTENTION

Indique une situation risquée qui, si elle n'est pas évitée, **PEUT entraîner UNE BLESSURE LÉGÈRE** ou **MODÉRÉE**.

AVIS

Règle la question des pratiques non liées au dommage corporel.

Des risques éventuels liés au fonctionnement de ce matériel seront cités avec des symboles de danger qui peuvent apparaître dans tout ce manuel en même temps que des messages de sécurité.

Symbole	Risque pour la sécurité
	Danger mortel de gaz d'échappement
	Risques de carburant explosif
	Risques de brûlure
	Risques respiratoires
	Risques de démarrage accidentel
	Danger pour la vue et l'ouïe

INFORMATIONS DE SÉCURITÉ

SÉCURITÉ GÉNÉRALE

⚠ ATTENTION

- **NE JAMAIS** utiliser ce matériel sans vêtements de protection appropriés, lunettes incassables, protection des voies respiratoires, protecteurs auriculaires, bottes à embout d'acier et autres dispositifs de protection exigés par fonction ou les règlements de ville et d'état.



- **NE JAMAIS** utiliser ce matériel quand vous ne vous sentez pas bien en raison de fatigue, maladie ou prise médicamenteuse. 
- **NE JAMAIS** utiliser ce matériel quand vous êtes sous l'influence de drogues ou d'alcool.



- **TOUJOURS** examiner le matériel pour déceler les fils ou les boulons détachés avant de commencer.
- **NE PAS** utiliser le matériel pour n'importe quel but autre que ses buts ou applications prévus.

AVIS

- Ce matériel devrait être utilisé uniquement par le personnel qualifié âgé de 18 ans et plus.
- Chaque fois que cela est nécessaire, remplacer les étiquettes de plaque signalétique, de fonctionnement et de sécurité quand elles deviennent difficiles à lire.
- Le fabricant n'assume la responsabilité d'aucun accident dû aux modifications de matériel. La modification de matériel non autorisée annulera toutes les garanties.
- **NE JAMAIS** utiliser des accessoires ou des pièces d'assemblage qui ne sont pas recommandés par Multiquip pour ce matériel. Il peut en résulter des dégâts au matériel et/ou des blessures de l'utilisateur.

- **TOUJOURS** connaître l'emplacement de l'extincteur le plus proche.



- **TOUJOURS** connaître l'emplacement de la trousse de secours la plus proche.



- **TOUJOURS** connaître l'emplacement du téléphone le plus proche ou **garder un téléphone sur le lieu de travail**. Avoir également, les numéros de téléphone de l'ambulance, du médecin et des sapeurs-pompiers les plus proches. Cette information sera de valeur inestimable en cas d'urgence.

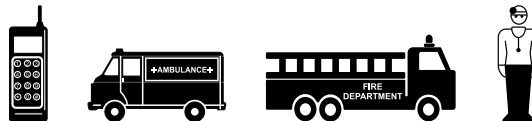

SÉCURITÉ DE FOULOIR

⚠ DANGER

- **NE JAMAIS** utiliser le matériel dans une atmosphère explosive ou près des matières combustibles. Il peut en résulter une explosion ou un incendie entraînant des **blessures corporelles graves ou même la mort**.



⚠ AVERTISSEMENT

- **NE JAMAIS** déconnecter n'importe quels dispositifs d'urgence ou de sécurité. Ces dispositifs sont destinés pour la sécurité de l'utilisateur. Le débranchement de ces dispositifs peut causer des blessures graves, des dommages physiques ou même la mort. Le débranchement de n'importe lequel de ces dispositifs annulera les garanties.

⚠ ATTENTION

- **NE JAMAIS** graisser les composants ou essayer de faire des réparations sur une machine en marche.

AVIS

- **TOUJOURS** maintenir la machine en bon état de marche.
- Fixer les dommages à la machine et remplacer toutes les pièces cassées immédiatement.
- **TOUJOURS** entreposer le matériel correctement lorsqu'il n'est pas utilisé. Le matériel devrait être entreposé dans un endroit propre et sec hors de la portée des enfants et des personnes non autorisées.

INFORMATIONS DE SÉCURITÉ

SÉCURITÉ DU MOTEUR

DANGER

- Les gaz d'échappement du carburant du moteur contiennent du monoxyde de carbone toxique. Ce gaz est incolore et inodore, et peut causer la mort si inhalé.
- Le moteur de ce matériel exige un débit d'air de refroidissement continu approprié. **NE JAMAIS** utiliser ce matériel dans un espace clos ou étroit où la circulation d'air est restreinte. Si la circulation d'air est restreinte, elle causera des blessures aux personnes et à la propriété et de sérieux dommages au matériel ou au moteur.



AVERTISSEMENT

- **NE PAS** placer les mains ou les doigts à l'intérieur du compartiment moteur lorsque le moteur est en marche.
- **NE JAMAIS** faire marcher le moteur sans les boucliers thermiques ou les barrières de sécurité.
- **NE PAS** retirer le bouchon de vidange d'huile à moteur alors que le moteur est encore chaud. L'huile chaude jaillira hors du réservoir d'huile et brûlera sévèrement toute personne proche du fouloir.



ATTENTION

- **NE JAMAIS** toucher le collecteur d'échappement, silencieux ou cylindre chauds. Permettre à ces pièces de se refroidir avant de faire des réparations.



AVIS

- **NE JAMAIS** mettre en marche un moteur sans filtre à air ou avec un filtre à air sale. Des dommages de moteur graves peuvent se produire. Faire un entretien fréquent du filtre à air pour éviter un mauvais fonctionnement du moteur.
- **NE JAMAIS** changer les réglages d'usine du moteur ou du régulateur de régime. Les dommages au moteur ou au matériel peuvent survenir avec des plages de vitesse au-delà du maximum permis.



SÉCURITÉ DE CARBURANT

DANGER

- **NE PAS** ajouter le carburant au matériel s'il est placé à l'intérieur de la plate-forme du camion avec doublure en plastique. La possibilité d'explosion ou d'incendie existe en raison de l'électricité statique.

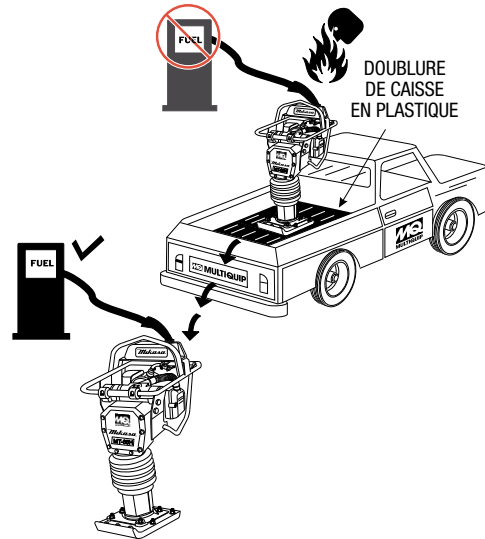

- **NE PAS** démarrer le moteur près du carburant ou de liquides combustibles renversés. Le carburant est hautement inflammable et ses vapeurs peuvent causer une explosion si enflammé.
- **TOUJOURS** refaire le plein dans un endroit bien aéré, loin des étincelles et des flammes nues.
- **TOUJOURS** faire très attention lors de manipulation de liquides **inflammables**.
- **NE PAS** remplir le réservoir de carburant alors que le moteur est chaud ou en marche.
- **NE PAS** remplir le réservoir à ras-bord, puisque le carburant déversé peut s'enflammer s'il entre en contact avec les pièces chaudes du moteur ou les étincelles provenant du système d'allumage.
- Entreposer le carburant dans des récipients appropriés, dans des endroits bien aérés et loin des étincelles et des flammes.
- **NE JAMAIS** utiliser le carburant comme agent nettoyant.
- **NE PAS** fumer près ou aux environs du matériel. Un incendie ou une explosion pourraient résulter des vapeurs de carburant ou si le carburant est renversé sur un moteur chaud.



SÉCURITÉ DE TRANSPORT

ATTENTION

- NE JAMAIS permettre à une personne ou un animal de rester debout sous le matériel tout en le soulevant.

AVIS

- Avant le levage, s'assurer que les pièces du matériel (crochet et isolant de vibration) ne sont pas endommagés et que les vis ne sont pas desserrées ou manquantes.
- S'assurer toujours que la grue ou le dispositif de levage a été correctement attaché à l'anse de levage (crochet) du matériel.
- **TOUJOURS** arrêter le moteur avant de le déplacer.
- **NE JAMAIS** soulever le matériel alors que le moteur est toujours en marche.
- Bien serrer le bouchon du réservoir de carburant et fermer le robinet de carburant pour éviter tout débordement.
- Utiliser un câble de levage proportionné (câble ou corde) de résistance suffisante.
- Utiliser un crochet de suspension à point unique et soulever directement vers le haut.
- **NE PAS** soulever la machine à des hauteurs inutiles.
- **TOUJOURS** attacher le matériel pendant le transport en l'attachant à l'aide d'une corde.
- Ne jamais permettre à une personne ou un à animal de rester debout sous le matériel tout en le soulevant.

SÉCURITÉ DE L'ENVIRONNEMENT

AVIS

- Jeter les déchets dangereux correctement. Les exemples de déchets potentiellement dangereux sont l'huile de moteur, carburant et filtres à essence usagés. 
- **NE PAS** les récipients pour aliments ou en plastique pour jeter des déchets dangereux.
- **NE PAS** verser les déchets, huile ou carburant directement sur le sol, dans un égout ou dans n'importe quel point d'eau.

DÉFINITION DU PILON COMPACTEUR

Le pilon compacteur Mikasa MTX-60 est un outil de compactage puissant, capable d'appliquer une force importante en chocs consécutifs à la surface du sol. Ses applications incluent le compactage du sol pour la route, talus et retenues aussi bien que le remblayage pour des travaux de gazoducs, des canalisations d'eau et installation de câbles.

La force de choc du MTX-60 nivèle et compacte uniformément les espaces entre les particules de terre pour augmenter la densité sèche.

Le mouvement circulaire est converti pour produire la force de choc. Le pilon compacteur MTX-60 développe une force de compactage puissante au pied du pilon. Pour garder un rendement optimal, une utilisation et un entretien appropriés sont essentiels.

FABRICATION DU PILON COMPACTEUR

Le pilon compacteur MTX-60 est équipé d'un moteur essence à refroidissement par air, à quatre temps. La transmission de puissance a lieu en augmentant la vitesse de moteur pour engager l'embrayage centrifuge.

BOITE À VITESSE DU PILON ET VÉRIN À RESSORT

Le Mikasa MTX-60 utilise un système de graissage par bain d'huile. Toujours vérifier le niveau d'huile à travers le regard de niveau d'huile à l'arrière du pied compacteur.

COMMANDES

Avant de mettre en marche le pilon compacteur MTX-60 identifier et comprendre la fonction des commandes.

⚠ ATTENTION — Fonctionnement de la poignée



Avant de commencer l'utilisation, vérifier la poignée de levage pour:

1. S'assurer qu'il n'y a aucun dommage sur les boulons.
2. S'assurer qu'il n'y a aucune fissure ou cassure sur la poignée.
3. S'assurer qu'il n'y a aucune fissure sur la surface. S'il y a une anomalie ou un dommage, la remplacer par une neuve.

Pour le fonctionnement:

Cette poignée doit être utilisée pour soulever vers le haut le pied de la machine avec le corps allongé sur le sol ou sur la plateforme du camion.

1. Employer les techniques de levage appropriées pour prévenir des blessures au dos. Cette poignée est pour le levage manuel seulement.
2. Ne pas utiliser cette poignée comme point de levage du pilon. Utiliser le point de levage sur le dessus de la machine.
3. Ne pas déplacer le pilon avec la poignée de levage et les rouleaux avant sur plus de 16 pieds (5 mètres).

Tableau 1. Spécifications du pilon MTX-60

Hauteur hors tout	38,8 po (985 mm)
Largeur hors tout	13,8 po. (350 mm)
Longueur hors tout	28,1 po. (713 mm)
Taille sabot (l x L)	10,4 x 13,4 po (265 x 340 mm)
Contenance du réservoir à carburant	2,1 pte (2 litres)
Contenance d'huile de lubrification	0,69 pte (0,65 litres)
No de coups	644 – 685 vpm (10,7 – 11,6 Hz)
Force de choc	3,060 livre-force (13,6 kN)
Course de plaque de choc	2 – 3,2 po. (50 – 80 mm)
Masse en opérations	141 livres (64 kg)

Tableau 2. Spécifications moteur

Modèle	Moteur Honda GX100UKRBF
Genre	Moteur à essence monocylindrique, aéroréfrigéré à 4 temps, avec arbre à cames en tête
Cylindrée	6,0 pouce cube (98 ml)
Max. Sortie	3,0 hp/3600 t/min (2,2 KW)
Vitesse régulée maximale, pas de charge	3800 – 4100 t/min
Système de refroidissement	Aéroréfrigéré
Capacité d'huile moteur	0,3 pte (0,28 litres)
Carburant	Essence sans plomb
Graisse pour moteur	Huile automobile; catégorie SE ou plus
Système de démarrage	Démarrateur manuel
Genre de bougie d'allumage	NGK CR5HSB



Schéma 1. Pilon MTX-60

Le schéma 1 montre l'emplacement des commandes et des composants pour le pilon compacteur MTX-60. Les fonctions de chaque commande sont décrites ci-dessous :

1. **Levier d'avance (papillon)** – Utilisé pour régler la vitesse de moteur (t/min). Déplacer le levier vers l'avant (**LENT**) pour réduire la vitesse de moteur, déplacer le levier vers le conducteur à l'arrière (**RAPIDE**) pour augmenter la vitesse. Toujours actionner le pilon à toute vitesse (t/min).
2. **Poignée** – Pour utiliser le pilon, **SERRER** l'assemblage de la poignée fermement des deux côtés.
3. **Bouchon du réservoir de carburant** – Enlever ce bouchon pour ajouter de l'essence sans plomb au réservoir de carburant. S'assurer que le bouchon est bien serré. **NE PAS** remplir à ras bord.
4. **Crochet** – Utilisé pour soulever le pilon pour le transport.
5. **Couverture de filtre à air** – Protège le filtre à air qui à son tour empêche la saleté et autres débris de pénétrer le moteur.
6. **Rouleau** – Permet au pilon d'être déplacé facilement en roulant l'appareil.
7. **Soufflets** – Réservoir pour bain d'huile.
8. **Pied** – Bois stratifié avec plaque en acier trempé pour un amortissement de choc supérieur.

9. **Réservoir de carburant** – Contient l'essence pour la machine (jusqu'à 3,2 pintes)
10. **Silencieux** – réduit le bruit du moteur en marche.
11. **Moteur** – cette machine utilise un moteur à essence Honda GX100UKRBF.
12. **Niveau d'huile (regard de niveau d'huile)** – Indique le niveau d'huile dans le réservoir de bain d'huile.
13. **Robinet de vidange** – Ouvrir ce robinet pour vidanger l'huile des soufflets.

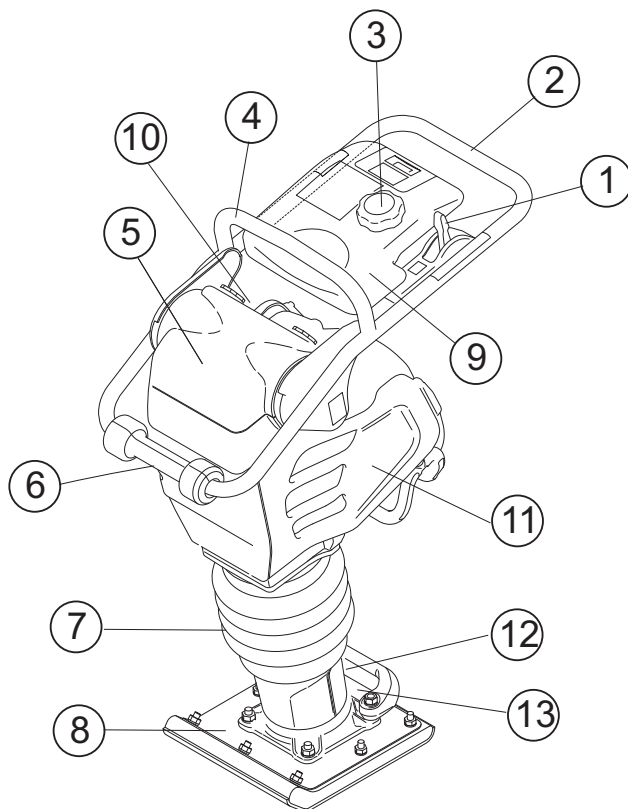
AVERTISSEMENT — Risque d'incendie



Ajouter l'essence au réservoir uniquement lorsque le moteur est arrêté et a eu une l'occasion de **refroidir**. En cas de débordement de carburant, **NE PAS** essayer de mettre en marche le moteur jusqu'à ce que le résidu de carburant ait été complètement essuyé, et que la zone autour du moteur est sèche.

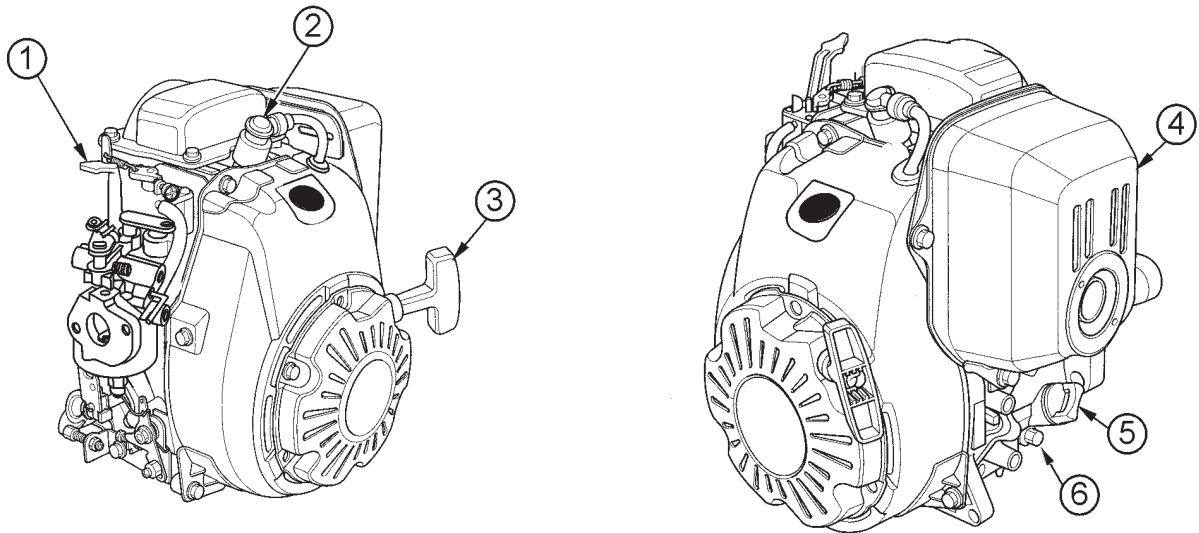

**Schéma 2. Commandes et composants du moteur
(Honda GX100)**

Le moteur (schéma 2) doit être examiné pour assurer la lubrification appropriée et doit être ravitaillé en carburant avant utilisation. Se référer au manuel du fabricant du moteur pour l'information détaillée de réparation et de fonctionnement.

1. **Levier d'étrangleur** – Normalement utilisé pour démarrer le moteur en temps froid. En temps froid, tourner le levier d'étrangleur à la position de fermeture complète. Par temps chaud, placer le levier d'étrangleur à mi-chemin ou complètement ouvert.
2. **Bougie d'allumage** – Fournit l'étincelle au système d'allumage. Régler l'écart de bougie d'allumage à 0,024 - 0,028 po. (0,6 - 0,7 mm). Nettoyer la bougie d'allumage une fois par semaine.
3. **Démarrateur manuel (lanceur)** – Méthode de démarrage manuel. Tirer poignée du démarreur jusqu'à ce que la résistance soit sentie, puis tirer vivement et sans à-coup.

4. **Silencieux d'échappement** – Utilisé pour réduire le bruit et les émissions.
5. **Jauge d'huile/Bouchon de remplissage d'huile** – Retirer ce bouchon pour voir si le niveau d'huile de moteur est bas. Ajouter l'huile par cet orifice de remplissage comme recommandé sur le tableau 3.
6. **Bouchon de vidange du carter** – Ouvrir ce bouchon pour vidanger l'huile du carter.



Le fait d'utiliser le moteur sans filtre à air, avec un filtre à air endommagé, ou avec un filtre qui doit être remplacé, permettra à la saleté de pénétrer le moteur, causant l'usure rapide du moteur.

AVERTISSEMENT — Moteur chaud



Les éléments du moteur peuvent produire une chaleur extrême. Pour éviter les brûlures, **NE PAS** toucher ces zones alors que le moteur est en marche ou immédiatement après. **NE JAMAIS** utiliser le moteur sans le silencieux d'échappement.

Cette section est prévue pour aider l'utilisateur avec le démarrage initial du pilon compacteur MTX-60. Il est extrêmement important que cette section soit lue soigneusement avant d'essayer de mettre en marche le pilon.

NE PAS utiliser votre pilon jusqu'à ce que cette section soit complètement comprise.

ATTENTION — Comprendre le fonctionnement

Le manque de comprendre le fonctionnement du pilon compacteur peut entraîner des dommages graves à la machine ou des blessures corporelles.

CARTER DU PILON ET BAIN D'HUILE DU VÉRIN À RESSORT

Cette machine utilise un système de lubrification par bain d'huile. Faire ce qui suit:

- Vérifier le niveau d'huile par le regard de niveau d'huile (schéma 2) à l'arrière du pied compacteur.



Schéma 2. Regard de niveau d'huile du boîtier du pied

- Si l'huile n'est pas visible, ajouter du 10W-30 SE, SF ou de l'huile moteur de qualité supérieure dans l'ouverture de remplissage d'huile (schéma 2). Le bain contient environ 1,7 pintes (800 ml.)

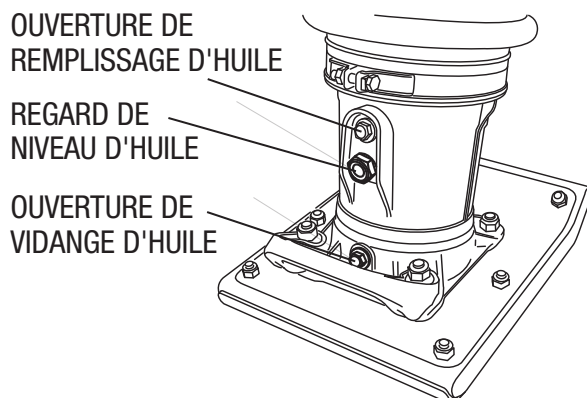

Le niveau d'huile devrait être maintenu à ligne du milieu du regard de niveau d'huile.

MOTEUR

- Remplir le réservoir de carburant (schéma 3) avec de l'essence sans plomb. En même temps, vérifier l'huile à moteur et prendre l'habitude de la remplir souvent (schéma 4).



Schéma 3. Réservoir de carburant



Schéma 4. Jauge d'huile moteur

- Les niveaux bas d'huile peuvent avoir comme conséquence le grippage de moteur dû aux niveaux élevés de consommation pendant les opérations.
- Vérifier le niveau d'huile à moteur et si le niveau d'huile à moteur est bas, il devrait être rempli. Utiliser l'huile de moteur appropriée comme proposé dans le tableau 3 ci-dessous.

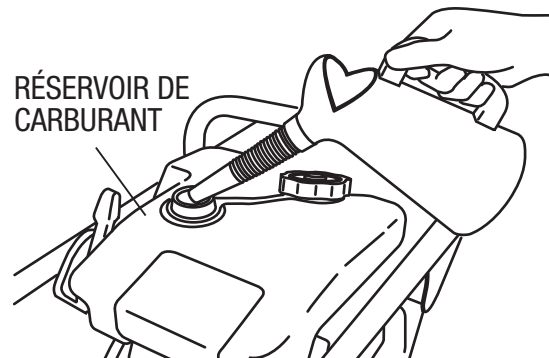
Tableau 3. Qualité d'huile moteur

Saison ou température	Qualité d'huile moteur (supérieure à la classe MS)
Printemps, été ou automne +120° F à +15° F	SAE 30
Hiver +40° F à +15° F	SAE 30
Moins de +15° F	SAE 10W-30

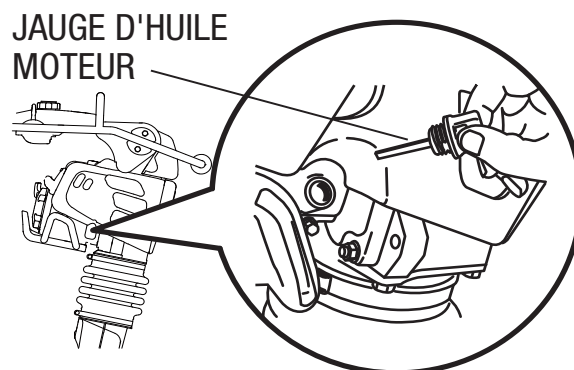
INSPECTION

1. Examiner tous les écrous, dispositifs de fixation de boulons pour le serrage. Resserrer si nécessaire.
2. Nettoyer n'importe quelle saleté du lanceur et du socle du pied. Essuyer la machine en entier avant la mise en marche.
3. Remplacer toutes les étiquettes de sécurité de fonctionnement, manquantes ou endommagées.
4. Ajuster la hauteur de la poignée. Régler la poignée en desserrant les boulons et bouger la poignée à la position confortable. Resserrer les boulons.

DÉMARRAGE INITIAL

Lors du démarrage du pilon compacteur MTX-60, faire ce qui suit:

1. Glisser levier de papillon de position d'arrêt à la position de ralenti () (schéma 5). Ceci ouvre le robinet carburant et le circuit électrique de moteur est mis en marche automatiquement.



Schéma 5. Levier de papillon (position de ralenti)

2. Placer le levier d'étrangleur en position de fermeture.. Par temps froid, fermer complètement l'étrangleur. Lorsqu'il fait chaud, ou si le moteur est chaud, ouvrir l'étrangleur un peu ou le laisser entièrement ouvert.

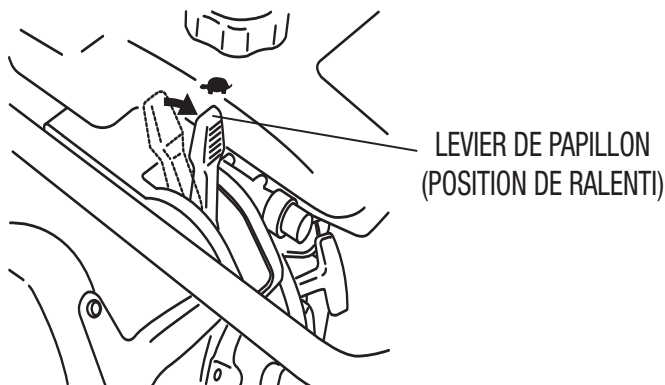

Schéma 6. Levier d'étrangleur

3. Saisir la poignée du câble de démarreur (schéma 7) et la tirer jusqu'à ce que vous sentiez une légère résistance. Puis tirer fortement et rapidement. Retourner la poignée au boîtier de démarreur avant de lâcher.

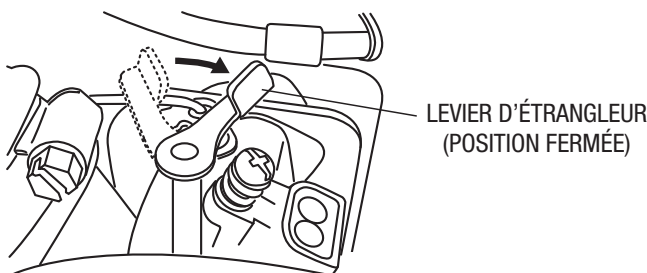

Schéma 7. Lanceur

4. Si le moteur ne démarre pas, déplacer le levier d'étranglement (schéma 6) vers la position demi-ouverte pour éviter le noyage.
5. Répéter les étapes de 1 à 4.
6. Si le moteur ne démarre pas, après plusieurs tentatives, faites ce qui suit:
 - a. Vérifier le débit de combustible du réservoir de carburant au carburateur.
 - b. Vérifier s'il y a des interruptions d'écoulement de carburant au niveau du filtre dans le réservoir.
 - c. Vérifier s'il y a des interruptions d'écoulement de carburant au niveau du filtre en ligne.
 - d. Examiner la bougie d'allumage pour déceler la contamination et l'écartement approprié. Nettoyer, régler ou remplacer la bougie d'allumage au besoin.

FONCTIONNEMENT

1. Pour commencer l'action de compactage du pilon, déplacer le levier de papillon (schéma 8) **rapidement** de la position **RALENTI** à **DÉMARRAGE** (). **NE PAS** déplacer le levier de papillon lentement car cela peut endommager l'embrayage ou le ressort.

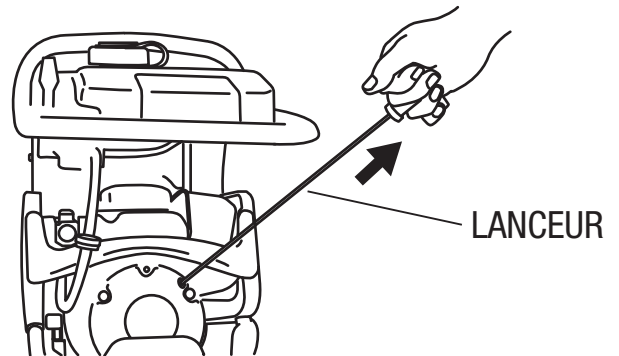

Schéma 8. Levier de papillon
(position de démarrage)

ATTENTION — Tourner à plein régime

S'assurer que le levier de papillon est en position de **PLEIN DÉMARRAGE**. En actionnant le pilon moins qu'à toute vitesse peut avoir comme conséquence les dommages aux ressorts d'embrayage ou au pied.

2. Le pilon compacteur MTX-60 est conçu pour tourner de 3,800 à 4,100 t/min. A t/min optimal le pied atteint une vitesse entre 644 ~ 695 ichocs par minute. Augmenter la vitesse de papillon au-delà des réglages des t/min d'usine n'augmentera pas les chocs mais risque d'endommager la machine. Le MTX-60 est conçu pour avancer lors du compactage. Pour une avance rapide, tirer doucement sur la poignée pour que l'arrière du pied soit en contact avec le sol en premier.
3. Pour arrêter le compactage, déplacer le levier du papillon rapidement de la position **DÉMARRAGE** à **RALENTI** (Schéma 9).

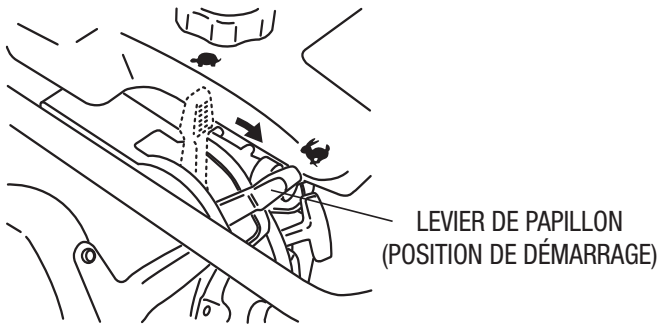

Schéma 9. Levier de papillon
(position de ralenti)

ARRÊTER LE MOTEUR

1. Déplacer le levier du papillon rapidement du **DÉMARRAGE** à **RALENTI** position (Schéma 9) et faites tourner le moteur pendant trois minutes à faible vitesse. Après que le moteur **se refroidisse**, déplacer le levier du papillon à la position d' **ARRÊT** (Figure 10). Le moteur s'arrêtera et le robinet carburant est automatiquement fermé.

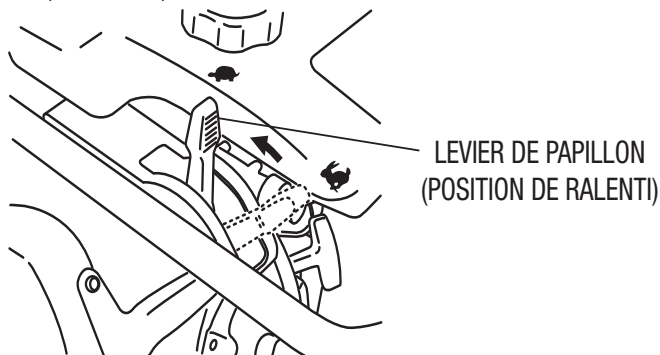

Schéma 10. Levier de papillon (position d'arrêt)

2. Si le moteur ne s'arrête pas en raison d'un problème avec le commutateur ou similaire, déplacer la machine vers un endroit sûr et tenir le levier de papillon en position d'arrêt. Garder la machine au ralenti et elle s'arrêtera après quelques minutes.

Effectuer les procédures d'entretien de routine comme indiqué :

QUOTIDIENNEMENT

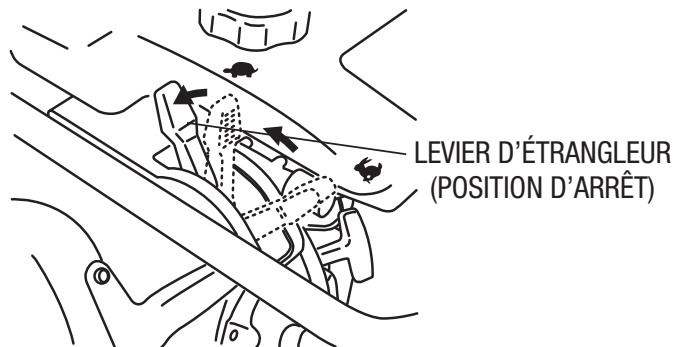
- Enlever complètement la saleté et l'huile du moteur et de la zone de commande.
- Nettoyer ou remplacer les éléments du filtre à air au besoin. Vérifier et resserrer tous les dispositifs de fixation si nécessaire.
- Examiner la boîte à ressorts et les soufflets pour déceler les fuites d'huile.. Réparer ou remplacer au besoin.

TOUTES LES 50 HEURES

- Enlever le bouchon du filtre à essence et nettoyer l'intérieur du réservoir de carburant (schéma 11).



Schéma 11. Filtre à essence

- Enlever et nettoyer la bougie d'allumage, puis régler l'écart à 0,024~0,028 pouce (0,6~0,7 mm).

TOUTES LES 80 A 100 HEURES

- Enlever le couvercle du filtre à air. Desserrer et enlever les 2 vis qui maintiennent le couvercle sur le filtre à air. Si l'élément principal (schéma 12) est encrassé, le laver avec de l'essence ou du kérosène. Puis le plonger dans l'huile moteur (SAE10W-30) et essorer l'élément de sorte que 25 à 30 ml d'huile moteur restent dans l'élément.

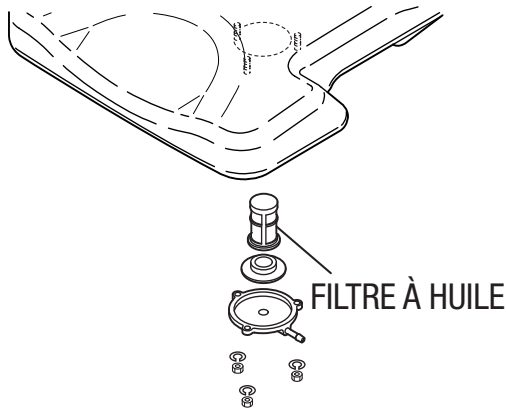

Schéma 12. Élément principal du filtre à air

TOUTES LES 200 HEURES

- Enlever le bouchon de vidange d'huile situé sur le boîtier du pied (schéma 13) et vidanger l'huile. Remplir avec à peu près 0,69 pinte (0,65 litre) d'huile moteur 10W-30 SE, SF ou de qualité supérieure. L'huile devrait être à mi-hauteur dans le regard de niveau d'huile. L'huile de rodage devrait être changée après les 50 premières heures.

OUVERTURE DE
REPLISSAGE D'HUILE

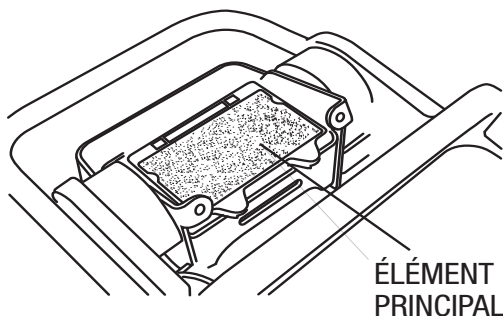
REGARD DE
NIVEAU D'HUILE

OUVERTURE DE
VIDANGE D'HUILE



Schéma 13. Bouchon de vidange d'huile

TOUS LES 2 ANS

- Remplacer la canalisation d'essence tous les 2 ans même s'il n'y a aucun dommage évident..

ENTREPOSAGE À LONG TERME

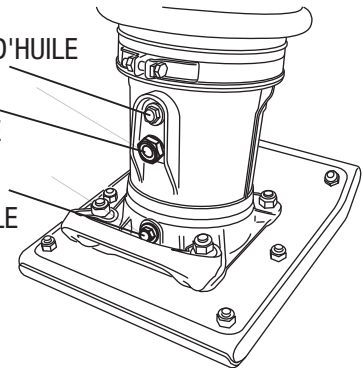
- Glisser le levier du papillon en position d'ARRÊT.
- Vidanger tout carburant y compris celui dans le tuyau de combustible.
- Remplacer l'huile de lubrification et appliquer la graisse aux points de lubrification.
- Couvrir l'entrée d'air sur le filtre à air et la sortie d'échappement sur le silencieux.
- Entreposer la machine à l'intérieur recouverte d'une bâche en plastique dans un endroit sans humidité et sans poussière à l'abri de la lumière du soleil directe.

TABLEAU 4. Dépannage moteur

Symptôme	Problème possible	Solution
Difficile de démarrer		
L'essence est disponible mais la bougie d'allumage ne s'allume pas. (Énergie disponible au câble de tension élevée).	Est-ce que la bougie d'allumage est bridgée?	Examiner le système d'allumage.
	Y a-t-il dépôt de carbone à l'allumage?	Nettoyer ou changer l'allumage.
	Court-circuit dû à des isolants défectueux?	Remplacer les isolants.
	Écart des bougies incorrect?	Remettre l'écart des bougies d'allumage à la bonne distance.
L'essence est disponible mais la bougie d'allumage ne s'allume pas. (Énergie NON disponible au câble de tension élevée).	Court-circuit au commutateur d'arrêt?	Examiner le circuit du commutateur d'arrêt Remplacer commutateur d'arrêt si défectueux.
	Bobine d'allumage défectueuse?	Remplacer la bobine d'allumage.
L'essence est disponible et la bougie d'allumage s'allume (compression normale)	Silencieux bouché par les dépôts de carbone?	Nettoyer ou remplacer le silencieux.
	L'essence disponible n'est pas bonne (eau, poussière)?	Vidanger le système d'essence et remplir avec de l'essence neuve.
	Filtre à air bouché?	Nettoyer ou remplacer le filtre à air.
L'essence est disponible et la bougie d'allumage s'allume (compression basse).	Cylindre abimé?	Remplacer le cylindre.
	Bougie d'allumage mal serrée?	Serrer la bougie d'allumage.
Compression basse.	Réglage de valve incorrect?	Examiner et régler les valves.
Fonctionnement non satisfaisant		
Pas assez d'énergie disponible (compression normale, pas de ratés).	Filtre à air bouché?	Nettoyer ou remplacer le filtre à air.
	De l'air dans la tuyauterie d'essence ?	Purger (retirer l'air) de la tuyauterie d'essence.
	Dépôts de carbone dans le cylindre?	Nettoyer ou remplacer le cylindre.
Pas assez d'énergie disponible (compression normale, ratés).	Bougie d'allumage défectueuse?	Vidanger le système d'essence et remplir avec de l'essence neuve.
	Est-ce que la bougie d'allumage court-circuite souvent?	Remplacer les fils de bougie et nettoyer l'allumage.
	L'essence disponible n'est pas bonne (eau, poussière)?	Vidanger le système d'essence et remplir avec de l'essence neuve.

TABLEAU 4. Dépannage moteur (suite)

Symptôme	Problème possible	Solution
Fonctionnement non satisfaisant		
Vitesse de rotation fluctuante.	Mauvais réglage du régulateur?	Régler le régulateur au niveau approprié.
	Ressort du régulateur défectueux?	Nettoyer ou changer l'allumage.
	Débit de carburant irrégulier?	Examiner la tuyauterie à essence.
	Air rentré par la canalisation d'aspiration?	Examiner la canalisation d'aspiration
Lanceur ne fonctionnant pas correctement.	Poussière dans la pièce rotative?	Nettoyer l'ensemble du lanceur.
	Échec du ressort?	Remplacer le ressort spiralé.
Moteur surchauffe.	La qualité mélangée d'essence est inappropriée?	Vérifier le mélange essence pour huile.
	Dépôts de carbone excessifs dans la chambre de combustion ?	Nettoyer ou remplacer le carter.
	Échappement ou silencieux encrassé avec le carbone ?	Nettoyer ou remplacer le silencieux.
	La chaleur de combustion de la bougie d'allumage incorrecte?	Remplacer la bougie d'allumage par le type correct de bougie d'allumage.

TABLEAU 5. Dépannage du pilon

Symptôme	Problème possible	Solution
Moteur fonctionne mais pilon saute de manière désordonnée ou pas du tout.	Vitesse de fonctionnement du levier de papillon est peut être mal réglée?	Régler le levier du papillon en position correcte.
	Excès d'huile?	Drainer l'excès d'huile. Ramener au niveau correct.
	Glissements?	Remplacer ou ajuster l'embrayage?
	Échec du ressort?	Remplacer le ressort spiralé.
	Vitesse du moteur incorrecte?	Ajuster la vitesse du moteur au réglage t/min correct.
	Le sol est trop compacté?	Arrêter la machine et tester la terre.

EXPLICATION DU CODE DANS LA COLONNE DES REMARQUES

La section suivante explique les différents symboles et remarques utilisés dans la section des pièces de ce manuel. Si vous avez des questions, contactez les numéros d'assistance énumérés sur la dernière page du manuel.

AVIS

Le contenu et les numéros de pièce indiqués dans la section des pièces peuvent changer **sans avis préalable**. Multiquip ne garantit pas la disponibilité des pièces indiquées.

LISTE ÉCHANTILLON DE PIÈCES

N°	N° DE PIÈCE	NOM DE PIÈCE	QTÉ	REMARQUES
1	12345	BOULON	1	COMPREND 1/% DES ARTICLES
2%		RONDELLE, 1/4 PO.		N'EST PAS VENDU SÉPARÉMENT
2%	12347	RONDELLE, 3/8 PO.	1	MQ-45T UNIQUEMENT
3	12348	TUYAU	A/R	FABRIQUER SUR PLACE
4	12349	ROULEMENT	1	S/N 2345B ET PLUS

N° de colonne

Symboles uniques — Tous les articles avec le même symbole unique

(@, #, +, %, or >) dans la colonne du numéro appartiennent au même ensemble ou kit, chose qui est indiquée par une note dans la colonne des «Remarques».

Numéros d'articles en doubles — Numéros en doubles indiquent plusieurs numéros de pièces, qui sont en vigueur pour le même article général, tel que différentes tailles de gaines de protection pour lames de scie en service ou une pièce qui a été mise à jour sur des versions plus récentes de la même machine.

AVIS

Lorsque vous commandez une pièce qui a plus d'un numéro d'article indiqué, consulter la colonne de remarques pour vous aider à trouver la bonne pièce à commander.

Colonne de N° DE PIÈCE

Numéros utilisés - Les numéros de pièces peuvent être indiqués par un numéro, une inscription blanche, ou à déterminer.

À déterminer est généralement employé pour montrer une pièce pour laquelle un numéro de pièce officiel n'a pas été attribué au moment de la publication.

Une réponse en blanc indique généralement que l'article n'est pas vendu séparément ou qu'il n'est pas vendu par Multiquip. D'autres éléments peuvent être éclaircis dans la colonne des «Remarques».

QTE Colonne

Numéros utilisés - Les numéros de pièces peuvent être indiqués par un numéro, une inscription blanche, ou au besoin.

Au besoin est généralement employé pour les tuyaux ou autres pièces qui sont vendues en vrac et coupées à la longueur.

Une réponse en blanc indique généralement que l'article n'est pas vendu séparément. D'autres éléments peuvent être éclaircis dans la colonne des «Remarques».

REMARQUES Colonne

Certaines des notes les plus fréquentes trouvées dans la colonne « Remarques » sont énumérées ci-après. D'autres notes additionnelles requises pour décrire l'article peuvent également être montrées.

Ensemble/Kit — Tous les articles sur la liste des pièces avec le même symbole unique seront inclus quand cet article est acheté.

Indiqué par:

“INCLUT ARTICLES AVEC (symbole unique)”

Coupeure de numéro de série - Employée pour indiquer une gamme de numéros de série où une certaine partie est utilisée.

Indiqué par:

«S/N XXXXX ET EN-DESSOUS»

«S/N XXXXX ET AU-DESSUS»

«S/N XXXXX ET AU-DESSUS»

Utilisation spécifique de numéro de modèle - Indique que la pièce est utilisée uniquement avec le numéro de modèle spécifique ou la variante de numéro de modèle indiqué. Peut également être utilisé pour montrer qu'une pièce n'est PAS utilisée sur un modèle spécifique ou une variante de numéro de modèle.

Indiqué par:

“XXXXX UNIQUEMENT”

“N'EST PAS UTILISE SUR XXXX”

« Fabriquer/obtenir localement » - Indique que la pièce peut être achetée dans n'importe quelle quincaillerie ou fabriquée à partir d'articles disponibles. Les exemples comprennent les câbles de batterie, les cales, ainsi que certaines rondelles et écrous.

« Non vendu séparément » - Indique qu'un article ne peut pas être acheté séparément et qu'il fait soit partie d'un ensemble/kit qui peuvent être achetés, ou n'est pas disponible pour la vente par Multiquip.

PIÈCES DE RECHANGE RECOMMANDÉES

PILON MTX-60 1 A 3 UNITÉS AVEC MOTEUR HONDA GX100UKRBF

Qté.	Numéro de pièce	Description
1	956100062	CÂBLE DE PAILLON
3	366010070	ÉLÉMENT PRINCIPAL, FILTRE À AIR
3	366010080	ÉLÉMENT SECONDAIRE, FILTRE À AIR
1	366345570	BOUCHON, RÉSERVOIR DE CARBURANT AVEC SANGLE
2	16910Z4ES21	FILTRE, CARBURANT SUR CANALISATION
3	9805655757	BOUGIE D'ALLUMAGE
1	959300770	ÉPURATEUR, RÉSERVOIR DE CARBURANT
1	28462Z0DV02	CÂBLE, DÉMARREUR MANUEL



Les numéros de pièces sur cette liste de pièces de rechange proposées peuvent remplacer les numéros de pièces montrés dans les pages de texte de ce manuel.

PLAQUE SIGNALÉTIQUE ET ÉTIQUETTES

ENSEMBLE DE PLAQUE SIGNALÉTIQUE ET ÉTIQUETTES

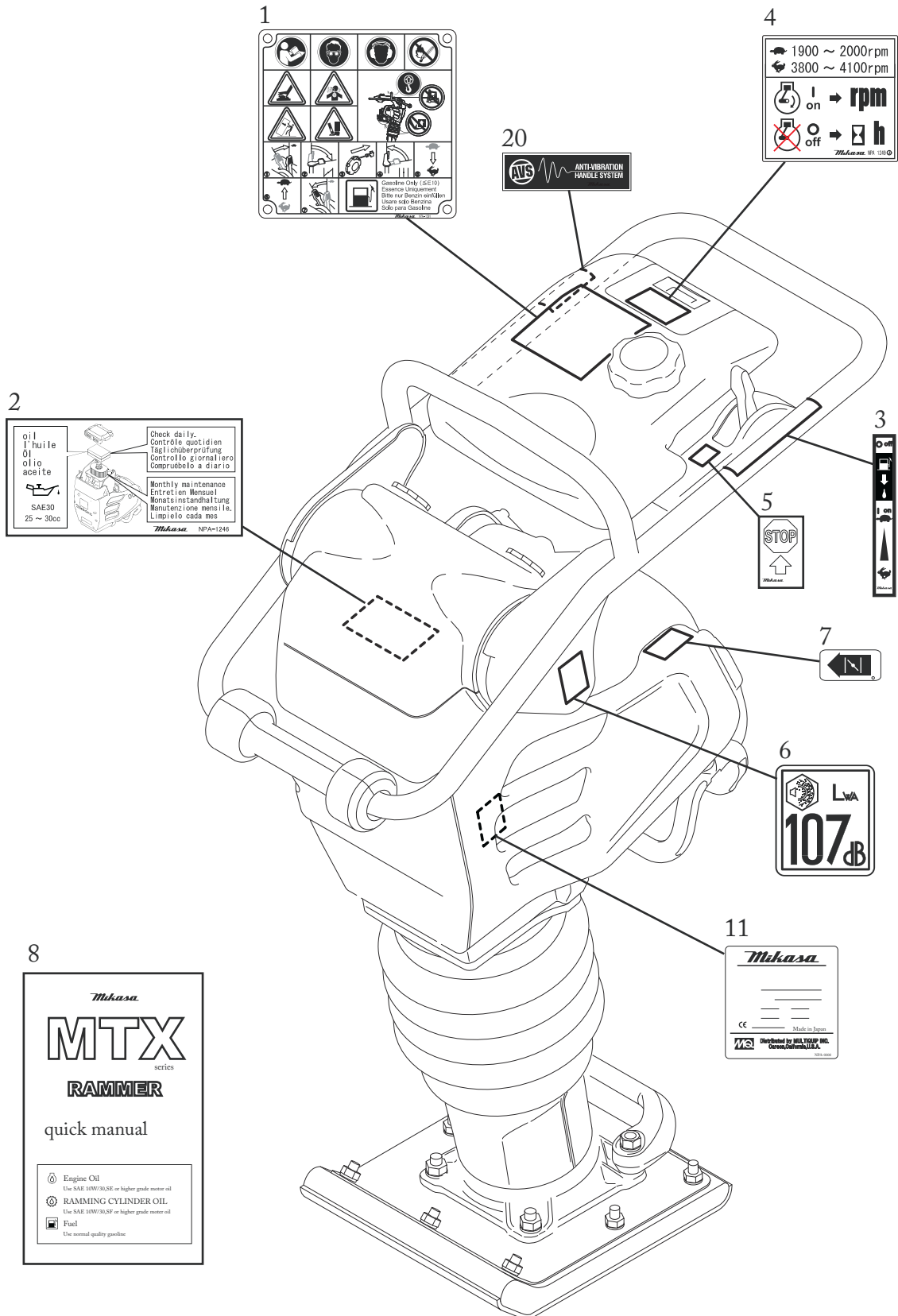

PLAQUE SIGNALÉTIQUE ET ÉTIQUETTES

ENSEMBLE DE PLAQUE SIGNALÉTIQUE ET ÉTIQUETTES

<u>N°</u>	<u>N° DE PIÈCE</u>	<u>NOM DE PIÈCE</u>	<u>QTÉ.</u>	<u>REMARQUES</u>
1	920212910	ÉTIQUETTE DE FONCTIONNEMENT	1	
2	920212460	ÉTIQUETTE DE FILTRE À AIR	1	NPA-1246
3	920212470	ÉTIQUETTE DE FONCTIONNEMENT DE LEVIER	1	
4	920212490	ÉTIQUETTE DE VITESSE MAXIMALE 4100	1	
5	920212480	ÉTIQUETTE D'ARRÊT DE LA MACHINE	1	
6	920210310	EXIGENCES CE DE NIVEAU DE BRUIT ÉTIQUETTE LWA107	1	
7	920212840	ÉTIQUETTE DE FONCTIONNEMENT D'ÉTRANGLEUR	1	
8	920212540	MANUEL RAPIDE	1	
11		N° DE SÉRIE DE PLAQUE	1	CONTACTER DÉPARTEMENT DES PIÈCES MQ
20	920212520	ANTI- VIB. ÉTIQUETTE POIGNÉE	1	

ENSEMBLE CARTER ET MOTEUR

ENSEMBLE CARTER ET MOTEUR

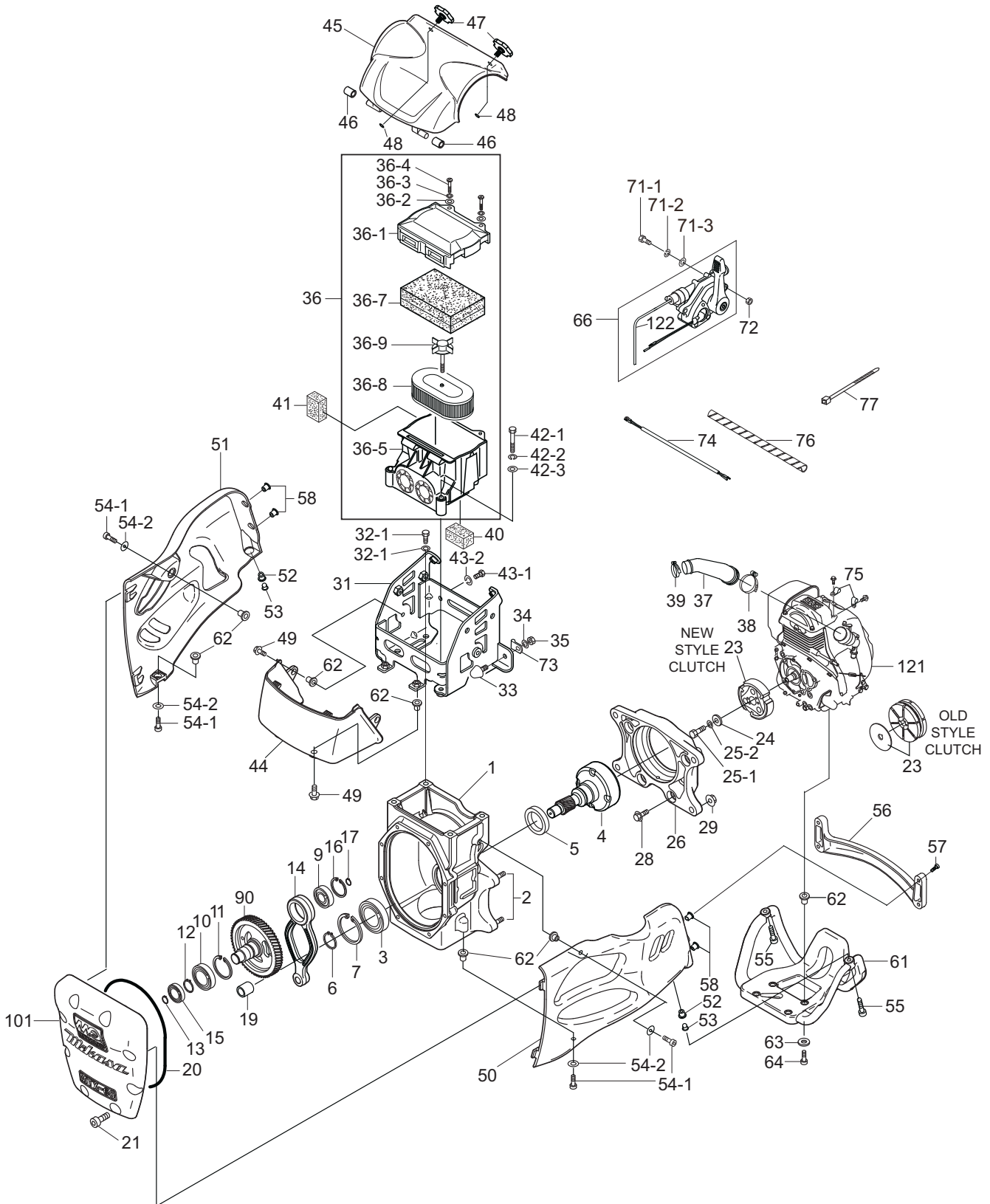

ENSEMBLE CARTER ET MOTEUR

ENSEMBLE CARTER ET MOTEUR

N°	N° DE PIÈCE	NOM DE PIÈCE	QTÉ.	REMARQUES
1	368119170	BOUCHON DU CARTER.....	1 COMPREND ARTICLE AVEC *
2*	009120204	GOUJON 10X50X21T/21S	4	
3	041006007	ROULEMENT 6007Z	1	
4	368347410	TAMBOUR DE PIGNON	1	
5	060404010	JOINT D'HUILE TC - 40528	1	
6	080200350	ANNEAU DE BUTÉE S-35	1	
7	080100620	ANNEAU DE BUTÉE R-62	1	
9	040006203	ROULEMENT 6203	1	
10	040006305	ROULEMENT 6305	1	
11	080100620	ANNEAU DE BUTÉE R62	1	
12	080200170	ANNEAU DE BUTÉE S-17	1	
13	080200250	ANNEAU DE BUTÉE R-62	1	
14	368347250	BIELLE	1	
15	040006304	ROULEMENT 6304	1	
16	080100520	ANNEAU DE BUTÉE R- 52	1	
17	080200200	ANNEAU DE BUTÉE S- 20	1	
19	047940060	ROULEMENT À AIGUILLES FJ- 1816	1	
20	050710100	JOINT TORIQUE AS568- 267	1	
21	001520825	BOULON À TÊTE CREUSE 8X25 T	8	
23	366346210	ENSEMBLE EMBRAYAGE.....	1 S/N S-1880 ET EN-DESSOUS
23	366348550	ENSEMBLE EMBRAYAGE.....	1 S/N S-1881 ET AU-DESSUS
24	952401450	RONDELLE 8,5X22X3	1	
25-1	001220825	BOULON 8X25 T	1	
25-2	030208200	RONDELLE, VERROU M8	1	
26	368217640	BRIDE MOTEUR	1	
28	001710840	BOULON À TÊTE CREUSE 8X40 T	4	
29	022611010	ÉCROU À REBORD M10 H	4	
31	368347490	SUPPORT D'AMORTISSEUR 60	1	
32-1	001211030	BOULON 10X30 H	4	
32-2	030210250	RONDELLE, VERROU M10	4	
33	939010270	BUTÉE CAOUTCHOUC (70)	1	
34	030208200	RONDELLE, VERROU M8	1	
35	020308060	ÉCROU M8	1	
36	366118640	ENSEMBLE DE FILTRE À AIR.....	1 COMPREND ARTICLES AVEC #
36-1#	366010010	COUVERCLE DE FILTRE À AIR	1	
36-2#	366010020	RONDELLE, PLATE M6 (6,5X18X1,5)	2	
36-3#	030206150	RONDELLE, VERROU M6	2	
36-4#	366010040	BOULON PIÈCE M6	2	
36-5#	366010050	SOCLE DE FILTRE À AIR CP	1	
36-7#	366010070	ÉLÉMENT PRINCIPAL CP	1	
36-8#	366010080	ÉLÉMENT SECONDAIRE	1	
36-9#	366030040	BOULON DE POIGNÉE CP	1	
37	366345470	TUBULURE D'ADMISSION	1	
38	954407681	PINCE CYCLONE (CY- 1) 45	1	
39	954407682	PINCE CYCLONE (CY- 1) 38	1	
40	366460160	FORME SOUS LE MATÉRIAU D'ÉTANCHÉITÉ	1	

ENSEMBLE CARTER ET MOTEUR

ENSEMBLE CARTER ET MOTEUR

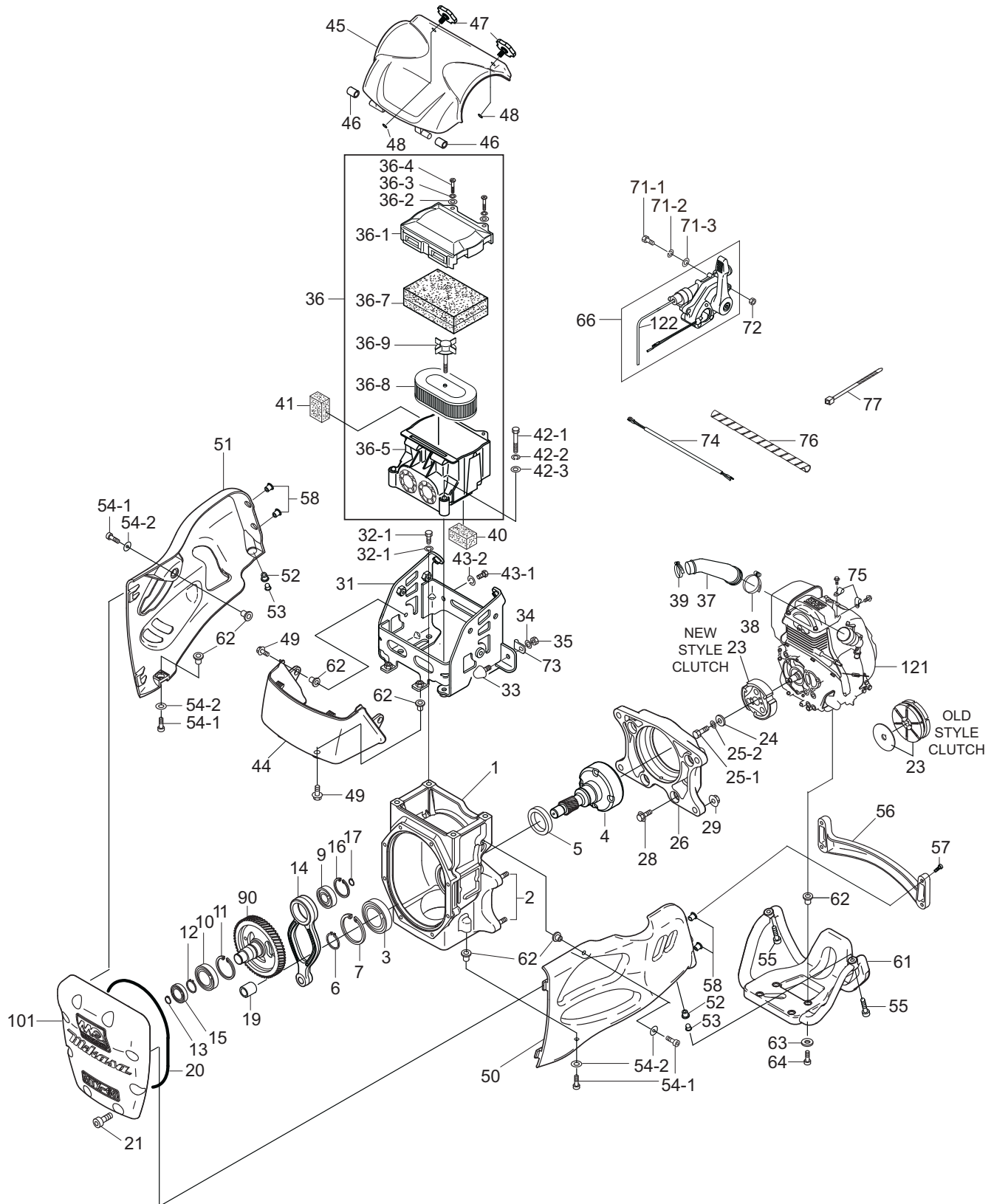

ENSEMBLE CARTER ET MOTEUR

ENSEMBLE CARTER ET MOTEUR (suite)

<u>N°</u>	<u>N° DE PIÈCE</u>	<u>NOM DE PIÈCE</u>	<u>QTÉ.</u>	<u>REMARQUES</u>
41	366460150	FORME D'ÉTANCHÉITÉ LATÉRALE	1	
42-1	001220851	BOULON 8X55 T	2	
42-2	030208200	RONDELLE, VERROU M8	2	
42-3	031108160	RONDELLE, PLATE M8	2	
43-1	001210815	BOULON 8X15 H	2	
43-2	030208200	RONDELLE, VERROU M8	2	
44	368217760	COUVERCLE INFÉRIEUR DU FILTRE 60	1	
45	368217750	COUVERCLE SUPÉRIEUR DU FILTRE 60	1	
46	366460140	BAGUE EN CAOUTCHOUC 10X16X17	2	
47	366345980	POMMEAU DU COUVERCLE DU FILTRE	2	
48	050200060	JOINT TORIQUE P6	2	
49	009110040	BOULON À BRIDE 8X20	4	
50	368119470	PROTÈGE MAILLON	1	
51	368119480	ÇAPUCHON DE TUYAU D'ÉCHAPPEMENT	1	
52	022910260	ÉCROU-DOUILLE M8	2	
53	366460170	BRIDE À CORNIÈRE 8	2	
54-1	001520820	BOULON À TÊTE CREUSE 8X20 T	4	
54-2	031108160	RONDELLE, PLATE M8	4	
55	009110038	BOULON À TÊTE CREUSE 8X30 ZN	2	
56	368217770	BARRE EX	1	
57	009110039	BOULON À TÊTE CREUSE 6X25 ZN	4	
58	022910250	ÉCROU-DOUILLE M6	4	
61	368119490	PROTECTION DU MOTEUR	1	
62	366461050	COLLIER / PROTECTION	12	
63	033910220	RONDELLE 8,4X15,5X1,6	4	
64	009110038	BOULON À TÊTE CREUSE 8X30 ZN	4	
66	366900032	ENSEMBLE LEVIER AVEC CÂBLE DE PAPILLON	1 COMPREND ARTICLES AVEC @
71-1	001220620	BOULON 6X20 T	2	
71-2	030206150	RONDELLE, VERROU M6	2	
71-3	031106100	RONDELLE, PLATE M6	2	
72	020306050	ÉCROU M6	2	
73	959006120	AGRAFE (TCP2 - 10509B)	1	
74	368461280	FAISCEAU DE CÂBLAGE	1	
75	2067550101	PINCE COMPL	2	
76	959021810	TUBE EN HÉLICE KEP6 / L=500	1	
77	454010020	PINCE TC- 100	3	
90	368347270	COMMANDE À MANIVELLE	1	
101	368010010	COUVERCLE AVANT	1	
121	912210012	ENSEMBLE MOTEUR, GX100UKRBF	1	
122@	956100062	CÂBLE DE PAPILLON	1	

ENSEMBLE CYLINDRE DE GUIDAGE

ENSEMBLE CYLINDRE DE GUIDAGE

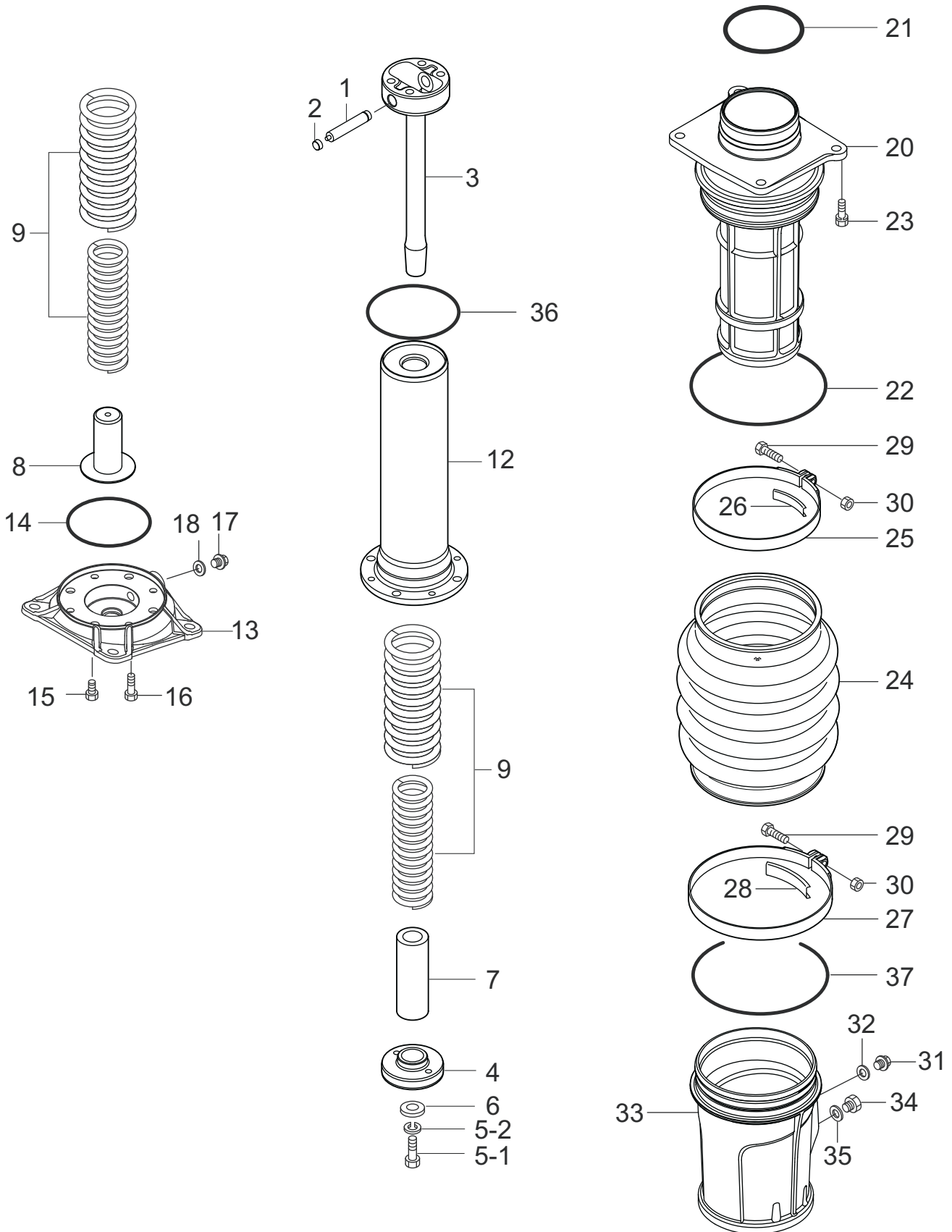

ENSEMBLE CYLINDRE DE GUIDAGE

ENSEMBLE CYLINDRE DE GUIDAGE

<u>N°</u>	<u>N° DE PIÈCE</u>	<u>NOM DE PIÈCE</u>	<u>QTÉ.</u>	<u>REMARQUES</u>
1	368461210	AXE DE PISTON	1	
2	368459920	OBTURATEUR D'AXE DE PISTON	2	
3	368347290	TIGE DE PISTON	1	
4	368461160	EXTRÉMITÉ DU PISTON	1	
5-1	001221230	BOULON 12X30 T	1	
5-2	030212300	RONDELLE, VERROU M12	1	
6	952404790	RONDELLE 13306	1	
7	368461260	BUTÉE INFERIEURE	1	
8	368461200	BUTÉE DU BAS	1	
9	368461270	RESSORT PRINCIPAL	2	
12	368347280	VÉRIN À RESSORT	1	
13	368217710	PLAQUE DE PIED	1	
14	050100800	JOINT TORIQUE G- 80	1	
15	001521020	BOULON À TÊTE CREUSE 15X20 T	4	
16	001520835	BOULON À TÊTE CREUSE 8X25 T	4	
17	953405270	BOUCHON 1/4X14 13L	1	
18	953405260	GARNITURE 1/4 (CU)	1	
20	368217720	GUIDE DE CYLINDRE	1	
21	050100850	JOINT TORIQUE G-85	1	
22	050101150	JOINT TORIQUE G-115	1	
23	002211035	BOULON 10X35 H, SW4	4	
24	368346180	SOUFFLETS ORANGES	1	
25	368347520	PINCE POUR SOUFFLETS131D	1	
26	368461400	DISPOSITIF DE GUIDAGE DE BANDE 131D	1	
27	368347530	PINCE POUR SOUFFLETS 149D	1	
28	368461410	DISPOSITIF DE GUIDAGE DE BANDE 149D	1	
29	001220840	BOULON 8X40 T	2	
30	020308060	ÉCROU M8	2	
31	953405270	BOUCHON 1/4X14 13L	1	
32	953405260	GARNITURE 1/4 (CU)	1	
33	368118970	MANCHON DE PROTECTION	1	
34	366460300	ENSEMBLE JAUGE D'HUILE	1	
35	953404670	GARNITURE CUIVRE 17X25,5X1	1	
36	050200800	JOINT TORIQUE P- 80	1	
37	050101300	JOINT TORIQUE G-130	1	

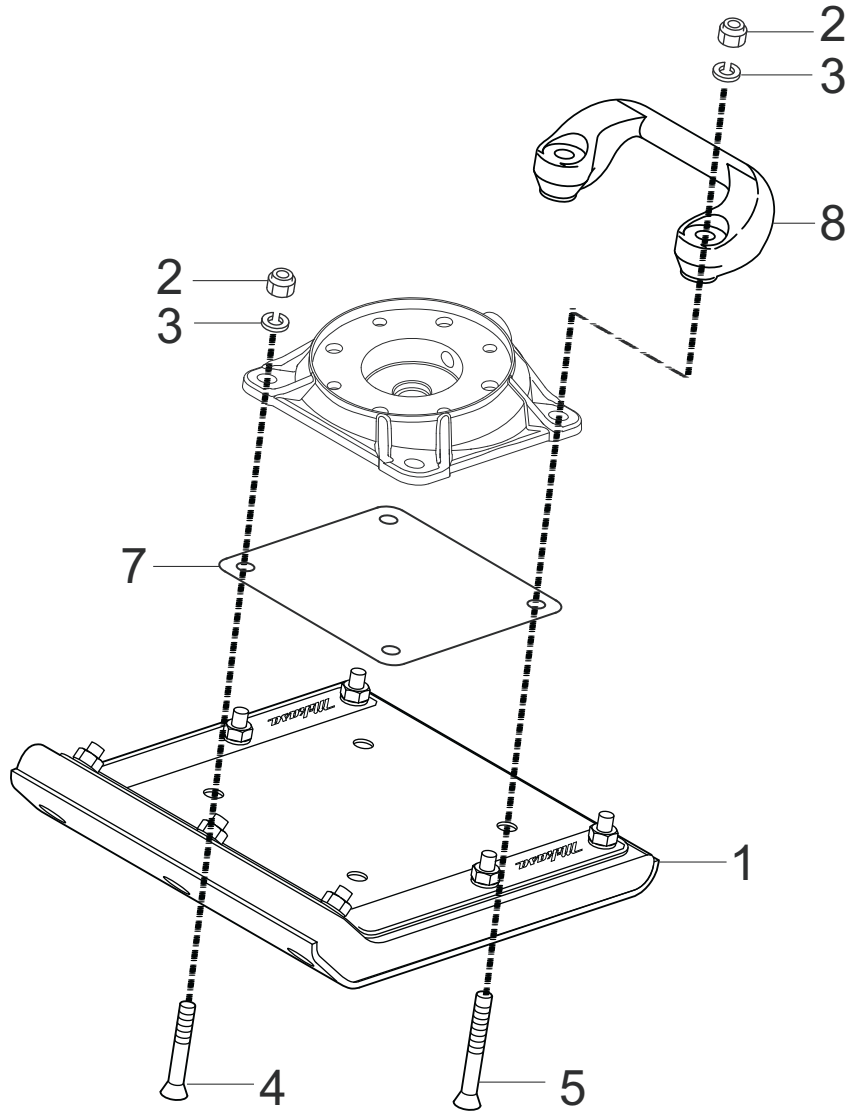

ENSEMBLE PIED

ENSEMBLE PIED

<u>N°</u>	<u>N° DE PIÈCE</u>	<u>NOM DE PIÈCE</u>	<u>QTÉ.</u>	<u>REMARQUES</u>
1	362910150	ENSEMBLE PIED 265W M4B	1	
2	022711214	ÉCROU EN PLASTIQUE M12	4	
3	030212300	RONDELLE, VERROU M12	4	
4	009110034	BOULON À COLLET CARRÉ 12X65	2	
5	009110035	BOULON À COLLET CARRÉ 12X95	2	
7	368347460	COUVERCLE DE PIED	1	
8	363343390	POIGNÉE DE GUIDON (PIED)	1	

ENSEMBLE DE RÉSERVOIR DE CARBURANT ET DE POIGNÉE

ENSEMBLE DE RÉSERVOIR DE CARBURANT ET DE POIGNÉE

N°	N° DE PIÈCE	NOM DE PIÈCE	QTÉ.	REMARQUES
1	368347630	AMORTISSEUR AVEC AXE	2	
2-1	001521020	BOULON À TÊTE CREUSE 10X20 T	4	
2-2	033121009	RONDELLE ÉLASTIQUE À DENTS B M10	4	
3	368119570	POIGNÉE	1	
4-1	001211020	BOULON 10X20 H	4	
4-2	030210250	RONDELLE, VERROU M10	4	
5	939010270	BUTÉE CAOUTCHOUC (70)	1	
6	030208200	RONDELLE, VERROU M8	1	
7	020308060	ÉCROU M8	1	
8*	366010060	BRIDE DU BOUCHON DU RÉSERVOIR	1	
9	366345570	ENSEMBLE BRIDE DU BOUCHON DU RÉSERVOIR D'ESSENCE	1	COMPREND ARTICLE AVEC *
10	368119460	RÉSERVOIR D'ESSENCE 2L	1	
11	094010053	VIS PHILLIPS À TÊTE CYLINDRIQUE LARGE 4X8	4	
12-1	001210815	BOULON 8X15 H	3	
12-2	030208200	RONDELLE, VERROU M8	3	
13	952401450	RONDELLE 8,5X22X3	2	
14	031108160	RONDELLE, PLATE M8	1	
15	959300770	ÉPURATEUR #508	1	
16	366459790	GARNITURE DU RÉSERVOIR DE CARBURANT	1	
17	366345280	PORTE-FILTRE	1	
18	020305040	ÉCROU M5	3	
19	030205130	RONDELLE, VERROU M5	3	
20	959026122	TUYAU DE COMBUSTIBLE L=70	1	
21	954406420	GAINÉ POUR TUYAU 10,5	2	
23	009110037	VIS TARAUDEUSE 5X20	2	
40	366910030	ENSEMBLE ROULEAU AVEC VIS	1	COMPREND ARTICLE AVEC #
41#	366217170	ROULEAU	2	
42#	091005020	VIS 5X20	4	
43#	022610505	ÉCROU À REBORD M5 H	4	
51	980010330	TACHYMÈTRE AND HAROMÈTRE	1	
53	955010305	CÂBLE D'ENROULEMENT TP-22	1	
54	366345620	COUVERCLE COMPTEUR	1	
55	454010020	PINCE TC-100	5	
56	954010270	AGRAFE AB-3N	1	
101	954406420	GAINÉ POUR TUYAU 10,5	4	
102	16910Z4ES21	ÉPURATEUR DE CARBURANT	1	
103	959026103	TUYAU DE COMBUSTIBLE 5,5X11,5X80	1	
104	950014500150M	TUYAU DE COMBUSTIBLE 1M	1	
106	950033606020	TUBE EN VINYLE L260	1	
201	920212910	ÉTIQUETTE DE FONCTIONNEMENT	1	

ASSEMBLAGE LEVIER D'AVANCE

ASSEMBLAGE LEVIER D'AVANCE

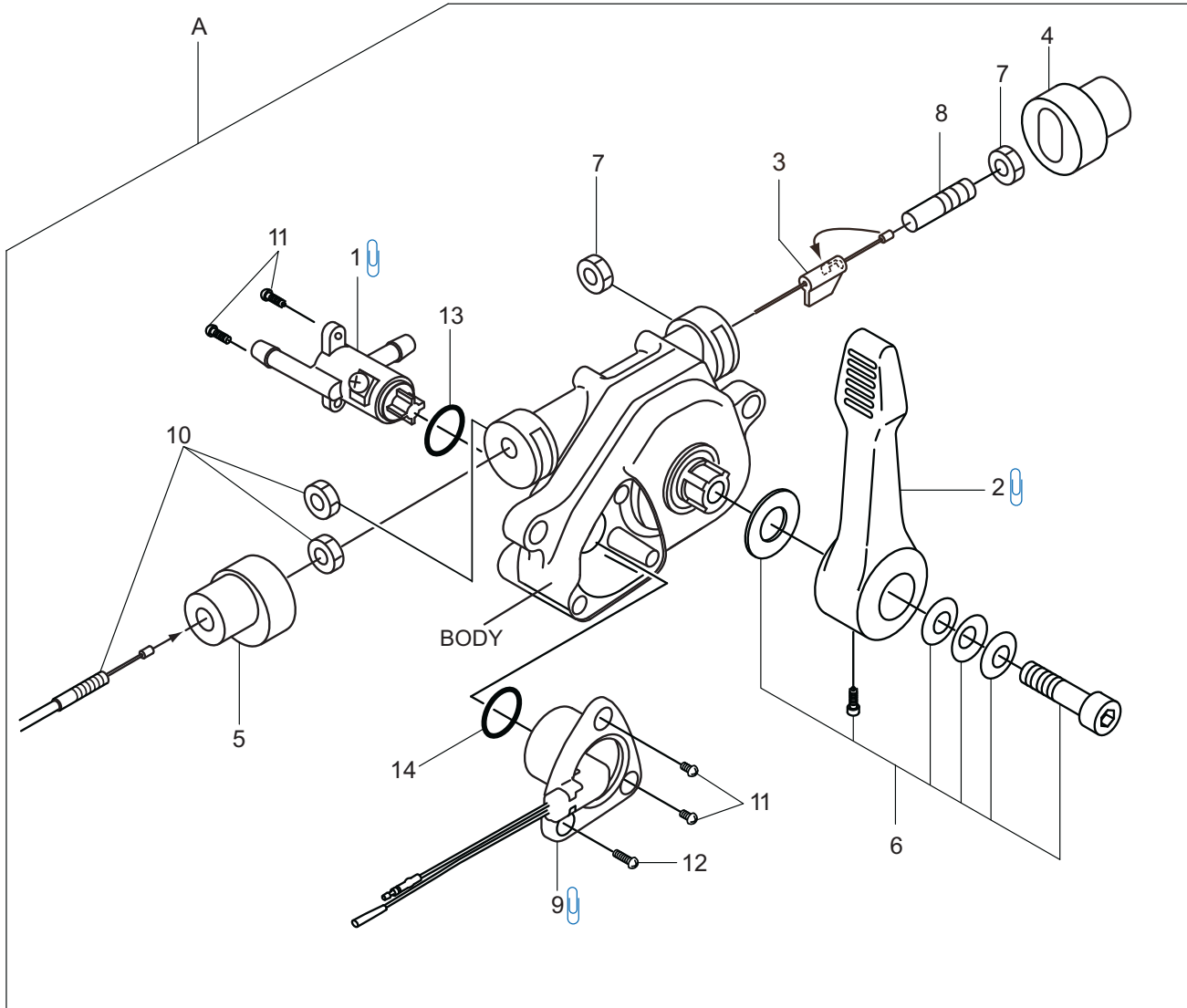

REMARQUE :



ANCIEN MODÈLE DU LEVIER N'EST PLUS DISPONIBLE. ARTICLES DE NOUVELLE CONCEPTION 1, 2 ET 9 NE SONT PAS COMPATIBLES AVEC L'ANCIEN MODÈLE. SI LE REMPLACEMENT DES ARTICLES 1, 2 OU 9 EST NÉCESSAIRE, COMMANDER LE KIT A.

ASSEMBLAGE LEVIER D'AVANCE

ASSEMBLAGE LEVIER D'AVANCE

<u>N°</u>	<u>N° DE PIÈCE</u>	<u>NOM DE PIÈCE</u>	<u>QTÉ.</u>	<u>REMARQUES</u>
A	366900032	ASSEMBLAGE LEVIER D'AVANCE AVEC CÂBLE DE PAPILLON	1	COMPREND ARTICLES AVEC # REMPLACE 366900030
1	366346260	ROBINET CARBURANT	1	ANCIEN MODÈLE, DISCONTINUÉ
1#	366349430	ROBINET CARBURANT	1	NOUVELLE CONCEPTION, VOIR COMMENTAIRE PLUS BAS
2	366010180	LEVIER	1	ANCIEN MODÈLE, DISCONTINUÉ
2#	366010310	LEVIER	1	NOUVELLE CONCEPTION, VOIR COMMENTAIRE PLUS BAS
3#	366010190	GLISSIÈRE	1	
4#	366010200	EMBOUT	1	
5#	366010210	CAPUCHON DE CONNEXION	1	
6#	366010220	ENSEMBLE BOULON ET RONDELLE	1	
7#	020408050	ÉCROU M8, H=5	2	
8#	959407650	VIS À TÊTE CREUSE AVEC CÂBLE DE PAPILLON	1	
9	366010260	COMMUTATEUR D'ARRÊT	1	ANCIEN MODÈLE, DISCONTINUÉ
9#	366010320	COMMUTATEUR D'ARRÊT	1	NOUVELLE CONCEPTION, VOIR COMMENTAIRE PLUS BAS
10#	956100062	CÂBLE DE PAPILLON	1	
11#	094010051	VIS TARAUDEUSE B1 4X12	4	
12#	094010052	VIS TARAUDEUSE B1 4X30	1	
13#	050200150	JOINT TORIQUE P15	1	
14#	050200110	JOINT TORIQUE P11	1	



ANCIEN MODÈLE LEVIER N'EST PLUS DISPONIBLE. LES ARTICLES DE NOUVELLE CONCEPTION 1, 2 ET 9 NE SONT PAS COMPATIBLES AVEC L'ANCIEN MODÈLE. SI LE REMPLACEMENT DES ARTICLES 1, 2 OU 9 EST NÉCESSAIRE, COMMANDER KIT "A".

MOTEUR HONDA GX100KRB — ASSEMBLAGE BARILLET

ASSEMBLAGE BARILLET

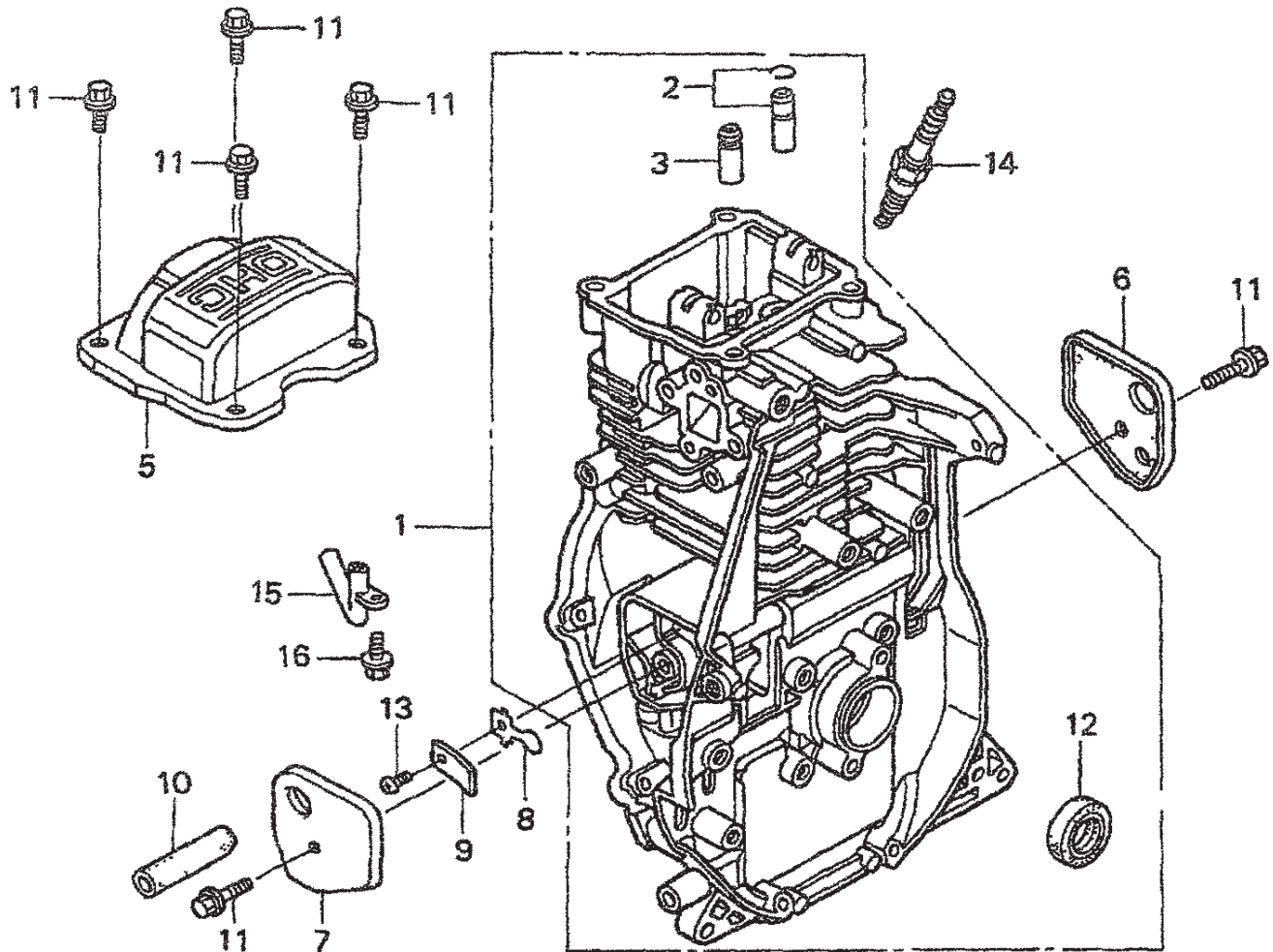

MOTEUR HONDA GX100KRBF — ASSEMBLAGE BARILLET

ASSEMBLAGE BARILLET

<u>N°</u>	<u>N° DE PIÈCE</u>	<u>NOM DE PIÈCE</u>	<u>QTÉ.</u>	<u>REMARQUES</u>
1	12000Z0DV00	ASSEMBLAGE BARILLET	1	COMPREND ARTICLES AVEC *
2*	12201Z0D305	ENSEMBLE GUIDE, VALVE D'ÉCHAPPEMENT (O.S.)	1	
3*	12204Z0D305	GUIDE, VALVE D'ENTRÉE (O.S.)	1	
5	12311Z0D000	COUVERCLE, CULASSE	1	
6	12355Z0D000	COUVERCLE DE RENIFLARD COMP A	1	
7	12355Z0D000	COUVERCLE DE RENIFLARD COMP B	1	
8	15571Z0DV71	VALVE, SORTIE D'HUILE	1	
9	15572ZM7000	PLAQUE, BUTÉE	1	
10	15721Z0DV70	TUBE, RENIFLARD	1	
11	90014952000	VOLT, BRIDE 6X14 (CT200)	6	
12*	91202KJ9003	JOINT D'HUILE 20X32X6	1	
13	93500030050A	VIS 3X5	1	
14	9805655757	ALLUMAGE, BOUGIE (U16FSR-UB)	1	
15	15171Z0DV00	TUYAU, RENIFLARD	1	
16	90008ZM7000	BOULON 4X10	1	

MOTEUR HONDA GX100KRB — ASSEMBLAGE COUVERCLE DE CARTER

ASSEMBLAGE COUVERCLE DE CARTER

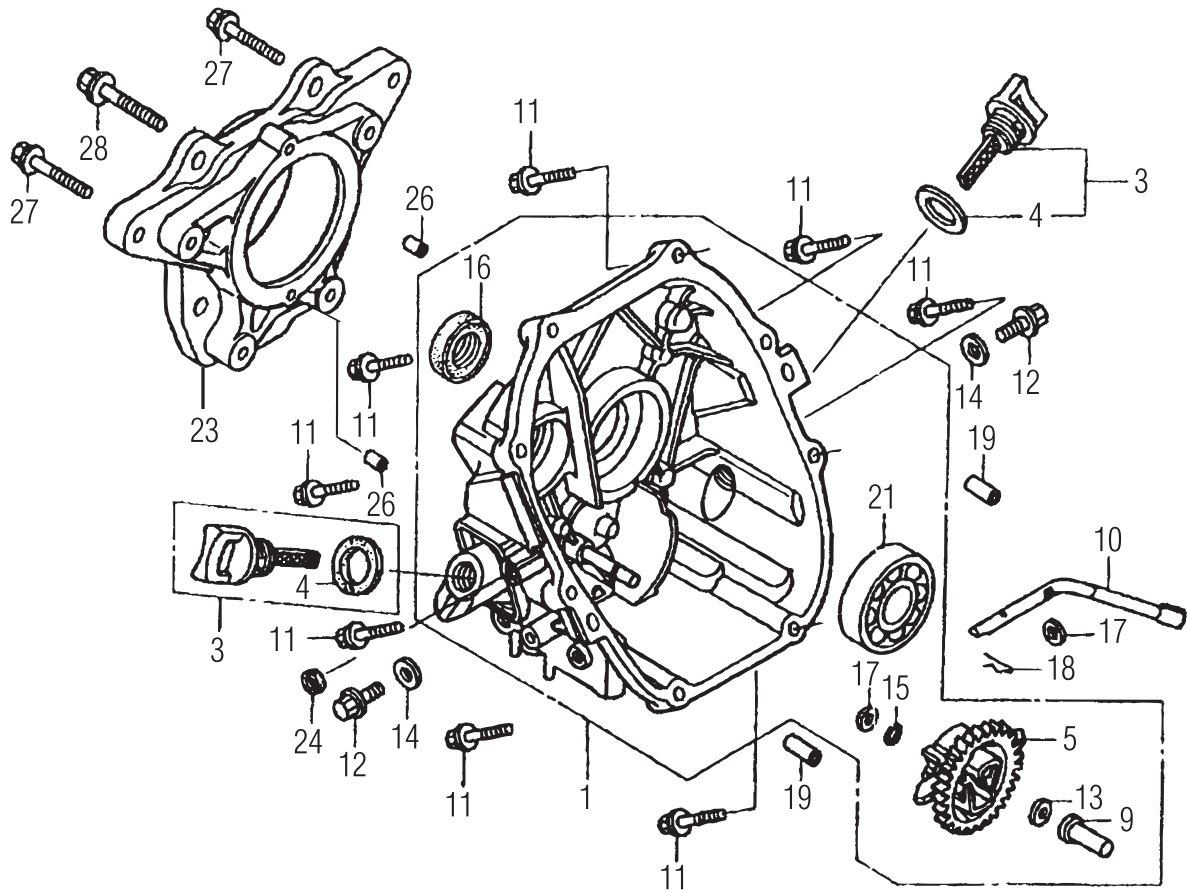

MOTEUR HONDA GX100KRB — ASSEMBLAGE COUVERCLE DE CARTER

ASSEMBLAGE COUVERCLE DE CARTER

<u>N°</u>	<u>N° DE PIÈCE</u>	<u>NOM DE PIÈCE</u>	<u>QTÉ.</u>	<u>REMARQUES</u>
1	11300Z0D409	ASSEMBLAGE COUVERCLE, CARTER	1	COMPREND ARTICLES AVEC *
3	15600ZM7003	ENSEMBLE BOUCHON DE REMPLISSAGE D'HUILE	2	COMPREND ARTICLES AVEC #
4#	15625ZE1003	GARNITURE, BOUCHON DE REMPLISSAGE D'HUILE	2	
5*	16510ZL8000	ENSEMBLE RÉGULATEUR	1	
9*	16531ZE1000	GLISSIÈRE, RÉGULATEUR	1	
10	16541Z0D000	ARBRE, FLÉAU DU RÉGULATEUR	1	
11	90121952000	BOULON À BRIDE 6x25	8	
12	90131ZE1000	BOULON, BOUCHON DE VIDANGE	1	
13*	90451ZE1000	ANNEAU DE BUTÉE ?? 6MM	1	
14	90601ZE1000	RONDELLE, BOUCHON DE VIDANGE	1	
15*	90602ZE1000	AGRAFE, PORTE-RÉGULATEUR	1	
16*	91202KJ9003	JOINT D'HUILE 20x3x6	1	
17*	9410106800	RONDELLE PLATE 6 MM	2	
18	9425108000	ERGOT D'ARRÊT	1	
19	9430108200	GOUPILLE DE L'ÉJECTEUR	2	
21*	91001Z0DV01	ROULEMENT RADIAL À BILLES 6204	1	
23	11511Z0DV10	JOINT À BRIDE PTO	1	
24	91231891003	JOINT D'HUILE 6x11x4	1	
26	9430306100	GOUPILLE DE L'ÉJECTEUR 6x10	2	
27	957010804500	BOULON À BRIDE 8x40	4	
28	934021004000	RONDELLE DE BOULON 10x40	2	

MOTEUR HONDA GX100KRB — ASSEMBLAGE VILEBREQUIN

ENSEMBLE VILEBREQUIN

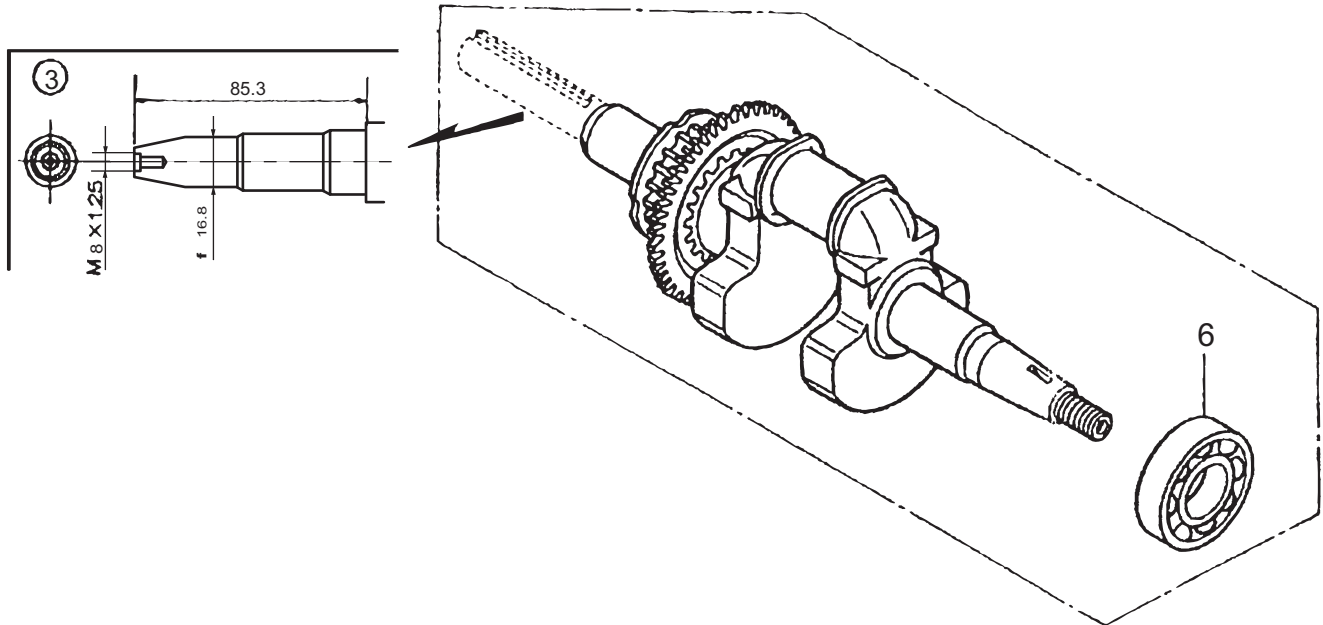

MOTEUR HONDA GX100KRBF — ASSEMBLAGE VILEBREQUIN

ENSEMBLE VILEBREQUIN

<u>N°</u>	<u>N° DE PIÈCE</u>	<u>NOM DE PIÈCE</u>	<u>QTÉ.</u>	<u>REMARQUES</u>
3	13310Z0DV70	COMPOSANTS DU VILEBREQUIN	1	COMPREND ARTICLE AVEC *
6*	91001Z0DV01	ROULEMENT RADIAL À BILLES	2	

MOTEUR HONDA GX100KRB — ASSEMBLAGE BIELLE

ENSEMBLE DE BIELLE

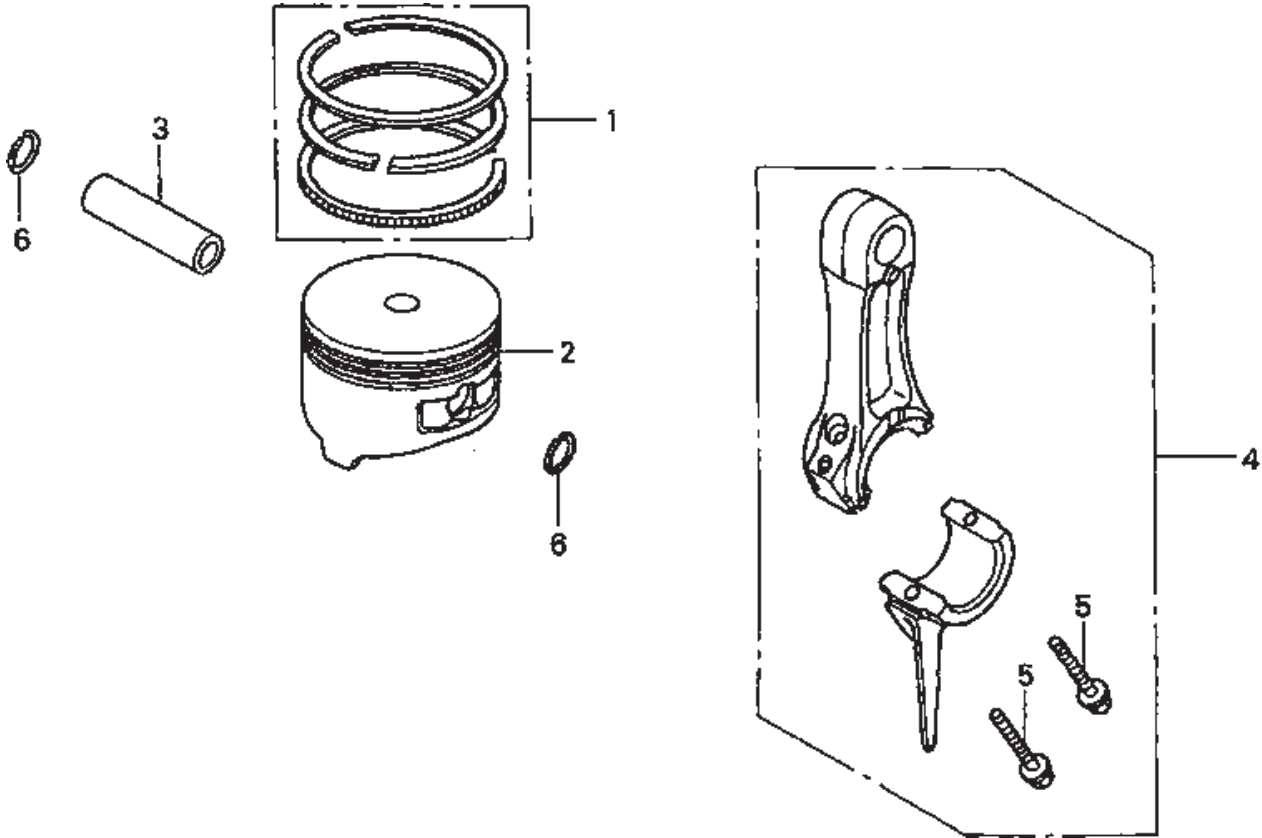

MOTEUR HONDA GX100KRBF — ASSEMBLAGE BIELLE

ENSEMBLE DE BIELLE

<u>N°</u>	<u>N° DE PIÈCE</u>	<u>NOM DE PIÈCE</u>	<u>QTÉ.</u>	<u>REMARQUES</u>
1	13010Z0D003	PISTON À SEGMENTS	1	
2	13101Z0D000	PISTON	1	
3	13111ZE0000	AXE DE PISTON	1	
4	13200Z0D000	ENSEMBLE DE BIELLE	1	COMPREND ARTICLE AVEC *
4	13200Z0D305	ENSEMBLE DE BIELLE	1	DIMENSION AU-DESSOUS DE LA NORMALE, COMPREND ARTICLE AVEC *
5*	90001ZM7000	BOULON DE BIELLE	2	
6	90551ZE0000	AGRAFE, AXE DE PISTON 13MM	2	

MOTEUR HONDA GX100KRB — ASSEMBLAGE ARBRE À CAMES

ENSEMBLE ARBRE À CAMES

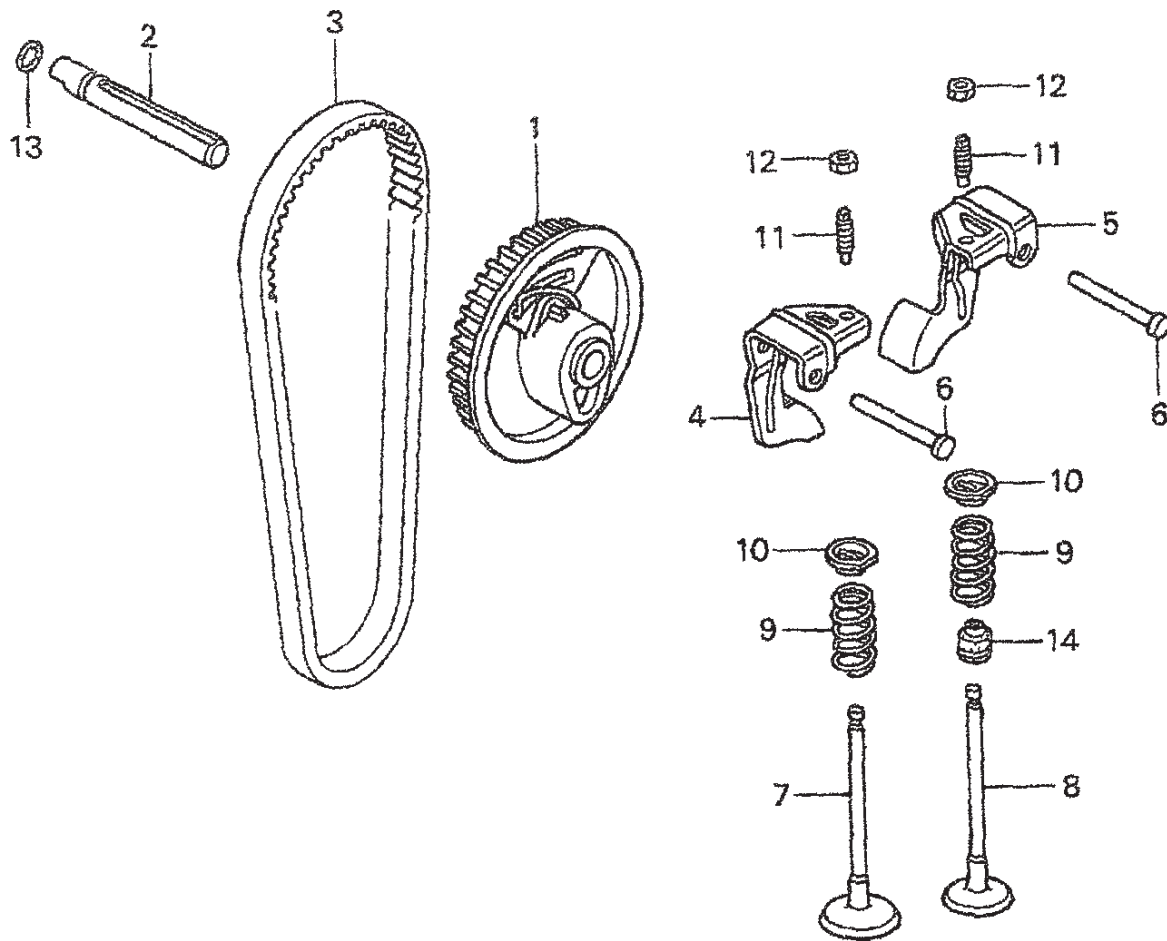

MOTEUR HONDA GX100KRB — ASSEMBLAGE ARBRE À CAMES

ENSEMBLE ARBRE À CAMES

<u>N°</u>	<u>N° DE PIÈCE</u>	<u>NOM DE PIÈCE</u>	<u>QTÉ.</u>	<u>REMARQUES</u>
1	14320Z0D010	COMP. POULIE, ARBRE À CAMES	1	
2	14324Z0D000	AXE, POULIE DE CAME	1	
3	14400Z0D003	COURROIE DE DISTRIBUTION (61YU7 G-200)	1	
4	14431Z0D000	CULBUTEUR, VALVE D'ENTRÉE	1	
5	14441Z0D000	CULBUTEUR, VALVE D'ÉCHAPPEMENT	1	
6	14461ZL8000	ARBRE, CULBUTEUR	2	
7	14711Z0D000	VALVE D'ENTRÉE	1	
8	14721Z0D000	VALVE D'ÉCHAPPEMENT	1	
9	14751Z0D000	RESSORT, SOUPAPE	2	
10	14771ZM3010	DISPOSITIF DE RETENUE, RESSORT DE SOUPAPE	2	
11	90012333000	VIS, RÉGLAGE DE POUSSOIR	2	
12	90206001000	BOULONS, RÉGLAGE DE POUSSOIR	2	
13	91301ZM0V31	JOINT TORIQUE 6,8X1,9	1	
14	12209KT7013	JOINT, TIGE DE SOUPAPE	1	

MOTEUR HONDA GX100KRB — ASSEMBLAGE DE DÉMARREUR MANUEL

ASSEMBLAGE DE DÉMARREUR MANUEL

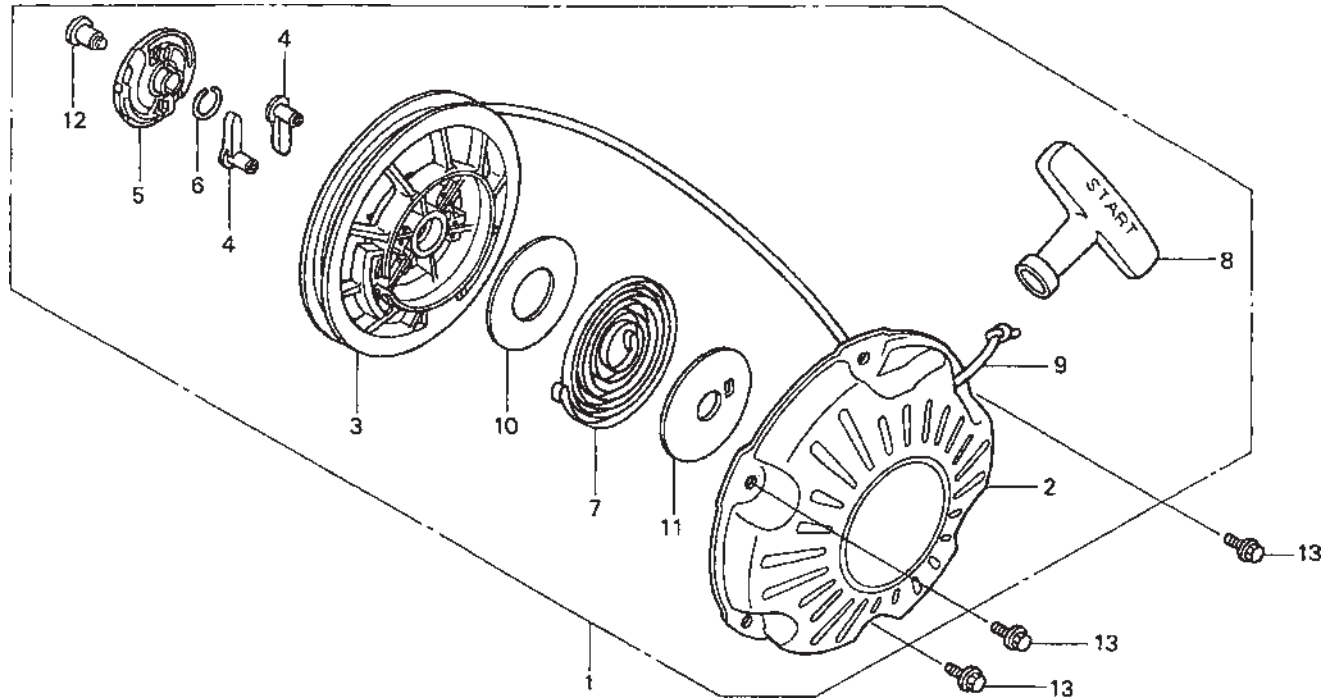

MOTEUR HONDA GX100KRB — ASSEMBLAGE DE DÉMARREUR MANUEL

ASSEMBLAGE DE DÉMARREUR MANUEL

<u>N°</u>	<u>N° DE PIÈCE</u>	<u>NOM DE PIÈCE</u>	<u>QTÉ.</u>	<u>REMARQUES</u>
1	28400Z0DV03ZA	ASSEMBLAGE DE DÉMARREUR MANUEL	1	COMPREND ARTICLES AVEC *
2*	28410Z0DV02ZA	COMP. BOITIER., RAPPEL *5-3-5	1	
3*	28421Z0DV02	ENROULEUR, DÉMARREUR MANUEL	1	
4*	28422ZG0W02	CLIQUET, DÉMARREUR	1	
5*	28433ZG0W02	DISPOSITIF DE GUIDAGE, CLIQUET	1	
6*	28441ZW6003	RESSORT, FRICTION	1	
7*	28442ZH8003	RESSORT, DÉMARREUR MANUEL	1	
8*	28461ZH8003	POMMEAU DU DÉMARREUR	1	
9*	28462Z0DV02	CÂBLE, DÉMARREUR MANUEL	1	
10*	28467Z0DV02	PLAQUE, COTÉ	1	
11*	28468Z0DV02	PLAQUE, GLISSIÈRE	1	
12*	90003ZH8003	VIS DE PRESSION	1	
13	957010600800	BOULON À BRIDE 6X8	1	

MOTEUR HONDA GX100KRB — ASSEMBLAGE COUVERCLE DE VENTILATEUR

ASSEMBLAGE COUVERCLE DE VENTILATEUR

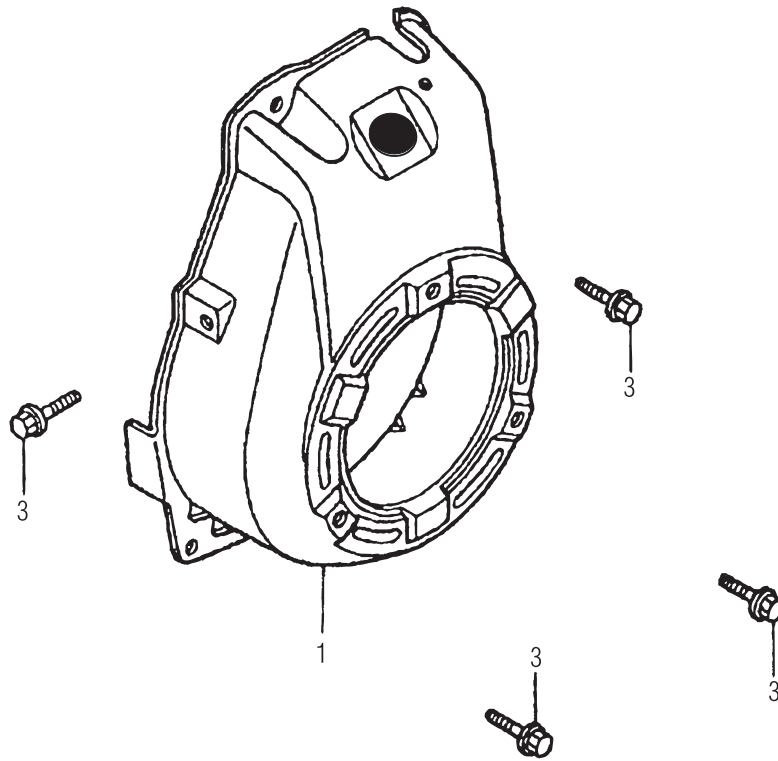

MOTEUR HONDA GX100KRB — ASSEMBLAGE COUVERCLE DE VENTILATEUR

ASSEMBLAGE COUVERCLE DE VENTILATEUR

<u>N°</u>	<u>N° DE PIÈCE</u>	<u>NOM DE PIÈCE</u>	<u>QTÉ.</u>	<u>REMARQUES</u>
1	19610Z0DV00ZB	COMP. COUVERCLE DE VENTILATEUR	1	
3	90014952000	BOULON, BRIDE 6X14 (CT200)	4	

MOTEUR HONDA GX100KRB — ASSEMBLAGE CARBURATEUR

ENSEMBLE CARBURATEUR

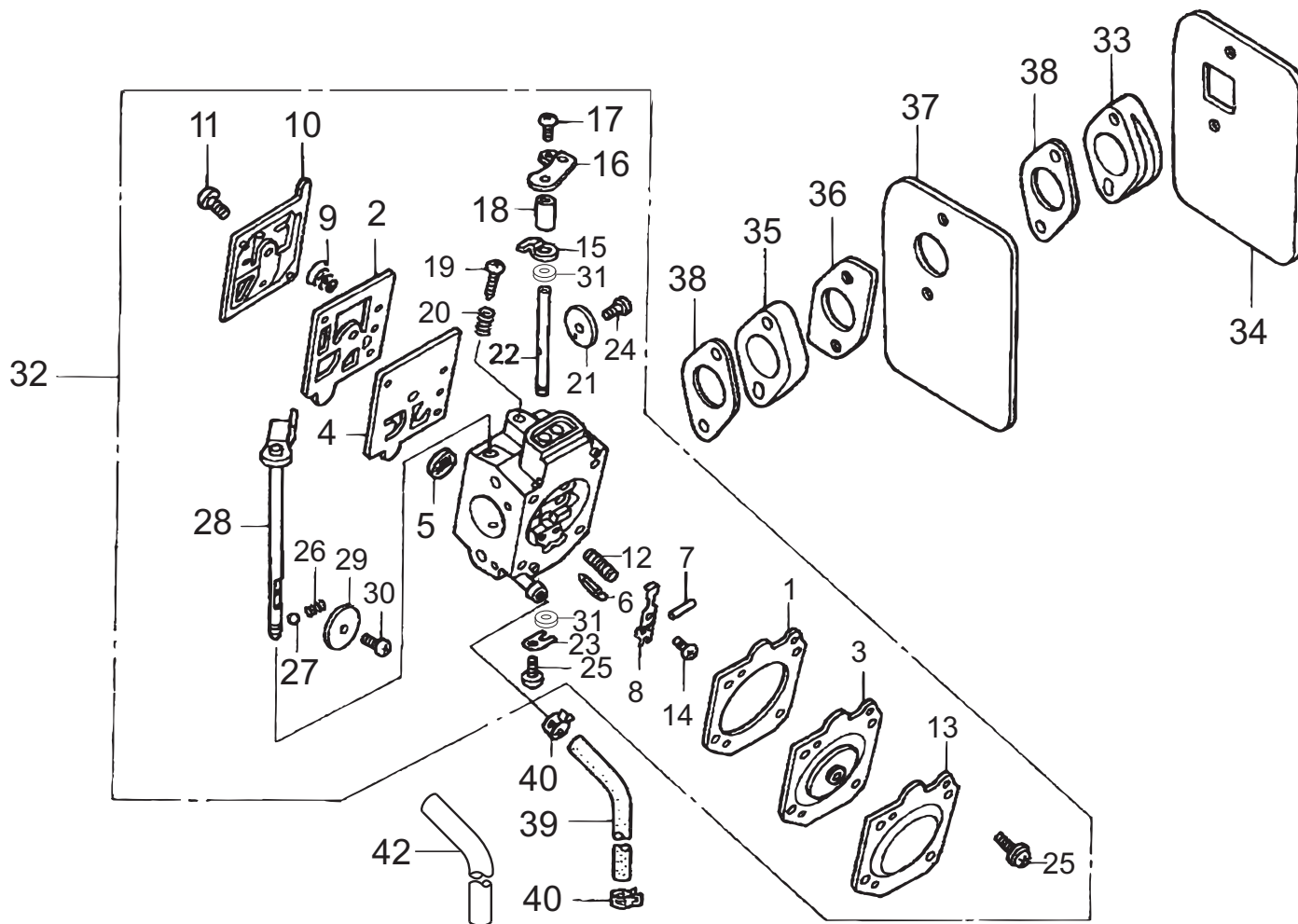

MOTEUR HONDA GX100KRBF — ASSEMBLAGE CARBURATEUR

ENSEMBLE CARBURATEUR

N°	N° DE PIÈCE	NOM DE PIÈCE	QTÉ.	REMARQUES
1*	16010Z0DV02	JOINT STATIQUE, DIAPHRAGME METALING	1	
2*	16011Z0DV02	JOINT STATIQUE, POMPE	1	
3*	16013Z0DV02	ENSEMBLE DIAPHRAGME, METALING	1	
4*	16014Z0DV02	DIAPHRAGME, POMPE	1	
5*	16018ZM3004	ÉCRAN, ENTRÉE	1	
6*	16019ZM3004	VALVE, POINTEAU D'ADMISSION	1	
7*	16022ZM3014	AXE, LEVIER METALING	1	
8*	16023Z0DV02	LEVIER, METALING	1	
9*	16030ZM3004	RESSORT, POMPE	1	
10*	16040Z0DV02	COUVERCLE, POMPE	1	
11*	16014Z0DV02	VIS	1	
12*	16042Z0EV92	RESSORT	1	
13*	16043Z0DV02	COUVERCLE, DIAPHRAGME METALING	1	
14*	16044Z0DV02	VIS	1	
15*	16045Z0DV02	BUTÉE, LEVIER DE PAPILLON	1	
16*	16046Z0DV73	LEVIER, PAPILLON	1	
17*	16054Z0DV02	VIS, SOUPAPE	1	
18*	16048Z0DV02	PIÈCE DE RENFORT, LEVIER DE PAPILLON	1	
19*	16049Z4ES12	VIS, RÉGLAGE DU RALENTI	1	
20*	16050Z0DV02	RESSORT	1	
21*	16051Z0DV02	VALVE, PAPILLON	1	
22*	16052Z0DV02	ARBRE, PAPILLON	1	
23*	16053Z0DV02	ATTACHE, AXE D'ACCÉLÉRATEUR	1	
24*	16054Z0DV02	VIS, SOUPAPE	1	
25*	16055Z0DV02	ENSEMBLE VIS	5	
26*	16056Z0DV02	RESSORT	1	
27*	16057Z0DV02	GALET	1	
28*	16058Z0DV72	ENSEMBLE ARBRE, ÉTRANGLEUR	1	
29*	16059Z0DV03	VALVE, ÉTRANGLEUR	1	
30*	16060Z0DV02	VIS	1	
31*	16061Z0DV02	JOINT, POUSSIÈRES	2	
32	16100Z4ES13	ENSEMBLE CARBURATEUR (HAD 201C).....	1 COMPREND ARTICLES AVEC *
33	16211Z0DV00	ISOLANT, CARBURATEUR	1	
34	16212Z0DV00	GARNITURE, ISOLANT	1	
35	16213Z4ES10	ISOLANT B, CARBURATEUR	1	
36	16214Z0DV00	GARNITURE B, ISOLANT	1	
37	16215Z0DV00	PLAQUE, ISOLANT	1	
38	16221Z0DV00	GARNITURE, CARBURATEUR	2	
39	950014527050	TUYAU, CARBURANT 4,5 X 270	1	
40	950024085008	PINCE, TUBE	2	
42	16552896650	COLLIER, LEVIER	1	

MOTEUR HONDA GX100KRB — ASSEMBLAGE FILTRE À AIR

ASSEMBLAGE FILTRE À AIR

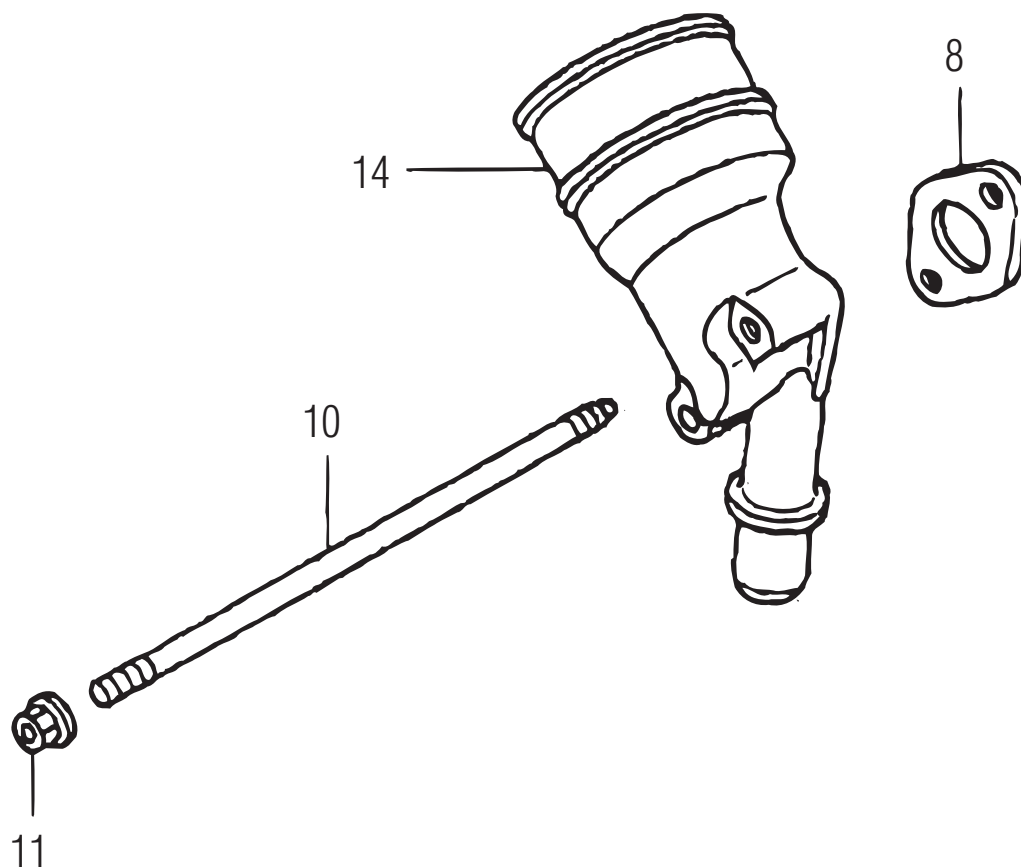

MOTEUR HONDA GX100KRB — ASSEMBLAGE FILTRE À AIR

ASSEMBLAGE FILTRE À AIR

<u>N°</u>	<u>N° DE PIÈCE</u>	<u>NOM DE PIÈCE</u>	<u>QTÉ.</u>	<u>REMARQUES</u>
8	17228Z0DV01	GARNITURE, FILTRE À AIR	1	
10	90042Z4ES30	GOUJON 5X95	2	
11	9405005000	ÉCROU À REBORD 5MM	2	
14	17410Z4ES30	COUDE, FILTRE À AIR	1	

MOTEUR HONDA GX100KRB — ASSEMBLAGE SILENCIEUX

ENSEMBLE SILENCIEUX

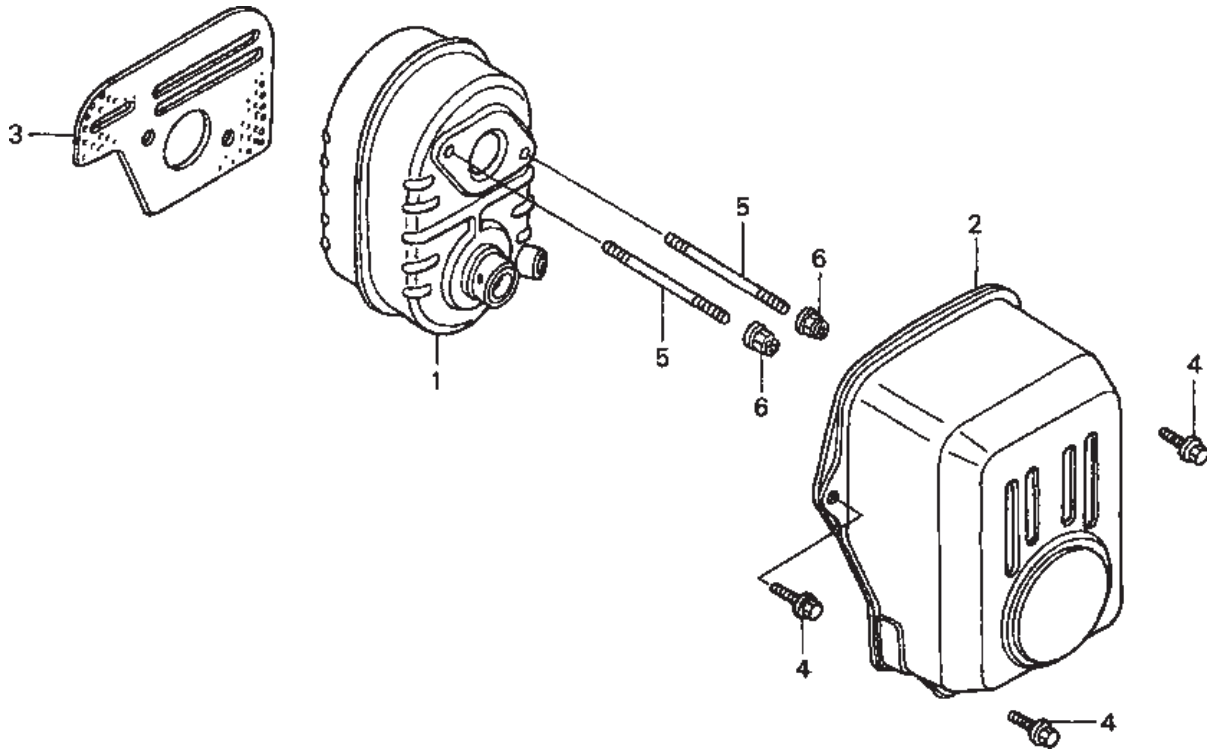

MOTEUR HONDA GX100KRBF — ASSEMBLAGE SILENCIEUX

ENSEMBLE SILENCIEUX

<u>N°</u>	<u>N° DE PIÈCE</u>	<u>NOM DE PIÈCE</u>	<u>QTÉ.</u>	<u>REMARQUES</u>
1	18310Z0DV20	COMPOSANTS DU SILENCIEUX	1	
2	18321Z0DV20	PROTECTION ÉCHAPPEMENT	1	
3	18381Z0D000	JOINT STATIQUE, SILENCIEUX	1	
4	90014952000	VOLT, BRIDE 6X14 (CT200)	3	
5	90048Z0DV00	GOUJON 5X78	2	
6	90343ZE6000	ÉCROU AUTO-BLOQUANT 6MM	2	

MOTEUR HONDA GX100KRB — ASSEMBLAGE ALLUMAGE PAR VOLANT MAGNÉTIQUE

ENSEMBLE ALLUMAGE PAR VOLANT MAGNÉTIQUE

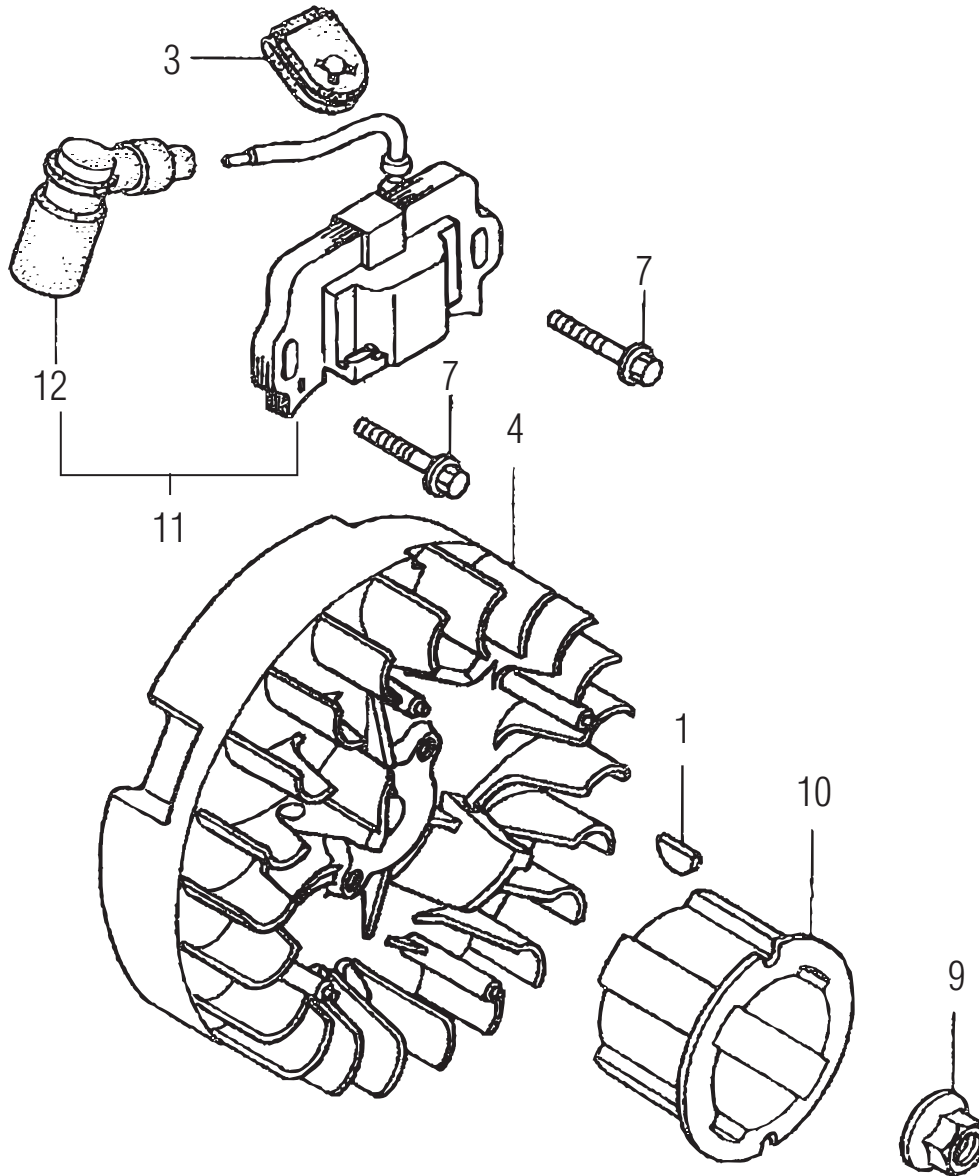

MOTEUR HONDA GX100KRB — ASSEMBLAGE ALLUMAGE PAR VOLANT MAGNÉTIQUE

ENSEMBLE ALLUMAGE PAR VOLANT MAGNÉTIQUE

<u>N°</u>	<u>N° DE PIÈCE</u>	<u>NOM DE PIÈCE</u>	<u>QTÉ.</u>	<u>REMARQUES</u>
1	13331ZM7000	CLAVETTE WOODRUFF 25X18	1	
3	30564ZA5000	PASSE-CÂBLE	1	
4	31110Z0D003	COMPOSANTS DU VOLANT MAGNÉTIQUE	1	
7	90022888010	BOULON À BRIDE 6x20	2	
9	9405012000	ÉCROU EN PLASTIQUE M12	1	
10	28451Z0DV02	POULIE D'ENTRAÎNEMENT	1	
11	30500Z0DV02	ENSEMBLE BOBINE D'ALLUMAGE	1 COMPREND ARTICLES AVEC *
12*	30700Z0DV01	ENSEMBLE PLOT	1	

MOTEUR HONDA GX100KRB — ASSEMBLAGE COMMANDE

ENSEMBLE COMMANDE

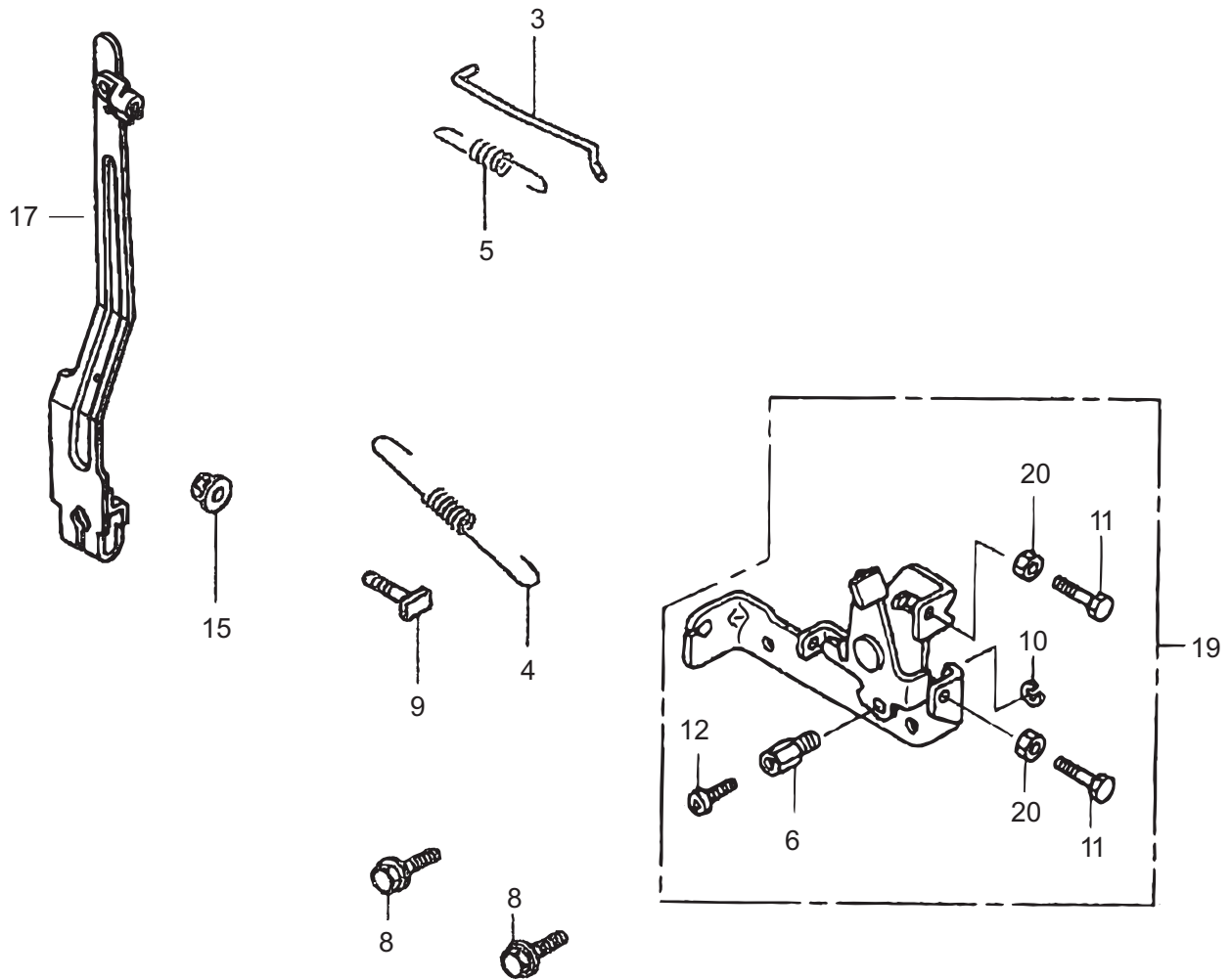

MOTEUR HONDA GX100KRB — ASSEMBLAGE COMMANDE

ENSEMBLE COMMANDE

<u>N°</u>	<u>N° DE PIÈCE</u>	<u>NOM DE PIÈCE</u>	<u>QTÉ.</u>	<u>REMARQUES</u>
3	16555Z0DV00	TIGE DE RÉGULATEUR	1	
4	16561Z0DV00	RESSORT DE RÉGULATEUR	1	
5	16562Z0DV00	RESSORT, RAPPEL DU PAPILLON DES GAZ	1	
6*	16594883010	SUPPORT, CÂBLE	1	
8	90014952000	VOLT, BRIDE 6X14 (CT200)	2	
9	90015ZE5010	BOULON, FLÉAU DU RÉGULATEUR	1	
10*	90605230000	ANNEAU ÉLASTIQUE	1	
11*	92301050200A	BOULON 5X20	1	
12*	93500040060H	ÉCROU 4X6	1	
15	9405006000	ÉCROU À REBORD 6MM	1	
17	16550Z0DV01	FLÉAU DU RÉGULATEUR	1	
19	16500Z4ES30	ENSEMBLE COMMANDE	1 COMPREND ARTICLES AVEC *
20*	9400105000	ÉCROU M5	2	

MOTEUR HONDA GX100KRB — ASSEMBLAGE ÉTIQUETTES

ENSEMBLE ÉTIQUETTES

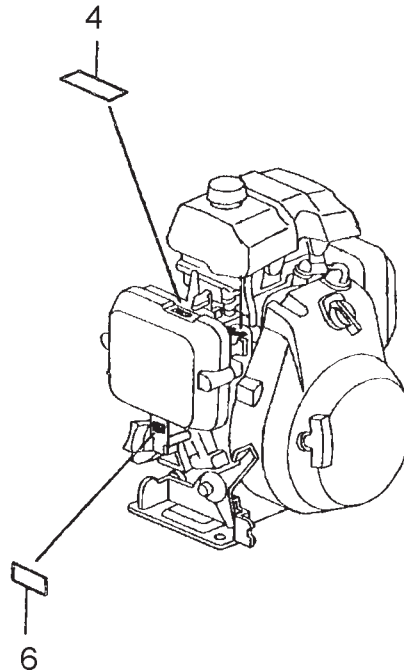
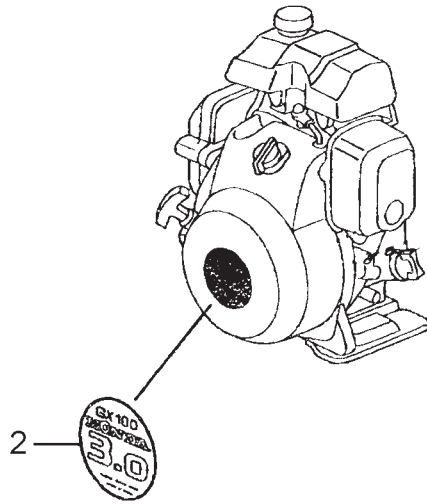
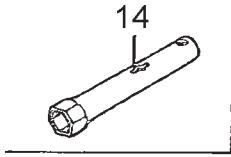

MOTEUR HONDA GX100KRBF — ASSEMBLAGE ÉTIQUETTES

ENSEMBLE ÉTIQUETTES

<u>N°</u>	<u>N° DE PIÈCE</u>	<u>NOM DE PIÈCE</u>	<u>QTÉ.</u>	<u>REMARQUES</u>
2	87521Z0DV01	ÉTIQUETTE, MARQUE DÉPOSÉE	1	
4	87528Z0D000	MARQUAGE, ÉTRANGLEUR	1	
6	87601Z4ES30	MARQUAGE, GENRE (KRBF)	1	
14	89216130690	CLÉ, BOUGIE D'ALLUMAGE	1	

CONDITIONS DE VENTE— PIÈCES

CONDITIONS DE PAIEMENT

Les conditions de paiement pour les pièces sont de 30 jours nets.

POLITIQUE DE FRET

Toutes les pièces commandées seront expédiées en port dû ou port payé avec les frais supplémentaires rajoutés à la facture. Toutes les expéditions sont FRANCO À BORD à partir du point d'expédition. La responsabilité de Multiquip cesse lorsqu'un manifeste signé a été obtenu de la compagnie de transport, et n'importe quelle réclamation pour écart d'inventaire négatif ou des dommages doit être réglée entre le destinataire et la compagnie de transport.

COMMANDE MINIMUM

Le tarif minimum pour des commandes de Multiquip est de \$15,00 nets. Les clients devront fournir des instructions concernant la manipulation des commandes ne répondant pas à cette exigence.

POLITIQUE DE RETOUR DE MARCHANDISES

Des renvois d'expéditions seront acceptés et le crédit sera permis, à condition de suivre les dispositions suivantes :

1. Une autorisation de retour de matériel doit être reconnue par Multiquip avant l'expédition.
2. Pour obtenir une autorisation de retour d'article, une liste doit être fournie au département de vente de pièces de Multiquip qui définit le nombre d'articles, quantités et description des articles à retourner.
 - a. Les numéros de pièces et descriptions doivent correspondre à la liste de prix des pièces actuelles.
 - b. La liste doit être dactylographiée ou générée par ordinateur.
 - c. La liste doit indiquer la(les) raison(s) du renvoi.
 - d. La liste doit faire référence aux commandes ou factures de ventes sous lesquels les articles ont été initialement achetés.
 - e. La liste doit inclure le nom et le numéro de téléphone de la personne demandant l'autorisation de retour d'article.

3. Une copie de l'autorisation de retour d'article doit accompagner le retour.
4. Le fret est aux frais de l'expéditeur. Toutes les pièces doivent être retournées en fret payé d'avance au point de réception choisi de Multiquip.
5. Les pièces doivent être un état neuf et propre à la revente, dans l'emballage d'origine de Multiquip (le cas échéant), et avec les numéros de pièce de Multiquip clairement inscrits.
6. Le retour des articles suivants n'est pas accepté :
 - a. Pièces déclassées. (Si un article est dans le livre des prix et s'affiche comme étant remplacé par un autre article, il est considéré déclassé.)
 - b. Toutes pièces avec une durée d'entreposage limitée (telle que des joints statiques, des joints d'étanchéité, des joints toriques, et autres pièces en caoutchouc) qui ont été achetées plus de six mois avant la date de renvoi.
 - c. Tout article d'approvisionnement avec un prix net de concessionnaire augmenté de moins de \$5,00.
 - d. Articles spéciaux.
 - e. Composants électriques.
 - f. Peinture, produits chimiques et graisses.
 - g. Décalcomanies et produits en papier.
 - h. Articles achetés en kits.
7. L'expéditeur sera avisé si n'importe quel matériel reçu n'est pas acceptable.
8. Un tel matériel sera gardé pendant cinq jours ouvrables à partir de la date de l'avis, en attendant des instructions. Si une réponse n'est pas reçue dans les cinq jours, le matériel sera retourné à l'expéditeur à ses frais.
9. Le crédit sur les pièces retournées sera émis au prix net de concessionnaire à la période de l'achat original, moins des frais de restockage de 15%.
10. Dans les cas où un article est accepté, pour lequel le document d'achat d'origine ne peut pas être déterminé, le prix sera basé sur le prix courant en vigueur douze mois avant la date de l'autorisation de retour d'article.
11. Le crédit émis sera appliqué aux futurs achats uniquement.

TARIFICATION ET RABAIS

Veillez noter que tous les prix sont sujets à changement sans préavis. Les changements des prix sont en vigueur à une date spécifique et toutes les commandes reçues à compter dudit jour inclusivement seront facturées au prix révisé. Des remises pour des réductions de prix et les frais supplémentaires pour des augmentations des prix ne s'appliqueront pas pour les produits en stock au moment du changement des prix.

Multiquip se réserve le droit de donner un prix et de vendre directement aux organismes gouvernementaux, et aux comptes de fabricant de matériel qui utilisent nos produits en tant que parties intégrales de leurs propres produits.

ENVOI SPÉCIAL

Des frais supplémentaires de 35,00 \$ seront ajoutés à la facture pour manipulation spéciale y compris des envois par autocar, poste aux colis avec déclaration de valeur ou dans les cas où Multiquip doit délivrer les pièces directement au transporteur.

LIMITES DE LA RESPONSABILITÉ DU VENDEUR

Multiquip ne sera pas responsable en vertu du présent, des dommages de valeur supérieure au prix d'achat de l'article au sujet duquel des dommages sont réclamés, et en aucun cas Multiquip ne sera responsable d'une perte de profit ou de biens ou de tous les autres dommages spéciaux, consécutifs ou indirects.

LIMITATION DES GARANTIES

Aucune garantie, expresse ou implicite, n'est accordée en liaison avec la vente des pièces ou des accessoires du commerce ni quant à n'importe quel moteur non fabriqué par Multiquip. De telles garanties faites en rapport avec la vente d'unités neuves et complètes sont faites exclusivement par une déclaration de garantie emballée avec de telles unités, et Multiquip ni assume ni autorise toute personne à assumer pour lui n'importe quel autre engagement ou la responsabilité qu'elle qu'en soit la liaison avec la vente de ses produits. Indépendamment d'une telle déclaration écrite de garantie, il n'y a aucune garantie, expresse, implicite ou réglementaire, qui s'étend au delà de la description des produits dans le présent.

Applicable: Le 22 Février 2006

MANUEL D'INSTRUCTION ET DES PIÈCES

VOICI COMMENT OBTENIR DE L'AIDE

AVOIR LE NUMÉRO DE MODÈLE ET
ET LE NUMÉRO DE SÉRIE EN MAIN LORS DE L'APPEL

ÉTATS-UNIS

Siège social de Multiquip

18910 Wilmington Ave. Tél. (800) 421-1244
Carson, CA 90746 Fax (800) 537-3927
Contact: mq@multiquip.com

Pièces Mayco

800-306-2926 Fax: 800-672-7877
310-537-3700 Fax: 310-637-3284

Service après vente

800-421-1244 Fax: 310-537-4259
310-537-3700

Département des pièces de MQ

800-427-1244 Fax: 800-672-7877
310-537-3700 Fax: 310-637-3284

Département de Garantie

800-421-1244, poste 279 Fax: 310-537-1173
310-537-3700, poste 279

Assistance technique

800-478-1244 Fax: 310-631-5032

MEXIQUE

MQ Cipsa

Carr. Fed. Mexico-Puebla KM 126.5 Tél. (52) 222-225-9900
Momoxpan, Cholula, Puebla 72760 Mexico Fax: (52) 222-285-0420
Contact: pmastretta@cipsa.com.mx

ROYAUME-UNI

Multiquip (UK) Limited Head Office

Unit 2, Northpoint Industrial Estate, Tel: 0161 339 2223
Global Lane, Fax: 0161 339 3226
Dukinfield, Cheshire SK16 4UJ
Contact: sales@multiquip.co.uk

CANADA

Multiquip

4110 Industriel Boul. Tél: (450) 625-2244
Laval, Québec, Canada H7L 6V3 Tél: (877) 963-4411
Contact: jmartin@multiquip.com Fax: (450) 625-8664

© TOUS DROITS RÉSERVÉS 2010, MULTIQUIP INC.

Multiquip Inc, le logo MQ logo ainsi que le logo Mikasa sont des marques déposées de Multiquip Inc. et ne peuvent être utilisées, reproduites ou modifiées sans autorisation écrite de l'auteur. Toutes les autres marques déposées sont la propriété de leurs détenteurs respectifs et utilisées avec autorisation.

Ce manuel DOIT accompagner le matériel en permanence. Ce manuel est considéré comme étant une pièce permanente de du matériel et devrait rester avec la machine en cas de revente.

L'information et les spécifications incluses dans cette publication étaient en vigueur à l'heure de l'autorisation d'imprimer. Les illustrations, descriptions, références et caractéristiques techniques contenues dans ce manuel sont à titre d'orientation seulement et ne peuvent être considérées obligatoires. Multiquip Inc. se réserve le droit de changer ou de discontinuer les caractéristiques, la conception ou l'information publiée dans cette publication à tout moment sans préavis et sans encourir aucun engagement.

Votre concessionnaire local est:

